

Dimplex[®]

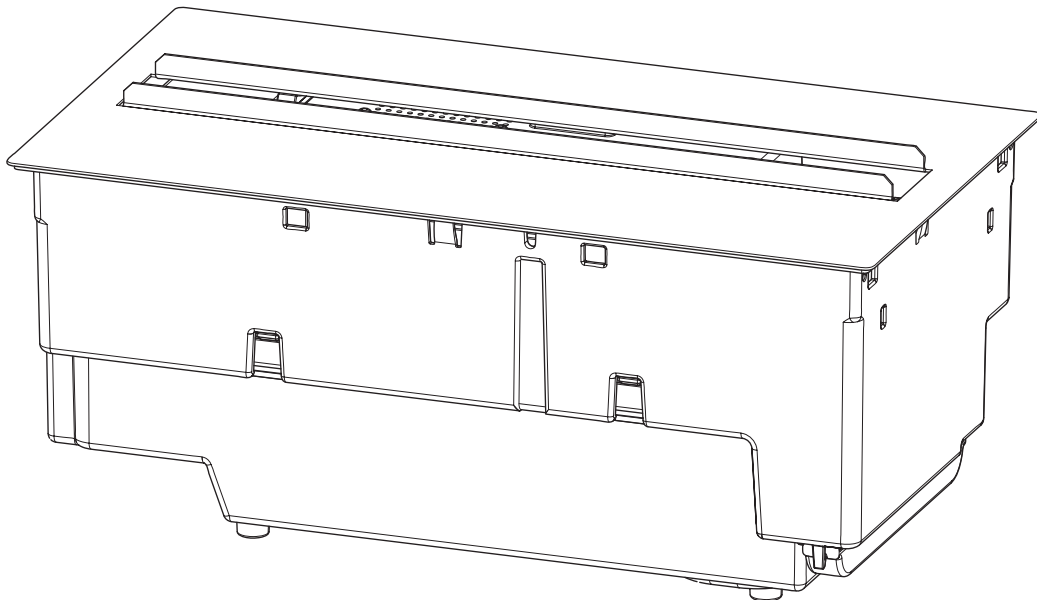

GB FR IT ES NL DE

CAS400LNH

10000563 Issue 2
OCN 11613

 This product complies with all the required Product Safety, Electromagnetic Compatibility and Environmental Standards. This product is fully compliant with the LVD, EMC, RoHS and Eco Design Directives.

GB	1
FR	11
IT	21
ES	31
DE	41
NL	51

Fig. 1

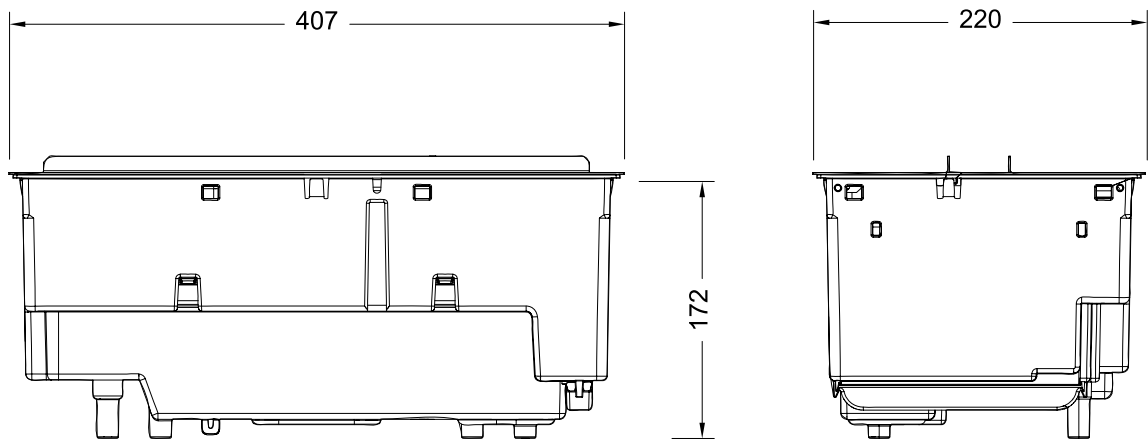

Fig. 2

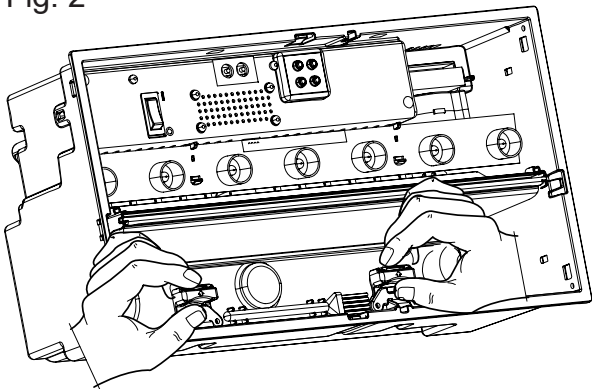

Fig. 3

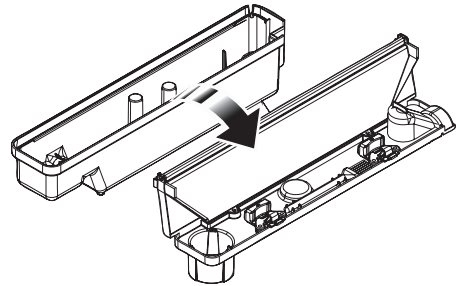

Fig. 4

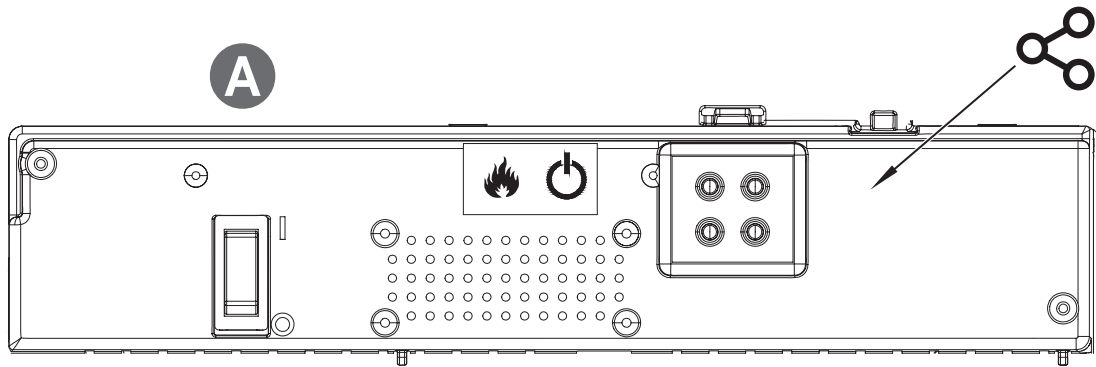

Fig. 5

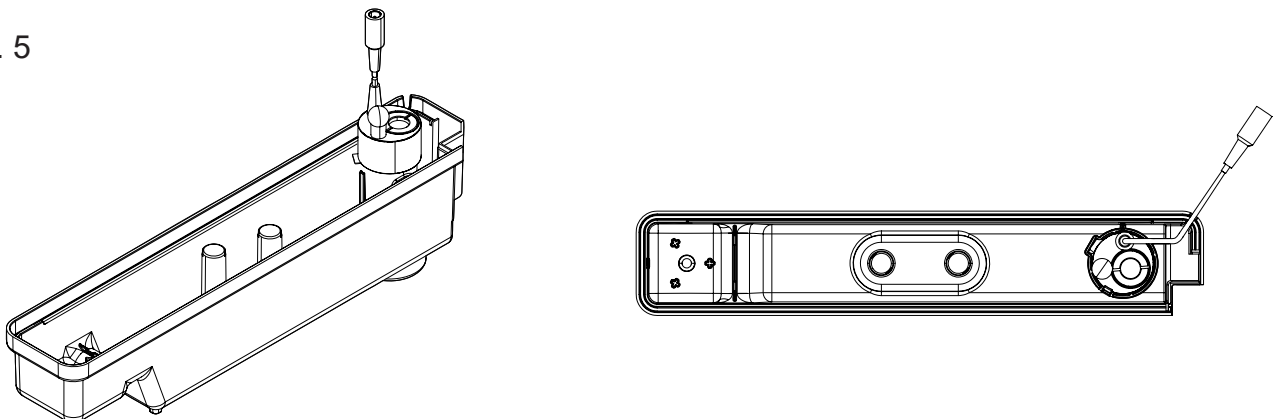

Fig. 6

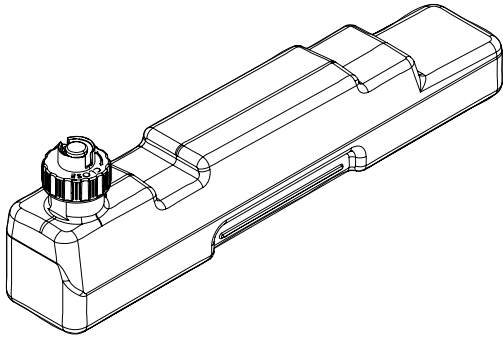

Fig. 7

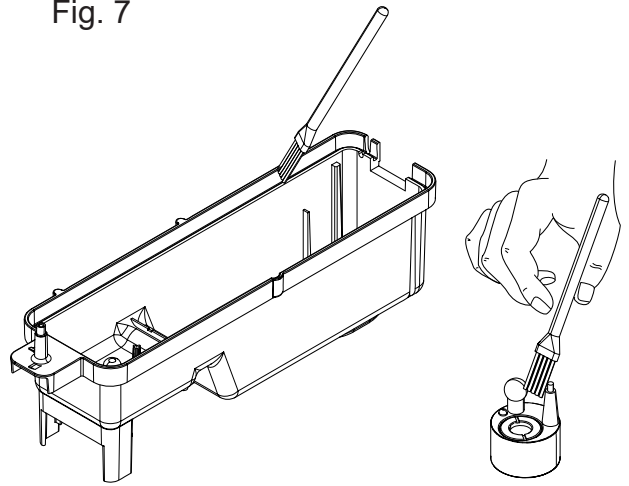

Fig. 8

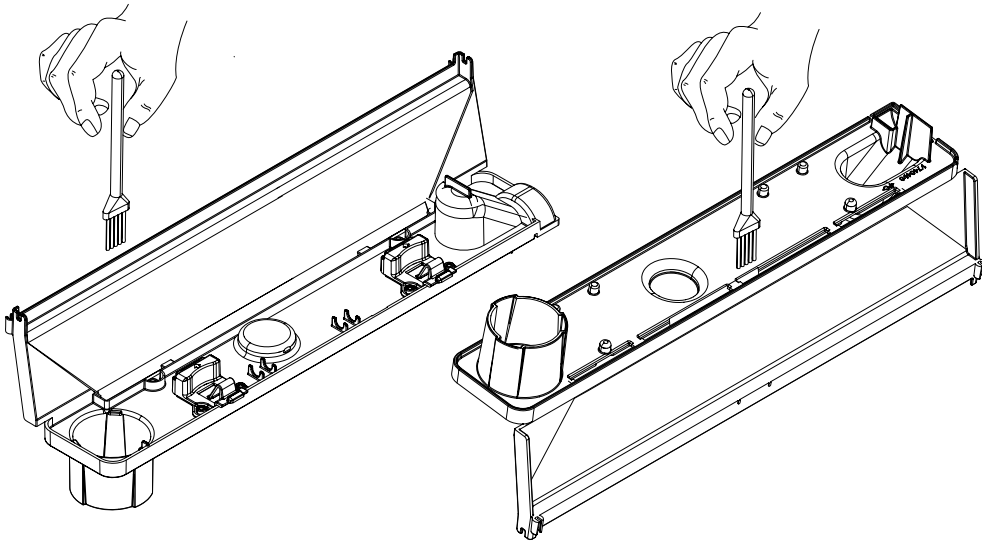

Fig. 9

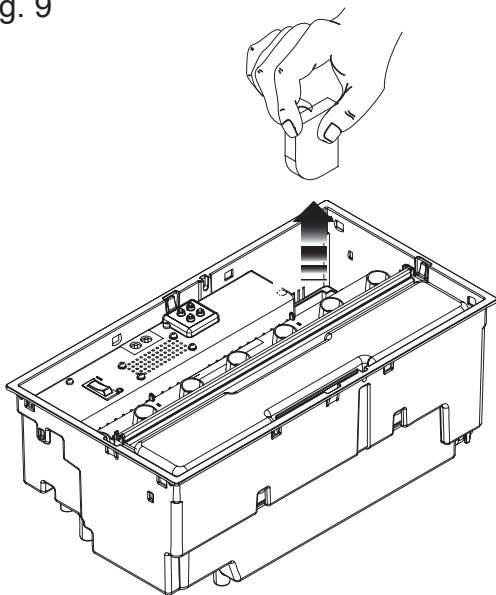
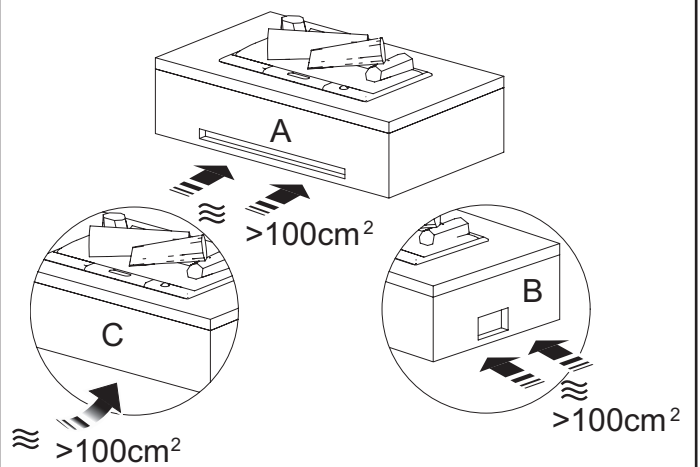

Fig. 10



Introduction

Thank you for choosing this Dimplex electric fire. Please read this information guide carefully to be able to safely install, use and maintain your product.

Important Safety Advice

When using electrical appliances, basic precautions should always be followed to reduce the risk of fire, electrical shock and injury to persons, including the following:

1. WARNING

Do not place material or garments on, or obstruct the air circulation around the appliance.

This appliance carries a DO NOT COVER warning

2. DAMAGE

Do not use this appliance if it has been dropped

If the appliance is damaged, check with the supplier before installation and operation.

If the supply cord is damaged it must be replaced by the manufacturer or service agent or a similarly qualified person in order to avoid a hazard.

3. LOCATION

Do not use outdoors.

Do not use in the immediate surroundings of a bath, shower or swimming pool.

Do not locate the fire immediately below a fixed socket outlet or connection box.

Ensure that furniture, curtains or other combustible material are positioned no closer than 1 metre from the appliance.

Use this appliance on a horizontal and stable surface, or fix it to a wall, if applicable.

4. PLUG POSITIONING

The appliance must be positioned so that the plug or point of isolation is accessible.

Keep the supply cord away from the front of the appliance.

5. UNPLUGGING

In the event of a fault unplug or isolate the device.

Unplug or isolate the device when not required for long periods.

6. OWNER/USER

This appliance can be used by children aged from 8 years and above and persons with reduced physical, sensory or mental capabilities or lack of experience and knowledge if they have been given supervision or instruction concerning use of the appliance in a safe way and understand the hazards involved. Children shall not play with the appliance. Cleaning and user maintenance shall not be made by Children without supervision.

Children of less than 3 years should be kept away unless continuously supervised. Children aged from 3 years and less than 8 years shall only switch on/off the appliance provided that it has been placed or installed in its intended normal operating position and they have been given supervision or instruction concerning use of the appliance in a safe way and understanding the hazards involved. Children aged from 3 years and less than 8 years shall not plug in, regulate and clean the appliance or perform user maintenance.

7. ELECTRICITY

WARNING - THIS APPLIANCE MUST BE EARTHED.

This appliance must be used on an AC ~ supply only and the voltage marked on the appliance must correspond to the supply voltage. Before switching on, please read the safety advice and operating instructions.

CAUTION - Some parts of this product can become very hot and cause burns. Particular attention has to be given where children and vulnerable people are present.

WARNING - In order to avoid overheating, do not cover the appliance.

General Information

Only use filtered water in this appliance.

Always ensure that the appliance is sitting on a level surface.

Please note: Used in an environment where background noise is very low, it may be possible to hear a sound which is related to the operation of the flame effect. This is normal and should not be a cause for concern.

If this product experiences a power surge for whatever reason the product may cut-out. This is a normal safety feature and the product will resume operation after 30 seconds.

Once installed, never move this appliance or lay on its back, without draining the water from sump and water tank.

If you intend not using the appliance for longer than 2 weeks, drain the water from sump and water tank and dry the sump.

The water tank, sump, sump lid, tank cap and air filters must be cleaned once every two weeks, particularly in hard water areas.

The sump and the water tank in this product are treated with a biocidal product, Silver Biocide. This conforms with the latest relevant ISO standard

Installation Instructions

BEFORE YOU START

1. Ensure that all packing items are removed (read any warning labels carefully) and retain all packing for possible future use e.g. in the event of moving house or returning the appliance to your supplier.
2. Before connecting to the mains supply, check that the supply voltage is the same as that stated on the appliance.

INSTALLATION

This appliance has been designed to be housed in separately designed structures – e.g. furniture, fireplace surrounds etc.

To incorporate this appliance into another structure, it should be securely fitted, following these guidelines:

ESSENTIAL VENTING

A suitable air vent is essential to ensure that air can circulate into the appliance - otherwise the Opti-myst flame effect will not operate correctly. A cavity of at least 100cm² is required for this air vent. This pathway for air must not be obstructed. For examples of air vents see (Fig 10) The air vent should be free from drafts.

3. Construct an opening for the appliance LxWxH 390x205x170mm (+3-0mm)
4. Ensure that there is sufficient room to thread through the mains cable
5. A cavity of at least 100cm² is required to ensure air can circulate into the appliance. - See ESSENTIAL VENTING.
6. Lower the appliance into the opening.
7. Remove the water sump, to enable access to the screw holes.
8. Screw the appliance into the structure by using suitable screws, not supplied.

Filling the Water Tank

1. Place Water Tank in sink and remove cap (turn anti-clockwise to open)
2. Fill Water Tank with filtered tap water only. This is necessary to prolong the life of the flame and smoke effect producing unit. The water should be filtered through a conventional domestic water filter unit and the filter should be replaced regularly. Distilled water must not be used.
3. Screw the cap back on – do not overtighten.
4. Place the Water Tank in the Sump, with the tank cap facing down and the flat side of the tank facing outward
5. Place the Fuelbed on top of the Water Tank

Connect the power cable to the appropriate power connector at the back of the appliance and Plug the power cable into a 13amp/240volt outlet. The appliance is now ready for use.

Operating the Fire

This section describes how to activate your fire using either the manual controls or remote control.

MANUAL CONTROLS

The manual controls are located beneath the fuelbed
(See Fig.4 for Manual Control layout)

Switch 'A':- Controls the electricity supply to the Fire.

Note: This switch must be in the 'ON' (I) position for the Fire to operate.

Switch 'B':- Press  to turn on the flame effect. This will be indicated by an audible beep. Although the main lights operate immediately it will take a further 30 seconds before the flame effect starts.

Press  to put fire in to standby mode. This will be indicated by one beep.

REMOTE CONTROL OPERATION

1. Display Screen

2. 'Menu' Button

3. 'Back' Button

4. 'Advance' Button

5. 'Arrow' Buttons

6. 'Enter' Button

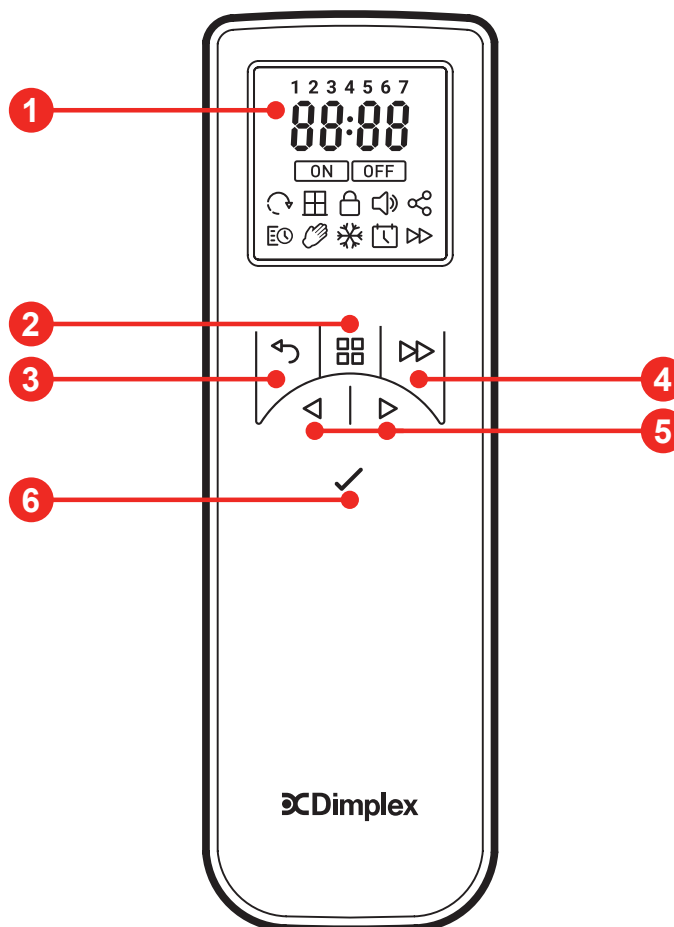

The remote control is supplied with 2xAA batteries. Remove the battery cover from the underside of the remote control and fit them into place, taking note of the correct orientation of the batteries. Replace the battery cover, once the batteries have been inserted. The remote control has already been paired to your product during factory assembly. In the unlikely event that the remote control disconnects from the product, or you obtain a spare remote control, you will need to complete the pairing process. Follow the steps below to pair the remote control to the product.

Pairing the Remote Control

Please follow the steps below to pair the remote control with the product.

1. Switch on the main switch of the product (Fig 4A). An audible beep will be heard and the product will start advertising its Bluetooth signal for a period of 30 seconds.
2. Within this 30 second period, press and hold 'Button 6 - Enter' on the remote until 'Pair' appears on the display (Fig A, below).
3. Bring the remote near the product and the product will begin flashing its lights and beeping. If this does not happen, the 30 second advertising period may have elapsed. This can be started again by switching the product's main switch (Fig 4A) off for 15 seconds and back on again.

- While the product is flashing and beeping, press 'Button 6 - Enter' to pair the remote to the product. When paired, the product will stop flashing and beeping and you will be presented with the time setup screen on the remote (Fig B, below). Please follow the steps below to set up the time and date for the remote. This is important for the correct functioning of the 7-day 24-hour timer.

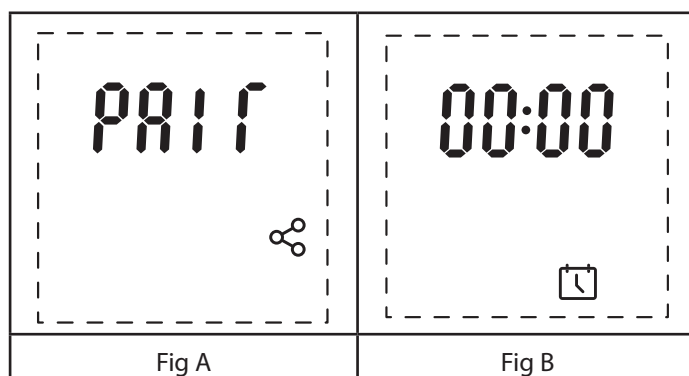

Setting the Date and Time for the First Time

When first setting up the remote control, you will be presented with the time and date set up screen before you can begin to use the remote control. Follow the steps below to set up the time and date for the remote control. (Note, the time on the remote control will be represented in the 24-hour clock format and cannot be changed.)

- Press and hold 'Button 6 - Enter' on the remote until the '00:00' is shown on the display (Fig A).
- The first '0' of the time will be flashing. Using 'Button 5 - Arrows', navigate to the correct number for the first digit of the current time. When the correct number is flashing on the display, press 'Button 6 - Enter'.
- Once the first digit of the time has been set, the second '0' of the time will begin to flash. Navigate to the correct number for the second digit of the time. When the correct number is flashing on the display, press 'Button 6 - Enter'.
- (Note, if an incorrect number is selected for a particular time digit, press 'Button 3 - Back' to return to the previous digit).
- Complete the same steps for the third and four digits of the time.
- Once the time is set, you will be presented with the menu to set the correct date (Fig B).
- 'Day' will flash on the screen for two seconds and then you will be presented with the default day figure of '01'. Using the same process as above, navigate and select the correct number corresponding to the first digit of today's day number in the calendar month (eg. '3' for the 30th day of the month).
- Complete the same steps for the second digit of today's day number in the calendar month (eg '0' for the 30th day of the month).
- Once the day has been set, you will be presented with the menu to set the correct month (Fig C).
- '1 - 12' will flash on the screen for two seconds and you will then be presented with the default month figure of '01'. Using the same process as above, navigate and select the correct number corresponding to the first digit of the current month number (eg. '0' for January to September and '1' for October to December).
- Once the day and month are set, 'Year' will flash for two seconds and you will be presented with the menu to set the correct year (Fig D).
- Select the correct four digits of the year using the same steps as the ones above.
- Once the year has been set, you will be presented with the menu to select whether your region observes Daylight Savings Time.
- 'DST' will be shown on the screen with a flashing 'OFF' beneath it (Fig E). Using 'Button 5 - Arrows' toggle between 'OFF' and 'ON' and press 'Button 6 - Enter' to confirm your selection.
- Once the date and time has been set up, you will be presented with the 'Fire' menu which can be used to switch the product on (Fig F). Press 'Button 6 - Enter' to switch on the product.

If you wish to access the date and time setup menu at a later date.

- Ensure the product is switched on and operating (ie. not in standby mode).
- Press and hold 'Button 6 - Enter' on the remote until the main 'Fire' menu appears on the display (Fig G).
- The 'Off' option will be flashing on the display. Using 'Button 5 - Arrows' navigate to the Calendar Icon.
- Once selected, follow steps 2-14 above to set the day and time.

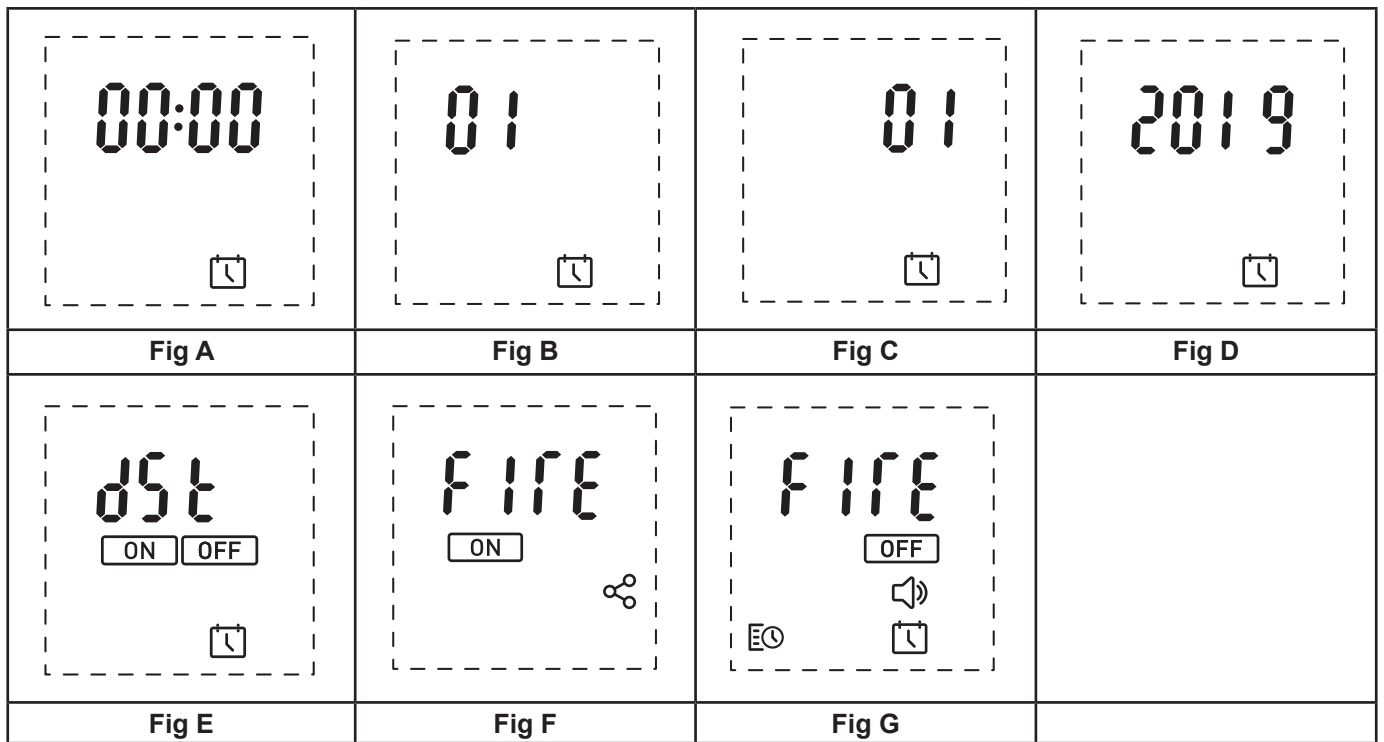

Operating the Remote Control

Note, in order to lengthen battery life, the remote control will enter sleep mode if no button is pushed for 15 seconds. In order to 'wake' the remote, press and hold 'Button 6 - Enter' for two seconds.

- Switching the Product On/Off

1. When the product's main switch (Fig 4A) is switched on, the product will be in standby mode.
2. To turn the product on using the remote control, wake the remote and select the flashing 'On' icon from the on-screen menu (Fig A, below).
3. When the product is operating, you will be presented with the default home screen (Fig B, below).
4. Select the flashing 'Off' icon using 'Button 6 - Enter' from the on-screen menu to switch the product off.

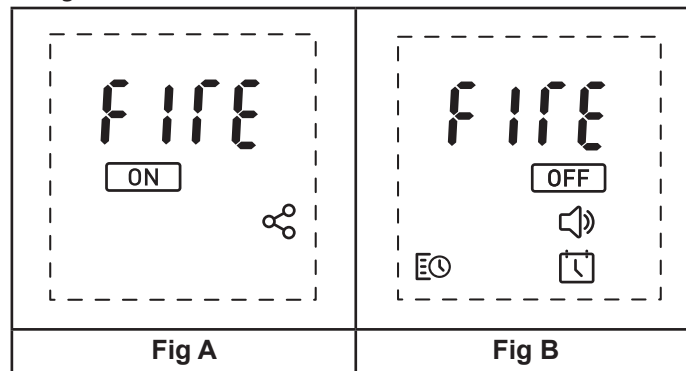

- Setting the Flame Height

1. When on the home screen, push 'Button 5 - Arrows' to navigate up to the 'Fire' icon at the top of the screen (Fig A).
2. When the 'Fire' icon is flashing, press 'Button 6 - Enter' to enter the flame height adjustment menu (Fig B).
3. The flame height can be adjusted from F1-F6 using the 'Button 5 - Arrows'.

Note, once the flame height setting has been changed, the command will automatically be sent to the product and a confirmation beep will be heard. Give the product time to react to changes you may make.

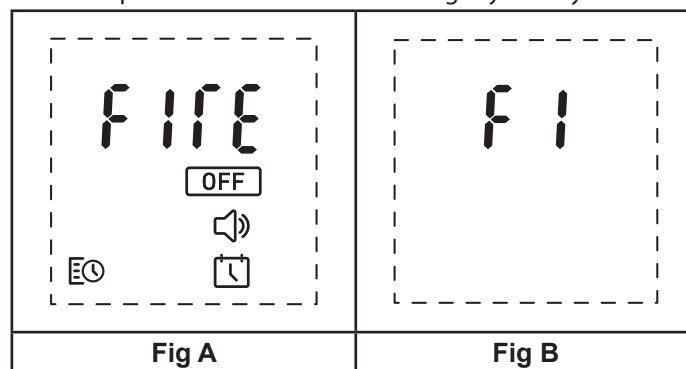

- Setting the Volume Level

1. When on the home screen, push 'Button 5 – Arrows' to navigate down to the Speaker icon at the bottom of the screen (Fig A).
2. When the Speaker icon is flashing, press 'Button 6 - Enter' to enter the volume level adjustment menu (Fig B).
3. The volume level can be adjusted from '01 - 06' using the 'Button 5 – Arrows'.
4. The product can be muted by pushing the left hand 'Button 5 – Arrows' when the volume level is at setting '01'. 'Off' will display on the screen to confirm that the volume has been muted (Fig C).

Note, once the volume setting has been changed, the command will automatically be sent to the product and a confirmation beep will be heard.

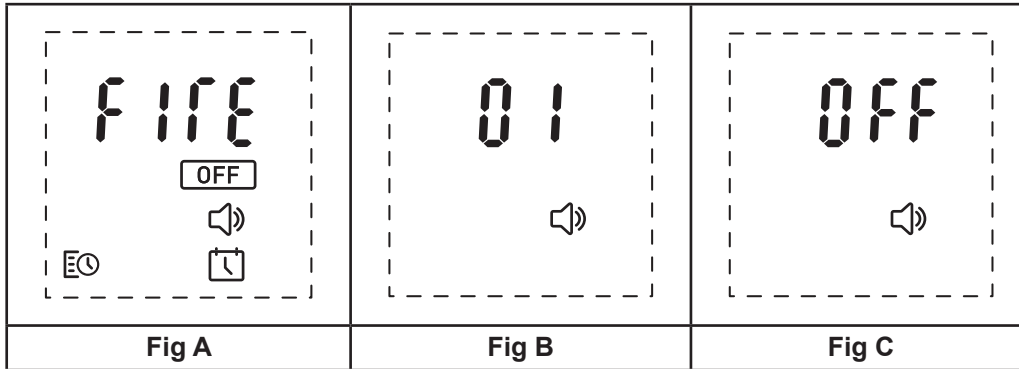



- Setting up the 7-day timer

The product can be set up to turn on/off over four different time periods over seven days of the week.

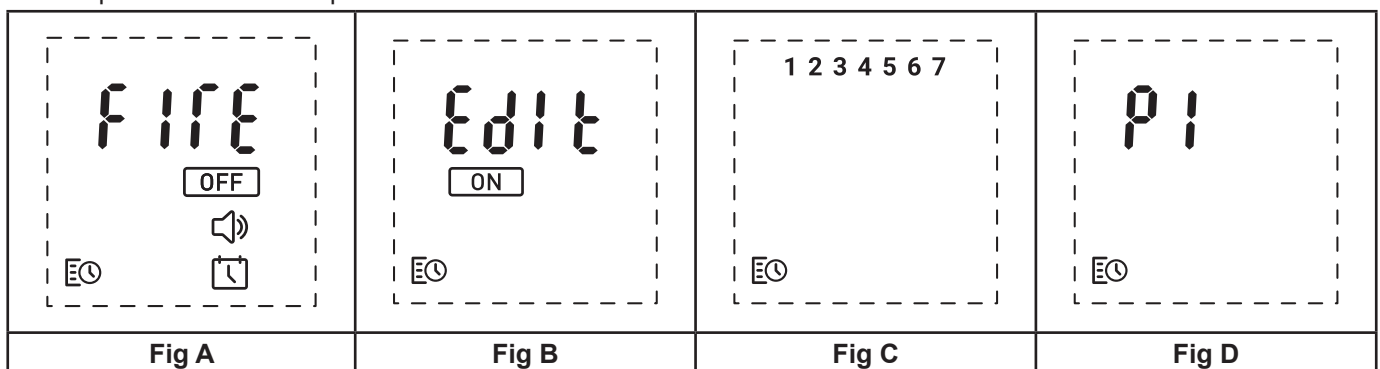
1. When on the home screen, push 'Button 5 – Arrows' to navigate to the Timer icon at the bottom left of the screen (Fig A).
2. When the Timer icon is flashing, press 'Button 6 - Enter' to enter the timer menu
3. Push 'Button 5 – Arrows' to navigate to the 'Edit' icon at the top of the screen (Fig B).
4. You will be presented with the numbers 1-7 at the top of the screen which represent the days of the week (1=Monday, 7=Sunday) (Fig C).
5. Using 'Button 5 – Arrows' navigate to the day of the week that you want to edit.
6. When the number at the top of screen is flashing, press 'Button 6 - Enter' to edit this day.
7. You will be presented with the option to edit four time periods within that one day, P1-P4 (Fig D).
8. Using 'Button 5 – Arrows' navigate to the time period you wish to edit and press 'Button 6 - Enter' to select it.
9. The first '0' of the 'On' time for the selected time period will be flashing (Fig E). Using 'Button 5 – Arrows', navigate to the correct number for the first digit of the 'On' time for the selected time period. When the correct number is flashing on the display, press 'Button 6 - Enter'.
10. Once the first digit of the time has been set, the second '0' of the time will begin to flash. Navigate to the correct number for the second digit of the 'On' time for the selected time period. When the correct number is flashing on the display, press 'Button 6 - Enter'.
11. (Note, if an incorrect number is selected for a particular time digit, press 'Button 3 - Back' to return to the previous digit).
12. Complete the same steps for the third and four digits of the 'On' time for the selected time period.
13. When the four digits of the 'On' time for the selected time period have been set, you will be then given the option to select the 'Off' time for the selected time period (Fig F).
14. Repeat steps 9, 10 & 11 to set the 'Off' time for the selected time period.
15. An audible beep will be heard when the 'On' and 'Off' times have been written to the product's memory.
16. Repeat steps 7-13 to set the 'On' and 'Off' times for the remaining time periods for that day. If only one 'On/Off' time period is required for a particular day, set up the single time period using above steps and leave the remaining time periods set to '00:00' as both their 'On' and 'Off' times. This will ensure the product will only follow the single time period that was set up.

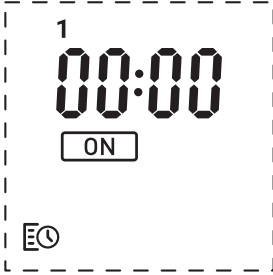
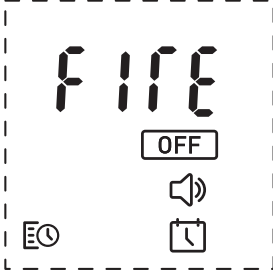

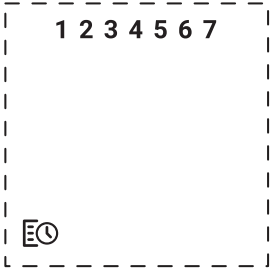
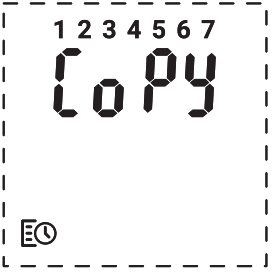
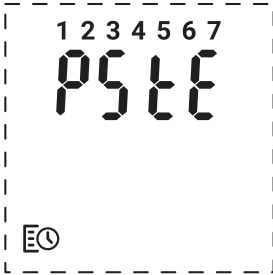

			
Fig E	Fig F		

- Copying On/Off Timers to Different Days

The four time periods that have been set for a particular day can be copied to other days.

1. When on the home screen, push 'Button 5 - Arrows' to navigate to the Timer icon at the bottom left of the screen (Fig A).
2. When the Timer icon is flashing, press 'Button 6 - Enter' to enter the timer menu.
3. Push 'Button 5 - Arrows' to navigate to the 'Edit' icon at the top of the screen (Fig B).
4. You will be presented with the numbers 1-7 at the top of the screen which represent the days of the week (1=Monday, 7=Sunday) (Fig C).
5. Using 'Button 5 - Arrows', navigate to the day you would like to copy.
6. When the correct day is flashing, push and hold 'Button 4 - Advance' for 3 seconds. 'Copy' will flash on the screen twice along with the day of the week that has been selected (Fig D).
7. Using 'Button 5 - Arrows', navigate to the day you would like to paste the four copied time periods.
8. When the correct day is flashing, press and hold 'Button 6 - Enter' to paste the four time periods to that day. 'Paste' will flash twice on the screen along with the day of that has been selected (Fig E).

			
Fig A	Fig B	Fig C	Fig D
			
Fig E			

- Operating the Product in Timer Mode

1. Once the time periods have been set up, the timer must be activated. This can be done by navigating to the Timer icon at the bottom left of the screen (Fig A) using 'Button 5 - Arrows' and selecting the flashing 'On' icon in the timer menu (Fig B) using 'Button 6 - Enter'.
2. If the current time corresponds to an active time period, the current flame setting (F1-F6) will be shown along with a flashing 'Off' symbol. Use 'Button 5 - Arrows' to change the flame setting. Select the flashing 'Off' symbol using 'Button 6 - Enter' to switch off the timer.
3. If the current time corresponds to an inactive time period, the current time will be shown along with a flashing 'Off' symbol (Fig D). The product will switch on at the next preset 'On' time period. Select the flashing 'Off' symbol using 'Button 6 - Enter' to switch off the timer.

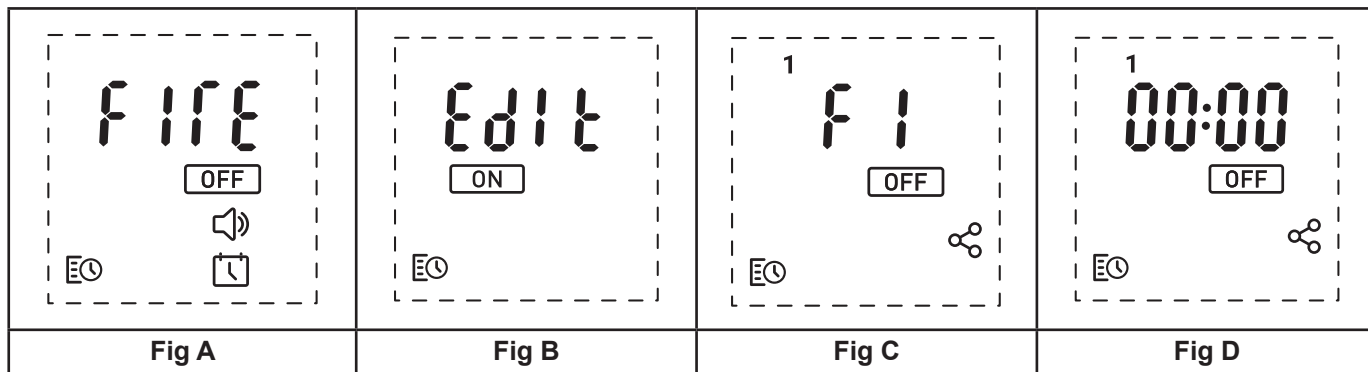

Maintenance

GENERAL TIPS

Only use filtered tap water in this appliance.

Always ensure that the appliance is sitting on a level surface.

If you intend not using the appliance for longer than 2 weeks, remove and empty the sump and water tank.

Once installed, never move this appliance or lay on its back, without draining the water from sump and water tank.

FILLING THE WATER TANK

When the water tank is empty, the flame and smoke effect shuts off and you will hear two audible beeps. Additionally, the remote control will display a low water error (Cd51). Follow the steps below to refill your product with water.

1. Press Switch 'A' to (0) (See Fig.4)
2. Gently lift out the fuelbed and carefully set aside.
3. Remove the water tank by lifting upwards and outwards.
4. Place the water tank in sink and remove cap, turn anti-clockwise to open.
5. Fill tank with filtered tap water only. This is necessary to prolong the life of the flame and smoke producing unit. The water should be filtered through a conventional domestic water filter unit and the filter should be replaced regularly.
6. Screw the cap back on, do not over tighten.
7. Return the tank to the sump, with the tank cap facing down
8. Gently place the fuelbed back into position.
9. Press Switch 'A' to 'ON' (I) position (See Fig.4)

CLEANING

Warning – Always press Switch 'A' to the 'OFF' (0) position (See Fig.4) and disconnect from the power supply before cleaning the fire.

We recommend cleaning the following components once every 2 weeks, particularly in hard water areas:-

Water Tank, Sump, Nozzle, Tank cap and seal, Air filter.

For general cleaning use a soft clean duster – never use abrasive cleaners.

To remove any accumulation of dust or fluff, the soft brush attachment of a vacuum cleaner should occasionally be used.

Water Tank

1. Remove water tank, as described earlier, put into sink and empty water.
2. Using the supplied brush gently rub the inside surfaces of the cap paying particular attention to the rubber ring in the outer groove and the centre rubber seal.
3. Put a small quantity of washing up liquid into the tank, refit the cap and shake well, rinse out until all traces of washing up liquid are gone.
4. Refill with filtered tap water only, replace the cap, do not overtighten.

Sump

1. Gently lift out the fuelbed and place carefully on the ground.
2. Press Switch 'A' to the 'OFF' (0) position
3. Remove the water tank by lifting upwards.
4. Disconnect the electrical connector, located on the back of the product under the rating label. (See Fig.5) .
5. Pinch open the red clips.
6. Gently lift up the orange nozzle and set aside.
7. Lift out the sump being careful not to spill any water left inside it.

8. The transducer is secured in the sump by a small clip. Pull back the clip to allow the transducer to be removed from the sump. Carefully tilt, so that the liquid drains out of the sump.
9. Put a small amount of washing up liquid into the sump, and using the supplied brush, gently clean all surfaces in the sump and gently clean the transducer including the metal discs located in the top grooved surface. (See Fig.7)
10. When cleaned, thoroughly rinse the sump with clean water to remove all traces of washing up liquid.
11. Clean the Nozzle with the brush and flush out thoroughly with water. (See Fig.8)
12. Reverse the above steps to reassemble.

Air Filter

1. Gently lift out the fuelbed and place carefully on the ground.
2. Gently slide the air filter upwards out of its plastic holder. (See Fig.9)
3. Gently rinse with water in the sink and dry with fabric towel before returning.
4. Replace the filter making sure that the coarse black filter is facing the front of the fire.
5. Replace the fuelbed.

Additional Information

AFTER SALES SERVICE

Your product is guaranteed for two years from the date of purchase. Within this period, we undertake to repair or exchange this product free of charge (excluding lamps & subject to availability) provided it has been installed and operated in accordance with these instructions. Your rights under this guarantee are additional to your statutory rights, which in turn are not affected by this guarantee.

RECYCLING



For electrical products sold within the European Community - At the end of the electrical products useful life it not be disposed of with household waste. Please recycle where facilities exist. Check with your Local Authority or retailer for recycling advice in your country.

PATENT / PATENT APPLICATION

Products within the Optimyst range are protected by one or more of the following patents and patent applications:

Great Britain GB 2402206, GB 2460259, GB 2460453 , GB 2418014, GB 2465738, GB 2449925, GB 2465537 , GB 2455277 , GB1020534.2, GB1020537.5, GB1110987.3

United States US 7967690, US 2010299980, US 2011062250, US 2008028648, US 13/167,042

Russia RU2008140317

European EP 2029941, EP 2201301, EP 2315976, EP 1787063, EP07723217.1 , EP11170434.2, EP 11170435.9

China CN 101883953, CN 200980128666.2, CN 101057105, CN 101438104

Australia AU 2009248743, AU 2007224634

Canada CA 2725214, CA 2579444, CA 2645939

International Patent Application WO 2006027272

South Africa ZA 200808702

Mexico MX 2008011712

Korea KR 20080113235

Japan JP 2009529649

Brazil BR P10708894-9

India IN 4122/KOLNP/2008

New Zealand NZ 571900

Troubleshooting

Symptom	Cause	Corrective Action
The flame effect will not start.	<p>Mains plug is not plugged in.</p> <p>Low water level.</p> <p>Low voltage connector not connected properly. (See Fig.5)</p> <p>The Transducer Unit is not sitting correctly in the sump</p>	<p>Check plug is connected to wall socket correctly.</p> <p>Check that the water tank is full and there is water in the sump.</p> <p>Check that the connector is inserted correctly. (See Fig.5)</p> <p>Ensure the Transducer is sitting down into the moulded recess in the sump</p>
Cd51 Error Displayed on Remote Control	Low water level.	<p>Check that the water tank is full and there is water in the sump.</p> <p>Follow steps above under Filling the Water Tank to refill the product with water.</p>
<p>Cd57 Error Displayed on remote control.</p> <p>Product will not operate. LEDs continuously blink three times.</p>	<p>Time from max level to min level is too short.</p> <p>Conflicting water level readings (min and max level being read at the same time.)</p>	<p>Ensure there are no leaks in the sump.</p> <p>Ensure that the floats are moving freely within the sump.</p> <p>Ensure the product is level.</p>
The flame effect is too low.	<p>The Metal Disc in the transducer might be dirty (See Fig.7)</p> <p>The wire from the Transducer Unit is sitting over the metal disc</p> <p>The air filter may need cleaning</p> <p>The air filter may be positioned incorrectly</p>	<p>Clean the Metal Disc with soft brush supplied. (See Fig.7) See 'Maintenance.' for a step by step procedure.</p> <p>Direct the wire to the back of the sump and make sure it sits into the side slot exiting the sump.</p> <p>Remove air filter and clean it.</p> <p>Reposition air filter</p>
Unpleasant smell when unit is used.	<p>Dirty or stale water.</p> <p>Using unfiltered tap water.</p>	<p>Clean the unit as described under maintenance.</p> <p>Use only filtered tap water.</p>

Introduction

Merci d'avoir choisi ce foyer électrique Dimplex. Veuillez lire attentivement ce guide d'informations pour pouvoir installer, utiliser et entretenir votre produit en toute sécurité.

Conseils importants concernant la sécurité

Lorsque vous utilisez des appareils électriques, des précautions fondamentales doivent toujours être suivies afin de minimiser les risques d'incendie, d'électrocution et de blessures, notamment :

1. AVERTISSEMENT

Ne placez pas de matériel ni de vêtements sur l'appareil, n'obstruez pas non plus la circulation d'air autour.

Cet appareil comporte un avertissement NE PAS COUVRIR.

2. DÉGÂT

N'utilisez pas cet appareil s'il est tombé.

Si l'appareil est endommagé, consultez le fournisseur avant toute installation et utilisation.

Si le cordon d'alimentation est endommagé il doit être remplacé par le fabricant ou agent de révision, ou par une personne de qualification similaire et ceci afin d'éviter tout risque.

3. EMBLACEMENT

N'utilisez pas l'appareil à l'extérieur.

N'utilisez pas l'appareil à proximité d'un bain, d'une douche ou d'une piscine.

Ne mettez pas le foyer juste en dessous d'une prise de courant fixe ou d'un boîtier de connexion.

Assurez-vous que les meubles, rideaux ou autres matériaux combustibles ne se trouvent pas à moins d'un mètre de l'appareil.

Utilisez cet appareil sur une surface horizontale et stable, ou fixez-le au mur, le cas échéant.

4. POSITIONNEMENT DE LA PRISE

L'appareil doit être positionné de manière à ce que la prise ou le point d'isolation soit accessible.

Éloignez le cordon d'alimentation de l'avant de l'appareil.

5. DÉBRANCHEMENT

En cas de panne, débranchez ou isolez l'appareil du courant.

Débranchez ou isolez l'appareil du courant lorsqu'il ne sera pas utilisé pendant de longues périodes.

6. PROPRIÉTAIRE / UTILISATEUR

Cet appareil peut être utilisé par les enfants âgés de 8 ans et plus et les personnes ayant des capacités physiques, sensorielles ou mentales réduites ou un manque d'expérience et de connaissances, si elles sont sous surveillance et ont reçu des instructions pour utiliser l'appareil de façon sûre, et qu'elles comprennent et soient au courant des risques concernés. Les enfants ne doivent pas jouer avec cet appareil. Le nettoyage et la maintenance par l'utilisateur ne doivent pas être effectués par des enfants laissés sans surveillance.

Les enfants de moins de 3 ans doivent être tenus à l'écart, sauf sous surveillance continue. Les enfants âgés de 3 à moins de 8 ans ne doivent allumer / éteindre l'appareil que s'ils ont été placés ou installés dans la position normale et prévue d'utilisation, et s'ils ont reçu une supervision ou des instructions concernant l'utilisation de l'appareil de manière sûre, et qu'ils comprennent et sont au courant des risques concernés. Les enfants âgés de 3 à moins de 8 ans ne doivent pas brancher, régler et nettoyer l'appareil, ni entretenir l'appareil.

7. ÉLECTRICITÉ

AVERTISSEMENT - CET APPAREIL DOIT ÊTRE RACCORDÉ À LA TERRE

Cet appareil ne doit être utilisé que sur une alimentation en courant alternatif, et la tension indiquée sur l'appareil doit correspondre à la tension d'alimentation. Avant de le mettre en marche, veuillez lire les conseils de sécurité et le mode d'emploi.

ATTENTION - Certaines parties de ce produit peuvent devenir très chaudes et provoquer des brûlures. Il faut faire particulièrement attention lorsque des enfants et des personnes vulnérables sont présents.

AVERTISSEMENT - Afin d'éviter une surchauffe, ne couvrez pas l'appareil.

Informations générales

Utilisez uniquement de l'eau filtrée dans cet appareil.

Assurez-vous toujours que l'appareil repose sur une surface plane.

Veuillez noter : Utilisé dans un lieu où le bruit de fond est très faible, il peut être possible d'entendre un son correspondant à l'effet de flamme. Ceci est normal et ne devrait pas être un sujet de préoccupation.

Si ce produit est soumis à une surtension pour une raison quelconque, il peut s'arrêter. Il s'agit d'une fonction de sécurité normale, et l'appareil se remet à fonctionner au bout de 30 secondes.

Une fois installé, ne déplacez jamais cet appareil et ne le retournez pas sans vider l'eau du réceptacle et du réservoir d'eau.

Si vous prévoyez de ne pas utiliser l'appareil pendant plus de 2 semaines, vidangez l'eau du réceptacle et du réservoir d'eau, et faites sécher le réceptacle.

Le réservoir d'eau, le réceptacle, son couvercle, le bouchon du réservoir et les filtres à air doivent être nettoyés toutes les deux semaines, en particulier dans les zones d'eau dure.

Le réceptacle et le réservoir d'eau de ce produit sont traités à l'aide d'un produit biocide, Silver Biocide. Il est conforme à la dernière norme ISO concernée par le sujet.

Instructions d'installation

AVANT TOUTE PRISE EN MAINS

1. Assurez-vous que tous les emballages soient retirés (lisez attentivement toutes les étiquettes d'avertissement) et conservez tous les emballages à titre d'éventuelle utilisation ultérieure, par exemple en cas de déménagement ou de renvoi de l'appareil à votre fournisseur.
2. Avant de brancher l'appareil sur la prise secteur, vérifiez que la tension d'alimentation soit la même que celle indiquée sur celui-ci.

INSTALLATION

Cet appareil a été conçu pour être logé dans des structures individuelles - par exemple dans des meubles, des cadres de cheminée, etc.

Pour incorporer cet appareil dans une autre structure, il doit être solidement installé, en suivant ces directives :

VENTILATION ESSENTIELLE

Une bonne ventilation est essentielle afin que l'air puisse circuler dans l'appareil - sinon l'effet de flamme Opti-myst ne fonctionnera pas correctement. Une cavité d'au moins 100 cm² est nécessaire pour cette ventilation. Cette voie de circulation de l'air ne doit pas être obstruée. Pour découvrir des exemples d'aérations, consultez (Fig. 10) L'aération doit être exempte de courants d'air.

3. Faites une ouverture pour l'appareil L x P x H 390 x 205 x 170 mm (+ 3 - 0 mm)
4. Assurez-vous qu'il y ait suffisamment d'espace pour pouvoir y passer le fil d'alimentation
5. Une cavité d'au moins 100 cm² est nécessaire pour assurer la circulation de l'air dans l'appareil. - Cf. VENTILATION ESSENTIELLE.
6. Abaissez l'appareil pour l'amener dans l'ouverture.
7. Retirez le réceptacle à eau pour permettre l'accès aux trous des vis.
8. Vissez l'appareil dans la structure à l'aide de vis, non fournies.

Remplissage du réservoir d'eau

1. Placez le réservoir d'eau dans l'évier et retirez le bouchon (tournez dans le sens contraire des aiguilles d'une montre pour l'ouvrir)
2. Remplissez uniquement le réservoir avec de l'eau du robinet filtrée. Cela est nécessaire pour prolonger la durée utile de l'appareil dégageant des flammes et de la fumée. L'eau doit être filtrée à travers un filtre à eau domestique conventionnel, et ce filtre doit être remplacé régulièrement. L'eau distillée ne doit pas être utilisée.
3. Revissez le capuchon - ne pas trop serrer.
4. Placez le réservoir d'eau dans le réceptacle, en orientant le bouchon du réservoir vers le bas et le côté plat du réservoir vers l'extérieur.
5. Placez le lit de fausses braises en haut du réservoir d'eau.

Branchez le fil d'alimentation sur la prise se trouvant à l'arrière de l'appareil et branchez le fil d'alimentation sur une prise de 13 amp / 240 volts. L'appareil est à présent prêt à l'emploi.

Comment utiliser le foyer électrique



Cette section décrit comment allumer votre foyer à l'aide des touches ou de la télécommande.

TOUCHES

Les touches se trouvent sous le lit de fausses braises (Cf. Fig.4 pour découvrir l'agencement des touches)

Bouton A : - Contrôle l'alimentation électrique du foyer.

Remarque : Ce bouton doit être sur « ON » (I) pour que le foyer puisse fonctionner.

Bouton B : - Appuyez sur  pour activer l'effet de flamme. Un bip sonore l'indiquera. Bien que les principales lumières s'allument immédiatement, il faudra encore 30 secondes avant que l'effet de flamme ne commence. Appuyez sur  pour mettre le foyer en mode veille. Un seul bip sonore l'indiquera.

UTILISATION DE LA TÉLÉCOMMANDE

1. Écran d'affichage

2. Touche Menu

3. Touche Retour

4. Touche Avance

5. Touches de Flèches

6. Touche Validation

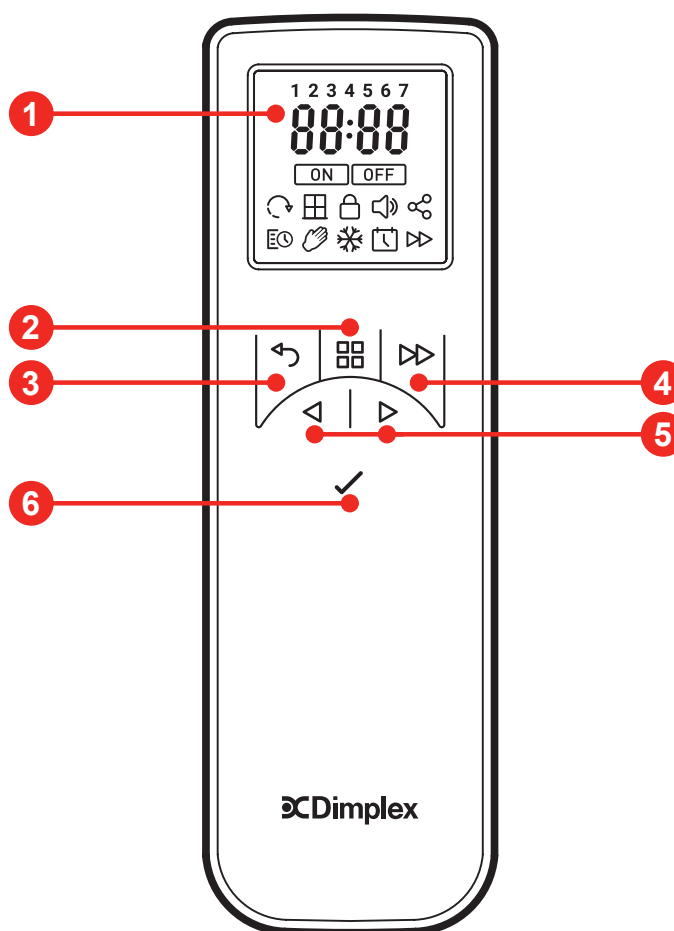

La télécommande est livrée accompagnée de 2 piles AA. Retirez le couvercle du compartiment des piles situé sous la télécommande, et mettez-le en place en installant les piles du bon côté (polarité à respecter). Remettez le couvercle des piles en place une fois installées. La télécommande a déjà été appariée à votre produit lors du montage en usine. Dans le cas peu probable où la télécommande se déconnecte du produit, ou si vous obtenez une télécommande de rechange, il vous faudra appairer les deux. Suivez les étapes ci-dessous pour appairer la télécommande au produit.

Appariement de la télécommande

Veuillez suivre les étapes ci-dessous pour appairer la télécommande au produit.

1. Allumez l'interrupteur du produit (Fig 4A). Un bip sonore retentira et le produit avertira de son signal Bluetooth pendant 30 secondes.
2. Au cours de cette durée de 30 secondes, maintenez la touche « Touche 6 - Validation » de la télécommande enfoncée, jusqu'à ce que « Pair » apparaisse sur l'écran (Fig A).
3. Amenez la télécommande près du foyer, et il commencera à faire clignoter ses témoins et à émettre un bip sonore. Dans le cas contraire, il se peut que la période d'avertissement de 30 secondes se soit écoulée. Elle peut être reprise en éteignant l'interrupteur du produit (Fig 4A) pendant 15 secondes, puis en le rallumant.
4. Pendant que le produit clignote et émet un bip, appuyez sur la « Touche 6 - Validation » pour appairer la

télécommande au produit. Une fois apparié, le produit cesse de clignoter et d'émettre un bip sonore, et l'écran de réglage de l'heure de la télécommande s'affiche (Fig. B ci-dessous). Veuillez suivre les étapes ci-dessous pour régler l'heure et la date de la télécommande. Ceci est important si la minuterie fonctionnant 24 heures 24 et 7 jours sur 7 doit fonctionner correctement.

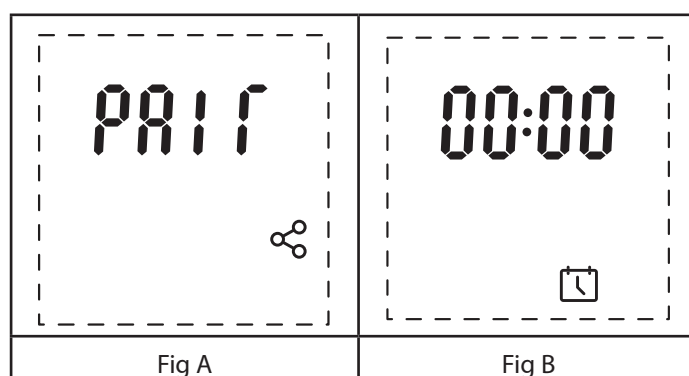

Réglage de la date et de l'heure pour la première fois

Lorsque vous réglez pour la première fois la télécommande, l'écran de réglage de l'heure et de la date s'affiche avant que vous puissiez commencer à utiliser la télécommande. Veuillez suivre les étapes ci-dessous pour régler l'heure et la date de la télécommande. (Remarque, l'heure de la télécommande sera représentée au format en 24 heures et ne peut pas être modifiée.)

1. Appuyez sur la touche « Touche 6 - Validation » de la télécommande, jusqu'à ce que « 00:00 » apparaisse sur l'écran (Fig A).
2. Le premier « 0 » de l'heure clignotera. En utilisant la « Touche 5 - Flèches », allez jusqu'au chiffre correspondant au premier chiffre de l'heure actuelle. Lorsque le chiffre correct clignote à l'écran, appuyez sur la « Touche 6 - Validation ».
3. Une fois que le premier chiffre de l'heure a été saisi, le deuxième « 0 » de l'heure commencera à clignoter. Allez jusqu'au second chiffre de l'heure actuelle. Lorsque le chiffre correct clignote à l'écran, appuyez sur la « Touche 6 - Validation ».
4. (Remarque : si un chiffre incorrect est sélectionné, appuyez sur la touche 3 - Back / retour pour revenir au chiffre précédent).
5. Suivez les mêmes étapes pour les troisième et quatrième chiffres de l'heure.
6. Une fois l'heure réglée, le menu vous sera présenté pour régler la date (Fig. B).
7. « Day » clignotera à l'écran pendant deux secondes, puis le chiffre du jour par défaut, « 01 », vous sera présenté. Grâce à la même procédure que celle ci-dessus, sélectionnez le chiffre correspondant au premier chiffre du jour du mois (par exemple, 3 pour le 30e jour du mois).
8. Suivez les mêmes étapes pour le deuxième chiffre du numéro du jour du mois (par exemple, 0 pour le 30e jour du mois).
9. Une fois le jour réglé, le menu vous sera présenté pour régler le mois (Fig. B).
10. « 1-12 » clignotera à l'écran pendant deux secondes, puis le chiffre du mois par défaut, « 01 », vous sera présenté. En suivant la même procédure que ci-dessus, sélectionnez le chiffre correspondant au premier chiffre du numéro du mois en cours (par exemple, « 0 » pour les mois de janvier à septembre et « 1 » pour les mois d'octobre à décembre).
11. Une fois le jour et le mois réglés, « Year » clignote pendant deux secondes et le menu vous permet de régler l'année (Fig. D).
12. Sélectionnez les quatre chiffres de l'année en suivant les mêmes étapes que celles décrites ci-dessus.
13. Une fois l'année réglée, le menu vous permettra de choisir si votre région respecte l'heure d'hiver et d'été.
14. « DST » apparaît à l'écran accompagné du symbole « Off » clignotant en dessous (Fig. E). En utilisant la « Touche 5 - Flèches », passez de « Off » à « On » et appuyez sur la « Touche 6 - Validation » pour confirmer votre sélection.
15. Une fois la date et l'heure réglées, le menu « Fire » (Foyer) vous permettra d'allumer le produit (Fig F). Appuyez sur la touche 6 - Validation pour allumer le produit.

Si vous souhaitez accéder au menu de réglage de la date et de l'heure ultérieurement.

1. Assurez-vous que le produit soit allumé et fonctionne (c.-à-d. pas en mode veille).
2. Appuyez sur la « Touche 6 - Validation » de la télécommande, jusqu'à ce que le menu « Fire » apparaisse sur l'écran (Fig A).
3. L'option « Off » clignotera à l'écran. À l'aide de la « Touche 5 - Flèches », accédez à l'icône du calendrier.
4. Une fois sélectionné, suivez les étapes 2 à 14 ci-dessus pour régler le jour et l'heure.

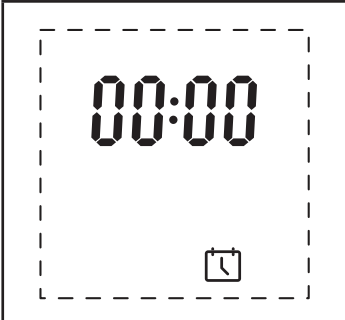
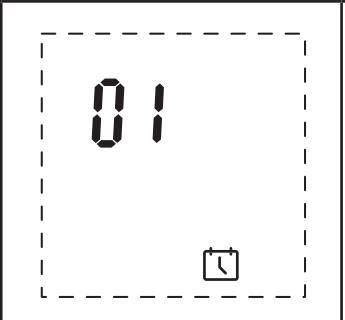
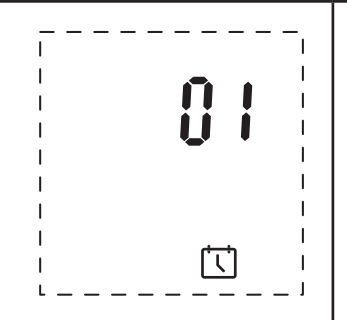
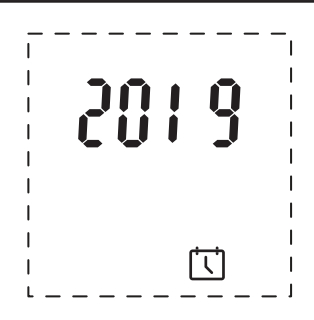
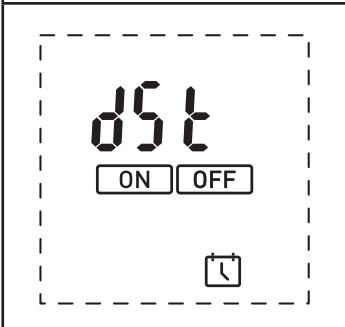
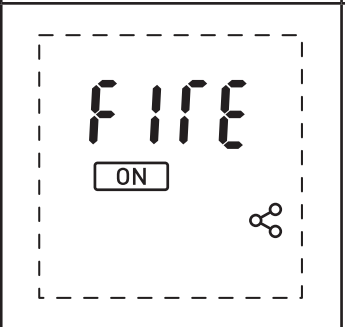
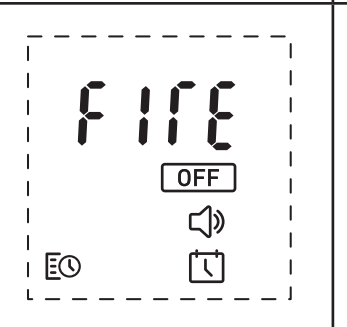
			
Fig A	Fig B	Fig C	Fig D
			
Fig E	Fig F	Fig G	

Utilisation de la télécommande

Veillez noter que pour prolonger la durée de la batterie, la télécommande passera en mode veille si aucune touche n'est enfoncée pendant 15 secondes. Pour « réveiller » la télécommande, maintenez enfoncée la « Touche 6 - Validation » pendant deux secondes.

- Mise en marche / arrêt du produit

1. Lorsque l'interrupteur du produit (Fig 4A) est enfoncé, le produit est en mode veille.
2. Pour allumer le produit à l'aide de la télécommande, réveillez la télécommande et sélectionnez l'icône « On » clignotant sur le menu à l'écran (Fig A ci-dessous).
3. Lorsque le produit est en marche, l'écran d'accueil par défaut (Fig. B ci-dessous) s'affiche.
4. Sélectionnez l'icône « Off » clignotante à l'aide de la « Touche 6 - Validation » sur le menu à l'écran pour éteindre le produit.

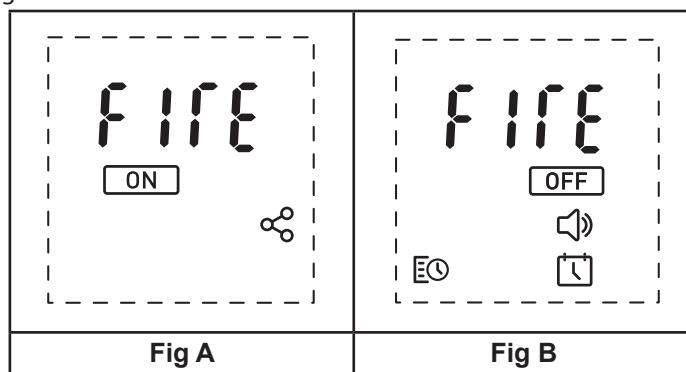

- Réglage de la hauteur de la flamme

1. Lorsque l'écran d'accueil est affiché, appuyez sur la « touche 5 - Flèches » pour accéder à l'icône « Fire » en haut de l'écran (Fig. A).
2. Lorsque l'icône « Fire » clignote, appuyez sur la « touche 6 - Validation » pour accéder au menu de réglage de la hauteur de la flamme (Fig. B).
3. La hauteur de la flamme peut être réglée de F1 à F6 à l'aide de la « touche 5 - Flèches ».

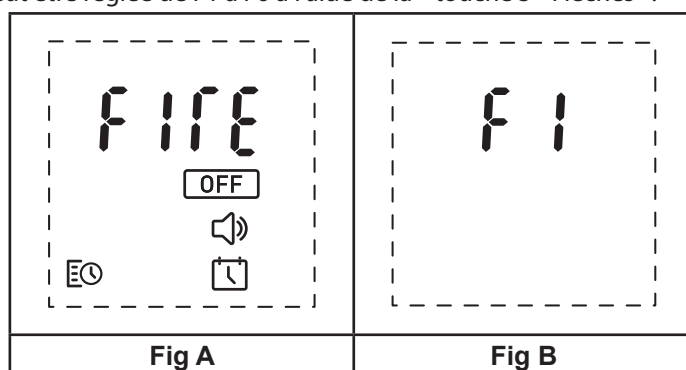

- Réglage du volume sonore

1. Lorsque l'écran d'accueil est affiché, appuyez sur la « touche 5 - Flèches » pour accéder à l'icône « Speaker » (haut-parleur) en bas de l'écran (Fig. A).
2. Lorsque l'icône « Speaker » clignote, appuyez sur la « touche 6 - Validation » pour accéder au menu de réglage du volume sonore (Fig. B).
3. Le volume sonore peut être réglé de 01 à 06 à l'aide de la « touche 5 - Flèches ».
4. Vous pouvez mettre le produit en sourdine en appuyant sur la touche gauche « 5 - Flèches » lorsque le volume est réglé sur « 01 ». « Off » s'affiche à l'écran pour confirmer que le volume a été mis en sourdine (Fig. C).



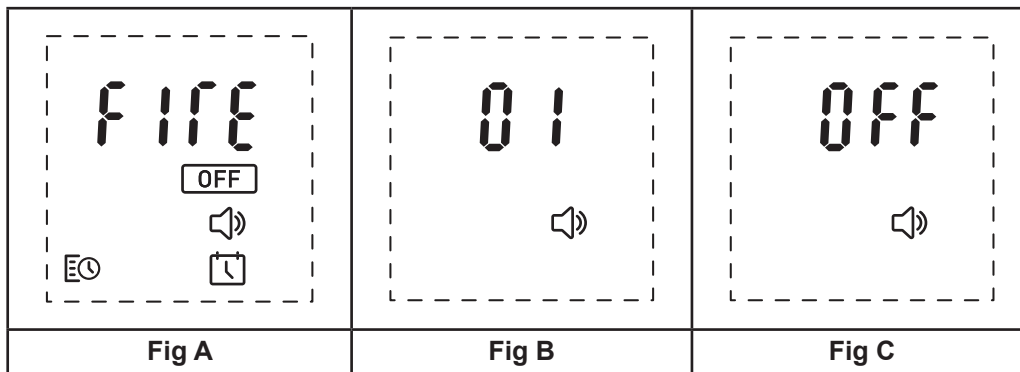

Remarque : une fois que le volume a été modifié, l'instruction est automatiquement envoyée au produit et un bip de confirmation est émis.

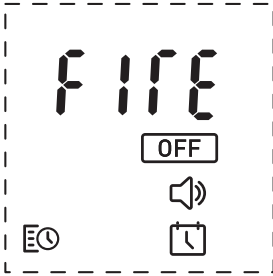

- Réglage de la minuterie sur 7 jours

Le produit peut être réglé pour être activé / désactivé en quatre plages horaires différentes, sept jours par semaine.

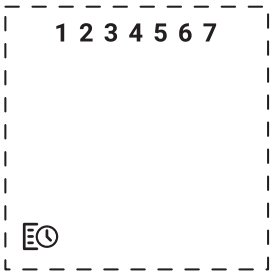
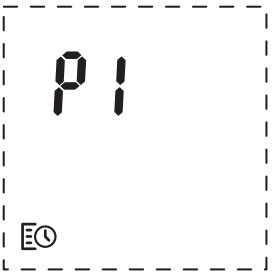
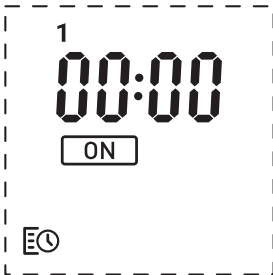

1. Lorsque l'écran d'accueil est affiché, appuyez sur la « touche 5 - Flèches » pour accéder à l'icône « Timer » (minuterie) en bas à gauche de l'écran (Fig. A).
2. Lorsque l'icône « Timer » clignote, appuyez sur la « touche 6 - Validation » pour accéder au menu de la minuterie.
3. Appuyez sur la « touche 5 - Flèches » pour accéder à l'icône « Edit » (modification) en haut de l'écran (Fig. B).
4. En haut de l'écran, les chiffres 1 à 7 vous seront présentés. Ils représentent les jours de la semaine (1 = lundi, 7 = dimanche) (figure C).
5. À l'aide de la « touche 5 - Flèches », allez jusqu'au jour de la semaine que vous souhaitez modifier.
6. Lorsque le numéro en haut de l'écran clignote, appuyez sur la « touche 6 - Validation » pour modifier cette journée.
7. Vous aurez la possibilité de modifier quatre plages horaires au cours de cette journée P1-P4 (Fig. D).
8. À l'aide de la « touche 5 - Flèches », allez jusqu'à la plage à modifier et appuyez sur la « touche 6 - Validation » pour la sélectionner.
9. Le premier « 0 » de l'heure « On » (d'allumage) correspondant à la plage sélectionnée clignotera (Fig E). En utilisant la « touche 5 - Flèches », allez jusqu'au chiffre correspondant au premier chiffre de l'heure « On » correspondant à la plage horaire choisie. Lorsque le chiffre correct clignote à l'écran, appuyez sur la « Touche 6 - Validation ».
10. Une fois que le premier chiffre de l'heure a été saisi, le deuxième « 0 » de l'heure commencera à clignoter. Allez jusqu'au second chiffre de l'heure « On » correspondant à la plage horaire choisie. Lorsque le chiffre correct clignote à l'écran, appuyez sur la « Touche 6 - Validation ».
11. (Remarque : si un chiffre incorrect est sélectionné, appuyez sur la touche 3 - Back / retour pour revenir au chiffre précédent).
12. Suivez les mêmes étapes pour les troisième et quatrième chiffres de l'heure « On » correspondant à la plage horaire choisie.
13. Lorsque les quatre chiffres de l'heure « On » de la période sélectionnée ont été réglés, vous aurez alors la possibilité de sélectionner l'heure « Off » (d'extinction) correspondant à la plage sélectionnée (Fig F).
14. Reprenez les étapes 9, 10 et 11 pour régler l'heure d'extinction (Off) correspondant à la plage horaire sélectionnée.
15. Un bip sonore retentit lorsque les heures de déclenchement et de coupure ont été saisies dans la mémoire du produit.
16. Reprenez les étapes 7 à 13 pour saisir les heures de déclenchement et de coupure correspondant aux plages horaires restantes de la journée. Si une seule période de déclenchement et de coupure est requise un jour donné, réglez la plage unique en suivant les étapes ci-dessus, et laissez les plages restantes sur « 00:00 » correspondant aux heures d'allumage et de coupure. . Cela garantira que le produit ne suive que la seule plage qui a été réglée.

			
Fig A	Fig B	Fig C	Fig D
			
Fig E	Fig F		

- Copier des horaires de minuterie de déclenchement et de coupure sur différents jours

Les quatre plages horaires réglées pour un jour particulier peuvent être copiées sur d'autres jours.

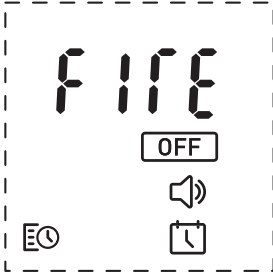
1. Lorsque l'écran d'accueil est affiché, appuyez sur la « touche 5 - Flèches » pour accéder à l'icône « Timer » (minuterie) en bas à gauche de l'écran (Fig. A).
2. Lorsque l'icône « Timer » clignote, appuyez sur la « touche 6 - Validation » pour accéder au menu de la minuterie.
3. Appuyez sur la « touche 5 - Flèches » pour accéder à l'icône « Edit » (modification) en haut de l'écran (Fig. B).
4. En haut de l'écran, les chiffres 1 à 7 vous seront présentés. Ils représentent les jours de la semaine (1 = lundi, 7 = dimanche) (figure C).
5. À l'aide de la « touche 5 - Flèches », allez jusqu'au jour que vous souhaitez copier.
6. Lorsque le jour correct clignote, maintenez la « Touche 4 - Avance / avance » enfoncée pendant 3 secondes. « Copy » clignotera deux fois sur l'écran et le jour sera sélectionné (Fig. D).
7. À l'aide de la « touche 5 - Flèches », allez jusqu'au jour sur lequel vous souhaitez copier les quatre plages horaires.
8. Lorsque le jour correct clignote, maintenez la « touche 6 - Validation » enfoncée pour coller les quatre plages de ce jour. « Paste » clignotera deux fois sur l'écran et le jour sélectionné (Fig. D).

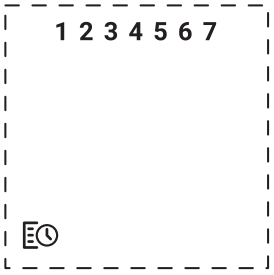
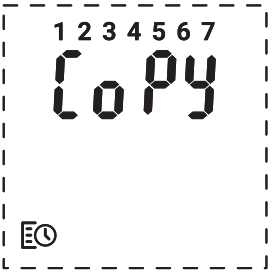
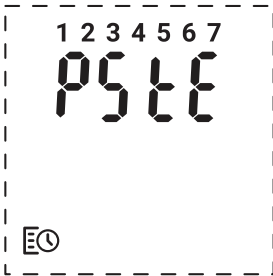
			
Fig A	Fig B	Fig C	Fig D
			
Fig E			

- Utilisation du produit en mode minuterie

1. Une fois les plages horaires définies, la minuterie doit être allumée. Vous pouvez vous en acquitter en accédant à l'icône Minuterie se trouvant en bas à gauche de l'écran (Fig A), en utilisant la « Touche 5 - Flèches » et en sélectionnant l'icône clignotant « On » sur le menu de la minuterie (Fig B) en utilisant la « Touche 6 - Validation ».
2. Si l'heure actuelle correspond à une période active, le réglage actuel de la flamme (F1-F6) sera affiché accompagné d'un symbole « Off » clignotant. Utilisez la « Touche 5 - Flèches » pour modifier le réglage de la flamme. Sélectionnez le symbole clignotant « Off » à l'aide de la « touche 6 - Validation » pour désactiver la minuterie.
3. Si l'heure actuelle correspond à une période inactive, l'heure actuelle sera affichée accompagné d'un symbole « Off » clignotant (Figure D). Le foyer se mettra en marche à la prochaine période prédéfinie d'allumage. Sélectionnez le symbole clignotant « Off » à l'aide de la « touche 6 - Validation » pour désactiver la minuterie.

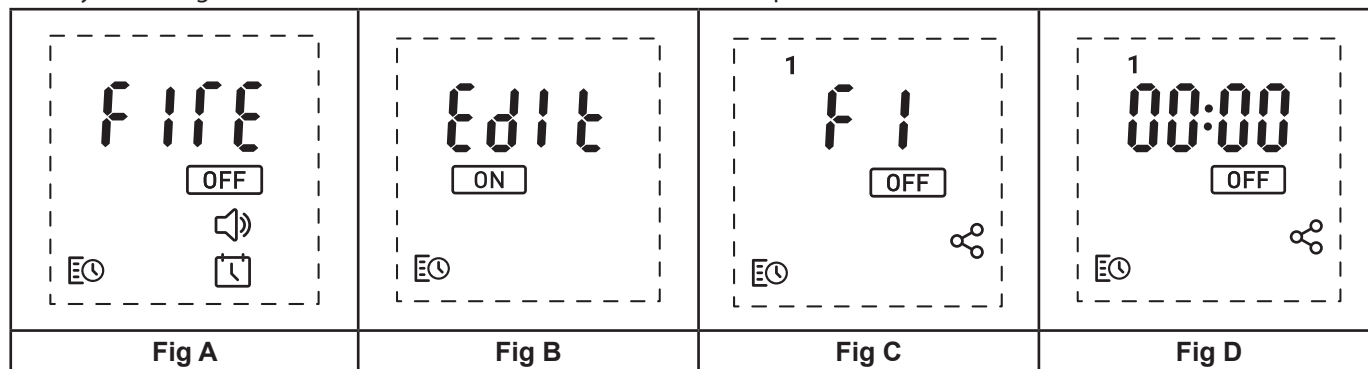

Entretien

CONSEILS D'ORDRE GÉNÉRAL

Utilisez uniquement de l'eau filtrée du robinet dans cet appareil.

Assurez-vous toujours que l'appareil repose sur une surface plane.

Si vous prévoyez de ne pas utiliser l'appareil pendant plus de 2 semaines, vidangez l'eau du réceptacle et du réservoir d'eau.

Une fois installé, ne déplacez jamais cet appareil et ne le retournez pas sans vider l'eau du réceptacle et du réservoir d'eau.

REPLISSAGE DU RÉSERVOIR D'EAU

When the water tank is empty, the flame and smoke effect shuts off and you will hear two audible beeps. Additionally, the remote control will display a low water error (Cd51). Follow the steps below to refill your product with water.

1. Appuyez sur le bouton « A » pour le mettre sur (0) (Cf. Fig.4)
2. Soulevez doucement le lit de fausses braises et mettez-le soigneusement de côté.
3. Retirez le réservoir d'eau en le soulevant vers le haut et vers l'extérieur.
4. Placez le réservoir d'eau dans l'évier et retirez le bouchon (tournez dans le sens contraire des aiguilles d'une montre pour l'ouvrir)
5. Remplissez uniquement le réservoir avec de l'eau du robinet filtrée. Cela est nécessaire pour prolonger la durée utile du système de production de flammes et de fumée. L'eau doit être filtrée à travers un filtre à eau domestique conventionnel, et le filtre doit être remplacé régulièrement.
6. Revissez le capuchon - ne pas trop serrer.
7. Remettez le réservoir dans le réceptacle ; le bouchon du réservoir orienté vers le bas
8. Remettez doucement le lit de fausses braises en place.
9. Appuyez sur le bouton « A » pour le mettre sur ON (I)(Cf. Fig.4)

NETTOYAGE

Avertissement – Appuyez toujours sur le bouton « A » pour le mettre sur « OFF » (0) (Cf. Fig.4) et débranchez l'alimentation avant de nettoyer le foyer.

Nous recommandons de nettoyer les parties suivantes une fois toutes les 2 semaines, en particulier dans les zones d'eau dure : -

Réservoir d'eau, réceptacle, buse, bouchon et joint de réservoir, filtre à air.

Dans le cadre d'un nettoyage général, utilisez un chiffon doux et propre - n'utilisez jamais de nettoyants abrasifs.

Pour éliminer toute accumulation de poussière ou de peluches, la brosse souple d'un aspirateur doit parfois être utilisée.

Réservoir d'eau

1. Retirez le réservoir d'eau, comme décrit précédemment, mettez-le dans l'évier et videz l'eau.
2. À l'aide de la brosse fournie, frottez doucement les surfaces intérieures du capuchon, en faisant particulièrement attention à la rondelle en caoutchouc se trouvant dans la rainure extérieure, et au joint en caoutchouc central.

3. Versez une petite quantité de liquide vaisselle dans le réservoir, remettez en place le bouchon et agitez bien, rincez jusqu'à disparition de toute trace de liquide vaisselle.
4. Remplissez uniquement d'eau du robinet filtrée, remettez le bouchon en place, ne serrez pas trop.

Réceptacle

1. Soulevez doucement le lit de fausses braises et posez-le délicatement sur le sol.
2. Appuyez sur le bouton « A » pour le mettre sur « OFF » (0).
3. Retirez le réservoir d'eau en le soulevant vers le haut.
4. Débranchez la prise électrique, située à l'arrière du produit sous l'étiquette signalétique. (Cf. Fig.5).
5. Pincez pour ouvrir les clips rouges.
6. Soulevez doucement la buse et mettez-la soigneusement de côté.
7. Soulevez le réceptacle en faisant attention de ne pas renverser d'eau à l'intérieur.
8. Le transducteur est tenu par un petit clip dans le réceptacle. Tirez en arrière sur le clip pour permettre au transducteur d'être retiré du réceptacle. Inclinez-le délicatement afin que le liquide s'écoule du réceptacle.
9. Versez une petite quantité de liquide vaisselle dans le réceptacle et, à l'aide de la brosse fournie, nettoyez délicatement toutes les surfaces du réceptacle et le transducteur, notamment les disques métalliques situés sur la surface rainurée supérieure. (Cf. Fig.7)
10. Une fois nettoyé, rincez soigneusement le réceptacle à l'eau propre pour éliminer toute trace de liquide vaisselle.
11. Nettoyez la buse avec la brosse et rincez abondamment à l'eau. (Cf. Fig.8)
12. Suivez les étapes ci-dessus dans l'ordre inverse pour remonter le tout.

Filtre à air

1. Soulevez doucement le lit de fausses braises et posez-le délicatement sur le sol.
2. Faites glisser doucement le filtre à air vers le haut pour le faire sortir de son support en plastique. (Cf. Fig.9)
3. Rincez doucement à l'eau, dans l'évier, et faites-le sécher avec une serviette en tissu avant de le remettre.
4. Remettez le filtre en vous assurant que le filtre noir à grosses mailles fasse face à l'avant du foyer.
5. Remettez le lit de fausses braises.

Autres informations

SERVICES APRÈS VENTE

Votre produit est garanti deux ans à compter de la date d'achat. Durant cette période, nous nous engageons à réparer ou échanger ce produit gratuitement (hors lampes et sous réserve de toute disponibilité) à condition qu'il ait été installé et utilisé conformément à ces instructions. Vos droits en vertu de cette garantie s'ajoutent à vos droits statutaires, lesquels, à leur tour ne sont pas affectés par cette garantie.

RECYCLAGE



Concernant les produits fonctionnant à l'électricité vendus dans la Communauté européenne - À la fin de la durée utile desdits produits, il ne faut pas s'en débarrasser avec les ordures ménagères. Veuillez recycler si vous pouvez aller dans des établissements de ce domaine. Vérifiez auprès des autorités ou d'un détaillant local qui vous donnerons des conseils concernant le recyclage dans votre pays.

BREVET / DEMANDE DE BREVET

Les produits de la gamme Optimyst sont protégés par un ou plusieurs des brevets et demandes de brevet suivants :

Grande-Bretagne GB 2402206, GB 2460259, GB 2460453, GB 2418014, GB 2465738, GB 2449925, GB 2465537, GB 2455277, GB1020534.2, GB1020537.5, GB1110987.3

États-Unis US 7967690, US 2010299980, US 2011062250, US 2008028648, US 13/167 042

Russie RU2008140317

Europe EP 2029941, EP 2201301, EP 2315976, EP 1787063, EP07723217.1, EP11170434.2, EP 11170435.9

Chine CN 101883953, CN 200980128666.2, CN 101057105, CN 101438104

Australie AU 2009248743, AU 2007224634

Canada CA 2725214, CA 2579444, CA 2645939

Demande de brevet internationale WO 2006027272

Afrique du Sud ZA 200808702

Mexique MX 2008011712

Corée KR 20080113235

Japon JP 2009529649

Brésil BR P10708894-9

Inde IN 4122 / KOLNP / 2008

Nouvelle-Zélande NZ 571900

Résolution des problèmes

Symptôme	Cause	Mesure corrective
L'effet de flamme ne démarre pas.	<p>La prise secteur n'est pas branchée.</p> <p>Faible niveau d'eau.</p> <p>La prise basse tension n'est pas correctement branchée. (Cf. Fig.5)</p> <p>Le transducteur n'est pas correctement installé dans le réceptacle.</p>	<p>Vérifiez que la prise soit correctement branchée sur la prise murale.</p> <p>Vérifiez que le réservoir d'eau soit plein et qu'il y ait de l'eau dans le réceptacle.</p> <p>Vérifiez que la prise soit bien enfoncée. (Cf. Fig.5)</p> <p>Assurez-vous que le transducteur soit assis dans l'évidement moulé du réceptacle.</p>
Message Cd51 d'anomalie affiché sur la télécommande	Faible niveau d'eau.	<p>Vérifiez que le réservoir d'eau soit plein et qu'il y ait de l'eau dans le réceptacle.</p> <p>Suivez les étapes ci-dessus de la rubrique Remplissage du réservoir d'eau, pour remplir le produit d'eau.</p>
<p>Message Cd57 d'anomalie affiché sur la télécommande.</p> <p>Le produit ne marche pas. Les LED clignotent tout le temps trois fois.</p>	<p>Le temps entre le niveau max et le niveau min est trop court.</p> <p>Indications de niveau d'eau contradictoires (niveaux minimum et maximum indiqués en même temps.)</p>	<p>Assurez-vous que le réceptacle de nuit pas.</p> <p>Assurez-vous que les flotteurs se déplacent librement dans le réceptacle.</p> <p>Assurez-vous que le produit soit de niveau.</p>
L'effet de flamme est trop faible.	<p>Le disque métallique dans le transducteur est peut-être sale (voir Fig.7)</p> <p>Le fil du transducteur repose sur le disque métallique.</p> <p>Il faut peut-être nettoyer le filtre à air.</p> <p>Le filtre à air est peut-être mal positionné.</p>	<p>Nettoyez le disque métallique à l'aide de la brosse à poils souples fournie. (Cf. Fig.7) Voir « Maintenance » pour découvrir la procédure étape par étape.</p> <p>Faites passer le fil à l'arrière du réceptacle et assurez-vous qu'il se trouve dans la fente latérale sortant de celui-ci.</p> <p>Retirez le filtre à air et nettoyez-le.</p> <p>Remettez le filtre à air.</p>
Odeur désagréable lorsque l'appareil est utilisé.	<p>Eau sale ou viciée.</p> <p>Utilisation d'eau du robinet non filtrée.</p>	<p>Nettoyez l'appareil comme le décrit la section Maintenance.</p> <p>Utilisez uniquement de l'eau du robinet filtrée.</p>

Introduzione

Vi ringraziamo per aver scelto il caminetto elettrico Dimplex. Leggere questa guida informativa attentamente per essere in grado di installare, utilizzare e mantenere il prodotto in modo sicuro.

Importante avviso di sicurezza

Quando vengono utilizzati dispositivi elettrici, dovrebbero essere sempre prese precauzioni di base per ridurre il rischio di incendio, scossa elettrica e lesioni a persone, tra cui quanto segue:

1. AVVERTENZA

Non posizionare materiali o indumenti al di sopra dell'apparecchiatura o in modo da ostruire la circolazione dell'aria attorno alla stessa.

Questa apparecchiatura è provvista di un adesivo "NON COPRIRE".

2. DANNEGGIAMENTO

Non utilizzare questa stufa qualora fosse stata fatta cadere.

Qualora l'apparecchiatura sia danneggiata, contattare il fornitore prima dell'installazione e del funzionamento.

Se il cavo di alimentazione dell'apparecchiatura è danneggiato deve essere sostituito dal produttore o dall'assistenza tecnica o da personale ugualmente qualificato al fine di evitare rischi.

3. UBICAZIONE

Non utilizzare all'aperto.

Non utilizzare nelle immediate vicinanze di una vasca da bagno, doccia o piscina.

Non posizionare il caminetto immediatamente al di sotto di una presa di rete fissa o scatola di connessione.

Assicurarsi che l'arredamento, le tende o altro materiale combustibile non siano posizionati a meno di 1 metro dall'apparecchiatura.

Utilizzare questa apparecchiatura su una superficie orizzontale e stabile, o fissarla alla parete se necessario.

4. POSIZIONAMENTO DELLA PRESA

L'apparecchiatura deve essere posizionata in modo che la presa o il punto di isolamento siano accessibili.

Mantenere il cavo di alimentazione lontano dalla parte anteriore dell'apparecchiatura.

5. DISCONNESSIONE

In caso di guasto, disconnettere o isolare l'apparecchiatura.

Disconnettere o isolare l'apparecchiatura se il suo utilizzo non è necessario per lunghi periodi.

6. PROPRIETARIO/UTENTE

Questa apparecchiatura può essere utilizzata da bambini a partire dagli 8 anni di età e da persone con abilità fisiche, sensoriali o mentali ridotte o prive di esperienza e conoscenze, se supervisionati e istruiti sull'uso sicuro dell'apparecchiatura e se consapevoli dei pericoli connessi. I bambini non devono giocare con l'apparecchiatura. La pulizia e la manutenzione non devono essere svolte da bambini senza supervisione.

I bambini di età inferiore ai 3 anni devono essere tenuti lontani dall'apparecchiatura, salvo se sotto supervisione costante. I bambini di età compresa tra i 3 e gli 8 anni possono soltanto accendere/spegnere l'apparecchiatura a condizione che siano supervisionati o che siano state fornite loro le istruzioni riguardanti l'uso sicuro dell'apparecchiatura e siano consapevoli dei pericoli connessi e a condizione che l'apparecchiatura sia collocata o installata nella posizione di funzionamento prevista. I bambini di età compresa tra 3 e 8 anni non devono collegare, regolare e pulire l'apparecchiatura o eseguirne la manutenzione.

7. ELETTRICITÀ

AVVERTENZA – QUESTA APPARECCHIATURA DEVE ESSERE MESSA A TERRA.

Questa apparecchiatura deve essere utilizzata esclusivamente con un'alimentazione a corrente alternata e il voltaggio evidenziato su di essa deve corrispondere al voltaggio dell'alimentazione. Prima di accendere l'apparecchiatura, leggere l'avviso di sicurezza e le istruzioni di funzionamento.

ATTENZIONE: alcune parti di questo prodotto possono diventare molto calde e causare ustioni. È necessario prestare particolare attenzione in presenza di bambini o persone vulnerabili.

AVVERTENZA- al fine di evitare il surriscaldamento, non coprire l'apparecchiatura.

Informazioni generali

In questa apparecchiatura utilizzare esclusivamente acqua filtrata.

Assicurarsi sempre che l'apparecchiatura sia posizionata su una superficie in piano.

Importante: se l'apparecchiatura viene utilizzata in un ambiente dove il rumore di fondo è molto basso, è possibile che si percepisca un suono dovuto al funzionamento dell'effetto fiamma. Ciò è normale e non dovrebbe essere fonte di preoccupazioni.

Se, per qualsiasi motivo, dovesse verificarsi una sovralimentazione dell'apparecchiatura, è possibile che l'alimentazione di quest'ultima si interrompa. Si tratta di una normale funzione di sicurezza e il prodotto riprenderà a funzionare dopo 30 secondi.

Una volta installata, non spostare mai o appoggiare l'apparecchiatura sul retro senza prima aver vuotato l'acqua dalla vaschetta e dal serbatoio.

Se non si ha intenzione di utilizzare l'apparecchiatura per un periodo superiore alle 2 settimane, vuotare l'acqua dalla vaschetta e dal serbatoio, successivamente asciugare la vaschetta.

Il serbatoio, la vaschetta dell'acqua, il coperchio della vaschetta, il tappo del serbatoio e i filtri dell'aria devono essere puliti una volta ogni due settimane, in particolare nelle zone con acqua dura.

Il serbatoio e la vaschetta dell'acqua in questa apparecchiatura sono trattati con un prodotto biocida a base di argento, in conformità con la più recente norma ISO di pertinenza.

Istruzioni di installazione

PRIMA DI INIZIARE

1. Assicurarsi che tutto l'imballaggio sia stato rimosso (leggere attentamente tutte le etichette di avvertenza) e conservare tutto l'imballaggio per un possibile uso futuro, ad es. in caso di trasloco o restituzione dell'apparecchiatura al proprio fornitore.
2. Prima di collegarsi all'alimentazione principale, controllare che il voltaggio dell'alimentazione sia lo stesso di quello dell'apparecchiatura.

INSTALLAZIONE

Questa apparecchiatura è stata progettata per essere collocata in strutture ideate separatamente, ad es. arredamento, nicchie per caminetti, ecc.

Al fine di essere incorporata all'interno di un'altra struttura, questa apparecchiatura deve essere fissata saldamente, seguendo queste linee guida:

VENTILAZIONE ESSENZIALE

Una presa d'aria adeguata è essenziale al fine di garantire che l'aria possa circolare all'interno dell'apparecchiatura, altrimenti l'effetto fiamma Opti-myst non funzionerà correttamente. È necessario un vano di almeno 100cm² per la presa d'aria. Il percorso dell'aria non deve essere ostruito. Per esempi di presa d'aria vedere (Fig. 10). La presa d'aria deve essere libera da correnti d'aria.

3. Creare un'apertura per l'apparecchiatura Lunghezza x Larghezza x Altezza 390 x 205 x 170mm (+3-0mm)
4. Assicurarsi che vi sia uno spazio sufficiente per farvi passare il cavo di alimentazione.
5. È necessario un vano pari ad almeno 100cm² per garantire la circolazione dell'aria ottimale all'interno dell'apparecchiatura. Vedere VENTILAZIONE ESSENZIALE.
6. Abbassare l'apparecchiatura all'interno dell'apertura.
7. Rimuovere la vaschetta dell'acqua, al fine di raggiungere i fori per viti.
8. Inserire viti idonee (non comprese) e avvitare per fissare l'apparecchiatura all'interno della struttura.

Riempire il serbatoio dell'acqua

1. Posizionare il serbatoio dell'acqua all'interno del lavandino e rimuovere il tappo (per aprirlo ruotare in senso antiorario)
2. Riempire il serbatoio dell'acqua solo con acqua del rubinetto filtrata. Questo passaggio è fondamentale per prolungare la durata dell'unità di produzione della fiamma e dell'effetto fumo. L'acqua deve essere filtrata attraverso una normale unità di filtraggio dell'acqua domestica e il filtro dovrebbe essere sostituito regolarmente. Non utilizzare acqua distillata.
3. Avvitare nuovamente il coperchio – non stringere eccessivamente.
4. Posizionare il serbatoio dell'acqua nella vaschetta, con il tappo del serbatoio rivolto all'ingiù e la superficie piatta del serbatoio rivolta all'esterno.
5. Posizionare il piano per combustibile sopra il serbatoio dell'acqua.

Collegare il cavo dell'alimentazione al connettore di alimentazione idoneo sul retro dell'applicazione e inserire il cavo dell'alimentazione in una presa di rete da 13amp/240volt. L'apparecchiatura è ora pronta per l'utilizzo.

Funzionamento del caminetto

Questa sezione descrive come attivare il caminetto utilizzando il controllo manuale o il controllo a distanza.

CONTROLLO MANUALE

Il controllo manuale è posizionato al di sotto del piano per combustibile.
(Vedere Fig.4 per la disposizione del Controllo manuale)

Interruttore "A": controlla l'alimentazione elettrica del caminetto.

Nota: questo interruttore deve essere in posizione di accensione "ON" (I) affinché il caminetto sia in funzionamento.

Interruttore "B": premere  per accendere l'effetto fiamma. L'accensione verrà segnalata da un segnale acustico. Sebbene l'illuminazione principale entri in funzione immediatamente, saranno necessari altri 30 secondi prima che inizi l'effetto fiamma.

Premere  per fare entrare il caminetto in modalità standby. L'entrata in modalità standby verrà indicata da un segnale acustico.

FUNZIONAMENTO A DISTANZA

1. Schermata del display

2. Pulsante "Menu"

3. Pulsante "Indietro"

4. Pulsante "Avanti"

5. Pulsanti "Freccia"

6. Pulsante di invio

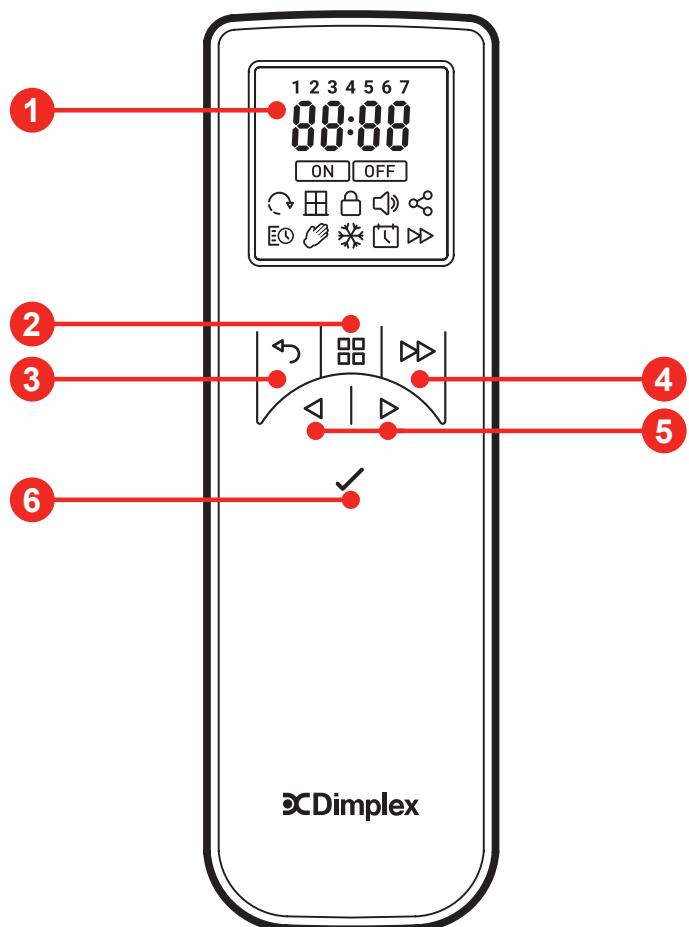

È compreso un telecomando con 2 pile AA. Rimuovere la copertura del vano per le pile nella parte inferiore del telecomando e posizionarvi le pile, facendo attenzione alla corretta direzione di queste ultime. Posizionare nuovamente la copertura del vano per le pile, una volta che queste ultime sono state inserite. Il telecomando è già stato abbinato all'apparecchiatura durante la fase di assemblaggio in fabbrica. Nell'improbabile eventualità che il telecomando si disconnetta dal prodotto, o che l'utente si procuri un telecomando di ricambio, sarà necessario completare il processo di abbinamento. Seguire i passaggi riportati per abbinare il telecomando con il prodotto.

Abbinare il telecomando

Seguire i passaggi riportati per abbinare il telecomando con il prodotto.

1. Accendere l'interruttore principale del prodotto (Fig. 4A). Si udirà un segnale acustico e il prodotto invierà il segnale Bluetooth per 30 secondi.
2. Durante questi 30 secondi, tenere premuto il Pulsante 6 di invio fino a che non compaia "Pair" ("Abbinata") sul display (Fig. A sotto).
3. Avvicinare il telecomando al prodotto e le spie luminose del prodotto cominceranno a lampeggiare, mentre si udirà il segnale acustico. Se ciò non accade, potrebbe essere scaduto il periodo di emissione di 30 secondi del segnale

Bluetooth. Il periodo può essere nuovamente avviato spegnendo l'interruttore principale del prodotto (Fig. 4A) per 15 secondi e riaccendendolo.

- Quando il prodotto lampeggia ed emette il segnale acustico, premere il Pulsante 6 di invio per abbinare il telecomando al prodotto. Una volta abbinato, il prodotto smetterà di lampeggiare ed emettere il segnale acustico e comparirà la schermata di impostazione dell'orario sul telecomando (Fig. B sotto). Seguire i passaggi riportati per impostare l'orario e la data sul telecomando. È importante per il corretto funzionamento del temporizzatore 24 ore/7 giorni.

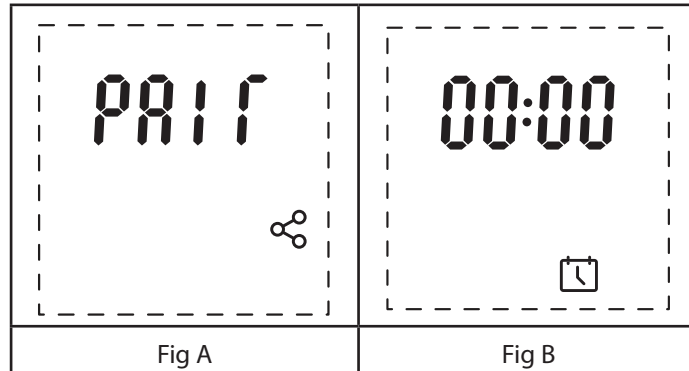



Impostare data e orario per la prima volta

Quando viene impostato il telecomando per la prima volta, verrà visualizzata la schermata con orario e data prima di poter iniziare a utilizzare il telecomando. Seguire i passaggi riportati per impostare l'orario e la data sul telecomando. (Si ricorda che l'orario sul telecomando verrà visualizzato nel formato 24 ore che è l'unico disponibile).

- Tenere premuto il Pulsante 6 di invio fino a che non compaia "00:00" sul display (Fig. A).
- Lampeggerà il primo "0" dell'orario. Utilizzando il Pulsante 5 - Freccie far scorrere fino al numero corretto per la prima cifra dell'orario. Quando lampeggia il numero corretto sul display, premere il Pulsante 6 di invio.
- Una volta impostata la prima cifra dell'orario, inizierà a lampeggiare il secondo "0" dell'orario. Far scorrere fino al numero corretto per la seconda cifra dell'orario. Quando lampeggia il numero corretto sul display, premere il Pulsante 6 di invio.
- (Si ricorda che se è stato selezionato un numero scorretto per una cifra particolare dell'orario è necessario premere il Pulsante 3 - Indietro per tornare alla cifra precedente).
- Completare gli stessi passaggi per la terza e quarta cifra dell'orario.
- Una volta impostato l'orario, verrà visualizzato il menu per impostare la data corretta (Fig. B).
- Lampeggerà "Day" (Giorno) sulla schermata per due secondi e poi verrà visualizzata la cifra di default per il giorno: "01". Utilizzando lo stesso procedimento sopra riportato, far scorrere e selezionare il numero corretto che corrisponde alla prima cifra del giorno odierno nel mese di calendario (es. "3" per il trentesimo giorno del mese).
- Completare gli stessi passaggi per la seconda cifra del giorno odierno del mese di calendario (es. "0" per il trentesimo giorno del mese).
- Una volta impostato il giorno, verrà visualizzato il menu per impostare il mese corretto (Fig. C).
- Lampeggerà "1- 12" sulla schermata per due secondi e poi verrà visualizzata la cifra di default per il mese: "01". Usando lo stesso procedimento sopra riportato, far scorrere e selezionare il numero corretto che corrisponde alla prima cifra del numero del mese corrente (es. "0" da gennaio a settembre e "1" da ottobre a dicembre).
- Una volta impostati giorno e mese, "Year" (Anno) lampeggerà per due secondi e verrà visualizzato il menu per impostare l'anno corretto (Fig. D).
- Selezionare le quattro cifre corrette per l'anno, utilizzando gli stessi passaggi sopra riportati.
- Una volta impostato l'anno, verrà visualizzato il menu per selezionare se la regione segue il cambio di ora legale ("Daylight Savings Time").
- "DST" verrà visualizzato sulla schermata con un "Off" lampeggiante al di sotto (Fig. E). Utilizzando il Pulsante 5 - Freccie passare da "Off" a "On" (Sì) e premere il Pulsante 6 di invio per confermare la selezione.
- Una volta impostati data e orario, verrà visualizzato il menu "Fire" (Fuoco), che può essere utilizzato per accendere il prodotto (Fig. F). Premere il Pulsante 6 di invio per accendere il prodotto.

Se si desidera, è possibile accedere in un secondo momento al menu di impostazione di data e orario.

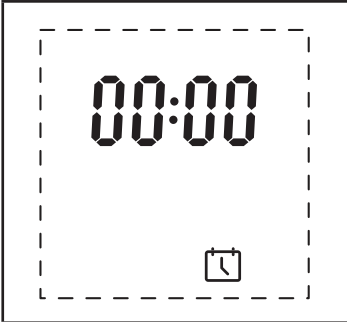
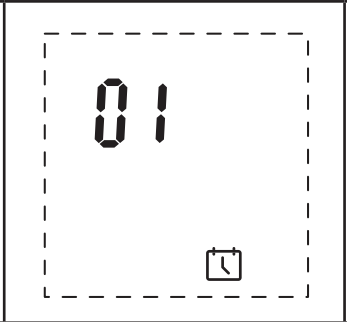
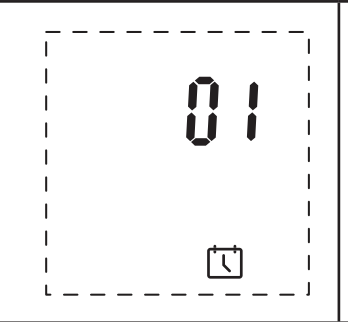
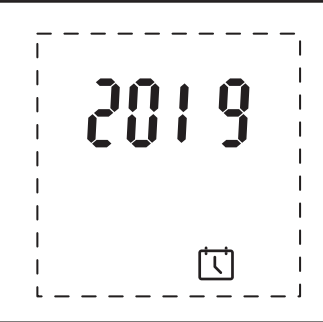
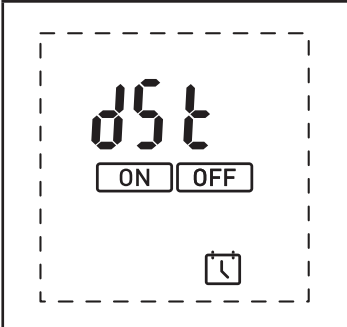
- Assicurarsi che il prodotto sia acceso e in funzionamento (es. non in modalità standby).
- Tenere premuto il Pulsante 6 di invio sul telecomando fino a che non compaia il menu "Fire" sul display (Fig. G).
- L'opzione "Off" (Spento) lampeggerà sul display. Utilizzando il Pulsante 5 - Freccie far scorrere fino al simbolo del calendario.
- Una volta selezionato, seguire i passaggi 2-14 sopra riportati per impostare giorno e orario.

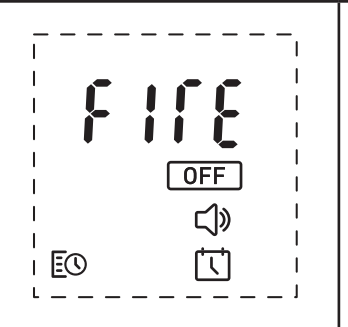
			
Fig A	Fig B	Fig C	Fig D
			
Fig E	Fig F	Fig G	

Funzionamento del telecomando

Si ricorda che al fine di prolungare la durata delle pile, il telecomando entrerà in modalità Sleep se nessun pulsante viene premuto per 15 secondi. Al fine di “svegliare” il telecomando, tenere premuto il Pulsante 6 di invio per due secondi.

- Accendere/Spegnere il prodotto

1. Quando l'interruttore principale del prodotto (Fig. 4A) viene acceso, il prodotto sarà in modalità Standby.
2. Per accendere il prodotto utilizzando il telecomando, attivare il telecomando e selezionare il simbolo “On” dal menu sulla schermata (Fig. A sotto).
3. Quando il prodotto è in funzionamento, verrà visualizzata la schermata iniziale di default (Fig. B sotto).
4. Selezionare il simbolo “Off” lampeggiante utilizzando il Pulsante 6 di invio dal menu sulla schermata, al fine di spegnere il prodotto.

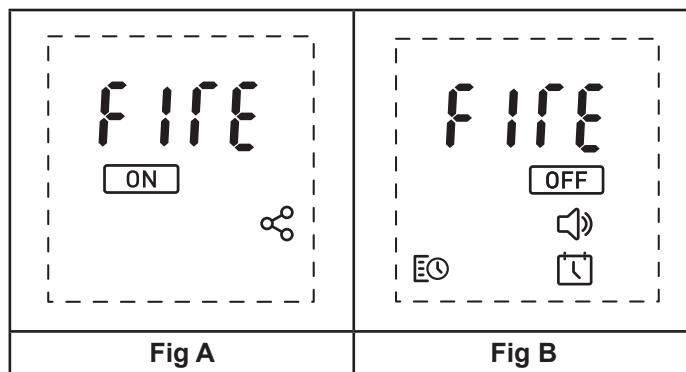

- Impostare l'altezza della fiamma.

1. Una volta sulla schermata iniziale, premere il Pulsante 5 - Frecche per far scorrere fino al simbolo della fiamma nella parte superiore della schermata (Fig. A).
2. Quando lampeggia il simbolo della fiamma, premere il Pulsante 6 di invio per entrare nel menu di regolazione dell'altezza della fiamma (Fig. B).
3. L'altezza della fiamma può essere regolata da F1-F6, utilizzando il Pulsante 5 - Frecche.

Si ricorda che una volta cambiata l'impostazione di altezza della fiamma, il comando verrà automaticamente inviato al prodotto e si udirà un segnale acustico di conferma. Aspettare che il prodotto si adatti all'eventuale cambiamento.

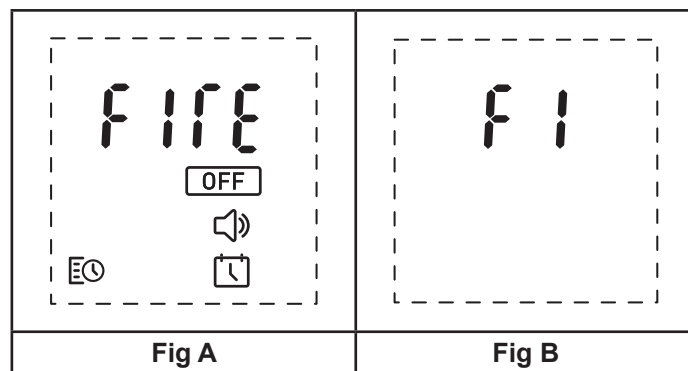

- Impostare il livello del volume.

1. Una volta sulla schermata iniziale, premere il Pulsante 5 - Freccie per far scorrere verso il basso fino al simbolo del volume nella parte inferiore della schermata (Fig. A).
2. Quando lampeggia il simbolo del volume, premere il Pulsante 6 di invio per entrare nel menu di regolazione del livello del volume (Fig. B).
3. Il livello del volume può essere regolato da "01 - 06", utilizzando il Pulsante 5 - Freccie.
4. Il volume del prodotto può essere tolto premendo il Pulsante 5 - Freccie sulla sinistra quando il livello del volume è "01". Verrà visualizzato "Off" sulla schermata per confermare che il volume è stato tolto (Fig. C).



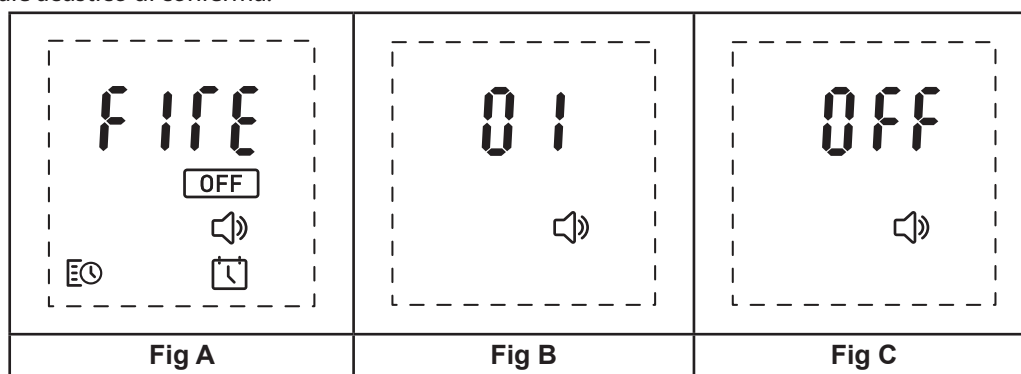

Si ricorda che una volta cambiata l'impostazione del volume, il comando verrà automaticamente inviato al prodotto e si udirà un segnale acustico di conferma.

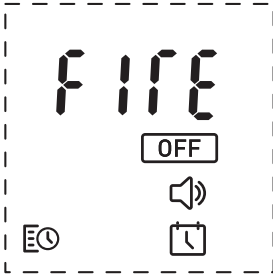

- Impostare il temporizzatore per 7 giorni

Il prodotto può essere impostato per accendersi/spengersi in quattro momenti diversi nel corso dei sette giorni della settimana.

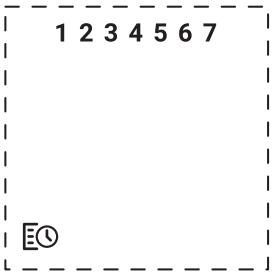
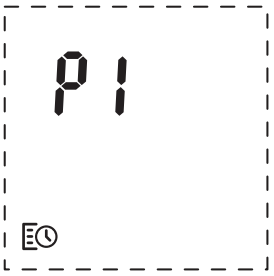
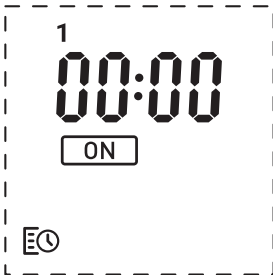



1. Una volta sulla schermata iniziale, premere il Pulsante 5 - Freccie per far scorrere fino al simbolo del temporizzatore nella parte sinistra in basso della schermata (Fig. A).
2. Quando lampeggia il simbolo del temporizzatore, premere il Pulsante 6 di invio per entrare nel menu del temporizzatore.
3. Premere il Pulsante 5 - Freccie per far scorrere fino al simbolo di modifica "Edit" nella parte superiore della schermata (Fig. B).
4. Verranno visualizzati i numeri 1-7 nella parte superiore della schermata, che rappresentano i giorni della settimana (1=lunedì, 7=domenica) (Fig. C).
5. Utilizzando il Pulsante 5 - Freccie, far scorrere fino al giorno della settimana che si desidera modificare.
6. Quando il numero nella parte superiore della schermata lampeggia, premere il Pulsante 6 di invio, per modificare questo giorno.
7. Verrà visualizzata l'opzione di modificare quattro periodi di tempo all'interno di quella giornata, P1-P4 (Fig. D).
8. Utilizzando il Pulsante 5 - Freccie far scorrere fino al periodo di tempo che si desidera modificare e premere il Pulsante 6 di invio per selezionarlo.
9. Lampeggerà il primo "0" del tempo di accensione per il periodo di tempo selezionato (Fig. E). Utilizzando il Pulsante 5 - Freccie far scorrere fino al numero corretto per la prima cifra del tempo di accensione per il periodo selezionato. Quando lampeggia il numero corretto sul display, premere il Pulsante 6 di invio.
10. Una volta impostata la prima cifra dell'orario, inizierà a lampeggiare il secondo "0" dell'orario. Far scorrere fino al numero corretto per la seconda cifra dell'orario di accensione per il periodo di tempo selezionato. Quando lampeggia il numero corretto sul display, premere il Pulsante 6 di invio.
11. (Si ricorda che se è stato selezionato un numero scorretto per una cifra particolare dell'orario è necessario premere il Pulsante 3 - Indietro per tornare alla cifra precedente).
12. Completare gli stessi passaggi per la terza e quarta cifra dell'orario di accensione per il periodo di tempo selezionato.
13. Quando le quattro cifre dell'orario di accensione per il periodo di tempo selezionato sono state impostate, verrà offerta la possibilità di selezionare il periodo di spegnimento (Fig. F).
14. Ripetere i passaggi 9, 10 e 11 per impostare il tempo di spegnimento per il periodo di tempo selezionato.
15. Un segnale acustico sarà udibile quando gli orari di accensione e spegnimento sono stati inseriti nella memoria del prodotto.
16. Ripetere i passaggi 7-13 per impostare gli orari di accensione e spegnimento per i periodi di tempo rimanenti nello stesso giorno. Se è necessario un unico periodo di accensione/spegnimento per un particolare giorno, impostare un unico periodo di tempo utilizzando i passaggi sopra riportati e lasciare i periodi di tempo rimanenti impostati su "00:00" per entrambi gli orari di accensione e spegnimento. Così facendo, il prodotto seguirà l'unico periodo di tempo impostato.

			
Fig A	Fig B	Fig C	Fig D
			
Fig E	Fig F		

- Copiare gli orari di accensione/spengimento su giorni diversi

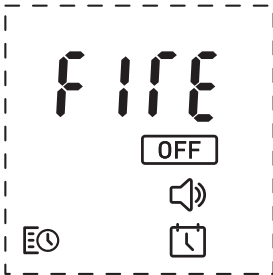
I quattro periodi di tempo che sono stati impostati per un giorno in particolare possono essere copiati per altri giorni.

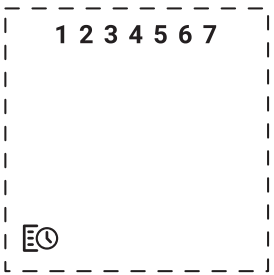
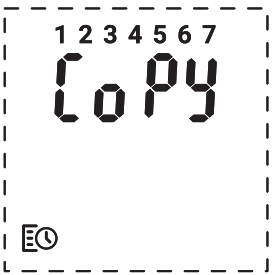
1. Una volta sulla schermata iniziale, premere il Pulsante 5 - Frecche per far scorrere fino al simbolo del temporizzatore nella parte sinistra della schermata (Fig. A).
2. Quando lampeggia il simbolo del temporizzatore, premere il Pulsante 6 di invio per entrare nel menu del temporizzatore.
3. Premere il Pulsante 5 - Frecche per far scorrere fino al simbolo di modifica nella parte superiore della schermata (Fig. B).
4. Verranno visualizzati i numeri 1-7 nella parte superiore della schermata, che rappresentano i giorni della settimana (1=lunedì, 7=domenica) (Fig. C).
5. Utilizzando il Pulsante 5 - Frecche, far scorrere fino al giorno che si desidera copiare.
6. Quando lampeggia il giorno corretto, tenere premuto il Pulsante 4 - Avanti per 3 secondi. "Copy" (Copia) lampeggerà sulla schermata due volte insieme al giorno della settimana che è stato selezionato (Fig. D).
7. Utilizzando il Pulsante 5 - Frecche, far scorrere fino al giorno in cui si desidera copiare i quattro periodi di tempo.
8. Quando lampeggia il giorno corretto, tenere premuto il Pulsante 6 di invio per copiarvi i quattro periodi di tempo. "Paste" (Incolla) lampeggerà due volte sulla schermata insieme al giorno che è stato selezionato (Fig. E).

			
Fig A	Fig B	Fig C	Fig D
			
Fig E			

- Utilizzare il prodotto in modalità temporizzatore

1. Una volta impostati i periodi di tempo, è necessario attivare il temporizzatore. È possibile fare ciò navigando fino all'icona del temporizzatore in basso a sinistra sulla schermata (Fig. A), utilizzando il Pulsante 5 - Freccie e selezionando l'icona lampeggiante di accensione "On" nel menu del temporizzatore (Fig. B) usando il Pulsante 6 di invio.
2. Se l'orario attuale corrisponde a un periodo di tempo attivo, l'attuale impostazione della fiamma (F1-F6) verrà mostrata insieme a un simbolo di spegnimento "Off" lampeggiante. Utilizzare il Pulsante 5 - Freccie per modificare l'impostazione della fiamma. Selezionare il simbolo di spegnimento "Off" lampeggiante, utilizzando il Pulsante 6 di invio per spegnere il timer.
3. Se l'orario attuale corrisponde a un periodo di tempo inattivo, l'attuale orario verrà mostrato insieme a un simbolo di spegnimento "Off" lampeggiante (Fig. D). Il prodotto si accenderà al successivo periodo di accensione "On" preimpostato. Selezionare il simbolo di spegnimento "Off" lampeggiante, utilizzando il Pulsante 6 di invio per spegnere il timer.

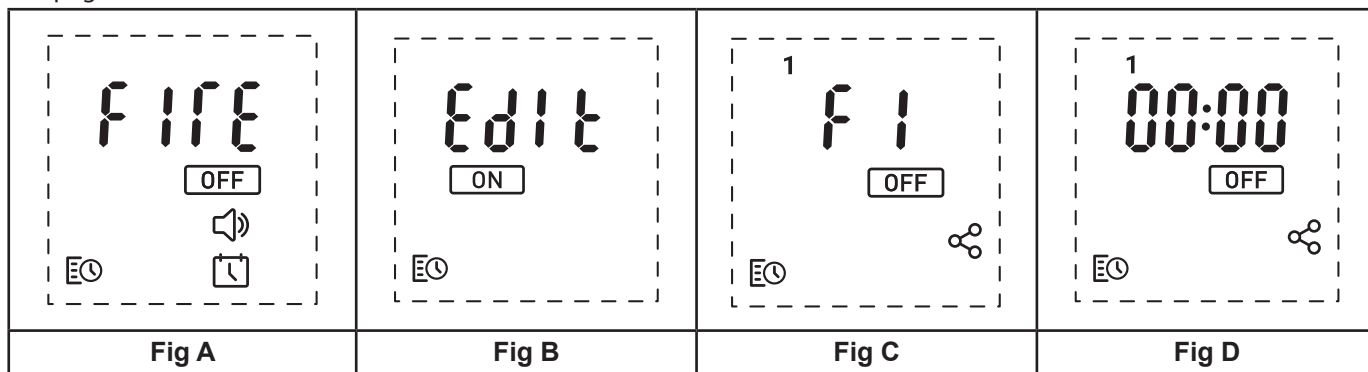

Manutenzione

SUGGERIMENTI GENERALI

Utilizzare esclusivamente acqua del rubinetto filtrata per questa apparecchiatura.

Assicurarsi sempre che l'apparecchiatura sia posizionata su una superficie in piano.

Se non si ha intenzione di utilizzare l'apparecchiatura per un periodo superiore alle 2 settimane, rimuovere la vaschetta e il serbatoio e vuotarne l'acqua al loro interno.

Una volta installata, non spostare mai o appoggiare l'apparecchiatura sul retro senza prima aver vuotato l'acqua dalla vaschetta e dal serbatoio.

RIEMPIRE IL SERBATOIO DELL'ACQUA

Quando il serbatoio dell'acqua è vuoto, la fiamma e l'effetto fumo si arrestano ed è possibile udire due segnali acustici. Inoltre, sul telecomando sarà visualizzato un errore a causa di un livello dell'acqua troppo basso (Cd51). Seguire i passaggi seguenti per riempire nuovamente il prodotto con acqua.

1. Premere l'interruttore "A" sullo (0) (vedere Fig.4)
2. Sollevare delicatamente il piano per combustibile al di fuori del caminetto.
3. Rimuovere il serbatoio dell'acqua sollevandolo verso l'alto e verso l'esterno.
4. Posizionare il serbatoio dell'acqua all'interno del lavandino e rimuovere il tappo ruotando in senso antiorario.
5. Riempire il serbatoio solo con acqua filtrata. Ciò è necessario per prolungare la vita utile dell'unità che produce il fumo e la fiamma. L'acqua dovrebbe essere filtrata attraverso una normale unità filtrante per acqua e il filtro dovrebbe essere sostituito regolarmente.
6. Avvitare nuovamente il coperchio, senza stringere eccessivamente.
7. Riposizionare il serbatoio nella vaschetta, con il tappo del serbatoio rivolto verso il basso
8. Rimettere delicatamente il piano per combustibile in posizione.
9. Premere l'interruttore "A" sulla posizione di accensione "ON" (I) (vedere Fig. 4)

PULIZIA

Avvertenza – Premere sempre l'interruttore "A" in posizione di spegnimento "OFF" (0) (vedere Fig.4) e disconnettere l'apparecchiatura dall'alimentazione prima di pulire il caminetto.

Consigliamo di pulire i seguenti componenti una volta ogni due settimane, in particolare nelle zone con acqua dura: serbatoio dell'acqua, vaschetta, ugello, tappo e guarnizione del serbatoio, filtro dell'aria.

Per una pulizia generale utilizzare un panno morbido e pulito, non utilizzare mai detersivi abrasivi.

Per rimuovere qualsiasi accumulo di polvere o lanugine, dovrebbe essere utilizzata occasionalmente una spazzola morbida collegabile all'aspirapolvere.

Serbatoio dell'acqua

1. Rimuovere il serbatoio dell'acqua, come descritto in precedenza, posizionarlo nel lavandino e vuotare l'acqua al suo interno.
2. Utilizzare il pennello in dotazione passandolo delicatamente sulle superfici interne del coperchio, facendo particolare attenzione all'anello di gomma nella scanalatura esterna e alla guarnizione di gomma centrale.

3. Inserire una piccola quantità di detersivo per piatti nel serbatoio, chiudere nuovamente il coperchio e agitare bene, risciacquare fino a che tutte le tracce del detersivo siano scomparse.
4. Riempire nuovamente il serbatoio esclusivamente con acqua del rubinetto e richiudere il coperchio senza stringerlo eccessivamente.

Vaschetta

1. Estrarre delicatamente il piano per combustibile e appoggiarlo sul pavimento facendo attenzione.
2. Premere l'interruttore "A" in posizione di spegnimento "OFF" (0).
3. Rimuovere il serbatoio dell'acqua sollevandolo verso l'alto.
4. Disconnettere il connettore elettrico posizionato sul retro dell'apparecchiatura, al di sotto dell'etichetta dei valori nominali. (Vedere Fig.5).
5. Premere, aprendoli, i ganci rossi.
6. Sollevare delicatamente l'ugello arancione e accantonarlo.
7. Sollevare la vaschetta facendo attenzione a non far fuoriuscire l'acqua eventualmente al suo interno.
8. Il trasduttore è fissato all'interno della vaschetta da un piccolo gancio. Tirare indietro il gancio per staccare il trasduttore dalla vaschetta. Inclinare la vaschetta delicatamente, affinché fuoriesca l'acqua al suo interno.
9. Inserire una piccola quantità di detersivo per piatti nella vaschetta e, utilizzando il pennello in dotazione, pulire delicatamente tutte le superfici e il trasduttore, compresi i dischi in metallo situati nella scanalatura superiore. (Vedere Fig.7).
10. Una volta effettuata la pulizia, sciacquare accuratamente la vaschetta con acqua pulita, al fine di rimuovere qualsiasi traccia di detersivo per piatti.
11. Pulire l'ugello con il pennello e sciacquare accuratamente con acqua. (Vedere Fig.8).
12. Seguire i passaggi sopra indicati in ordine inverso per rimontare il tutto.

Filtro dell'aria

1. Estrarre delicatamente il piano per combustibile e appoggiarlo sul pavimento facendo attenzione.
2. Far scivolare delicatamente il filtro dell'aria verso l'alto, estraendolo dal suo contenitore di plastica. (Vedere Fig.9).
3. Sciacquare delicatamente con acqua all'interno del lavandino e asciugare con un telo asciutto prima di riposizionare il componente.
4. Riposizionare il componente assicurandosi che il filtro nero e ruvido sia rivolto verso la parte anteriore del caminetto.
5. Riposizionare il piano per combustibile.

Informazioni aggiuntive

SERVIZIO POST-VENDITA

Il vostro prodotto ha una garanzia di due anni a partire dalla data di acquisto. In questo periodo, ci impegniamo a riparare o sostituire il prodotto gratuitamente (ad esclusione di lampadine e in base alla disponibilità), purché sia installato e fatto funzionare in conformità con queste istruzioni. I vostri diritti ai sensi della presente garanzia sono aggiuntivi rispetto ai diritti del consumatore, che a loro volta non risentono della presente garanzia.

RICICLAGGIO



Per prodotti elettrici venduti all'interno dell'Unione Europea - Al termine della vita utile, un prodotto elettrico non dovrebbe essere smaltito con i rifiuti domestici. Si prega di riciclare nelle strutture apposite. Verificare con le autorità locali o con il rivenditore per consigli sul riciclaggio nel proprio paese.

BREVETTO/DOMANDA DI BREVETTO

I prodotti all'interno della gamma Optymist sono protetti da uno o più dei seguenti brevetti e domande di brevetto:

Gran Bretagna GB 2402206, GB 2460259, GB 2460453, GB 2418014, GB 2465738, GB 2449925, GB 2465537, GB 2455277, GB1020534.2, GB1020537.5, GB1110987.3

Stati Uniti US 7967690, US 2010299980, US 2011062250, US 2008028648, US 13/167,042

Russia RU 2008140317

Europa EP 2029941, EP 2201301, EP 2315976, EP 1787063, EP07723217.1, EP11170434.2, EP 11170435.9

Cina CN 101883953, CN 200980128666.2, CN 101057105, CN 101438104

Australia AU 2009248743, AU 2007224634

Canada CA 2725214, CA 2579444, CA 2645939

Domanda di brevetto internazionale WO 2006027272

Sudafrica ZA 200808702

Messico MX 2008011712

Corea KR 20080113235

Giappone JP 2009529649

Brasile BR P10708894-9

India IN 4122/KOLNP/2008

Nuova Zelanda NZ 571900

Risoluzione dei problemi

Sintomo	Causa	Azione correttiva
L'effetto fiamma non si avvia.	<p>La spina dell'alimentazione principale non è inserita.</p> <p>Il livello dell'acqua è troppo basso.</p> <p>Il connettore a basso voltaggio non è connesso correttamente. (Vedere Fig.5)</p> <p>L'Unità del trasduttore non è posizionata correttamente all'interno della vaschetta.</p>	<p>Controllare che la spina sia connessa correttamente alla presa a muro.</p> <p>Controllare che il serbatoio dell'acqua sia pieno e che vi sia acqua nella vaschetta.</p> <p>Controllare che il connettore sia inserito correttamente. (Vedere Fig.5)</p> <p>Assicurarsi che il trasduttore sia posizionato nella rientranza preformata all'interno della vaschetta.</p>
Errore Cd51 visualizzato sul telecomando.	<p>Il livello dell'acqua è troppo basso.</p>	<p>Controllare che il serbatoio dell'acqua sia pieno e che vi sia acqua nella vaschetta.</p> <p>Seguire i passaggi sopra indicati alla sezione "Riempire il serbatoio dell'acqua" per riempire il prodotto con acqua.</p>
<p>Errore Cd57 visualizzato sul telecomando.</p> <p>Il prodotto non entra in funzione. I LED lampeggiano tre volte di continuo.</p>	<p>Il periodo di tempo dal livello massimo al livello minimo è troppo breve.</p> <p>Le letture del livello dell'acqua sono divergenti (il livello minimo e massimo sono letti allo stesso momento).</p>	<p>Assicurarsi che non vi siano perdite nella vaschetta.</p> <p>Assicurarsi che i galleggianti si spostino liberamente all'interno della vaschetta.</p> <p>Assicurarsi che il prodotto sia in piano.</p>
L'effetto della fiamma è troppo basso.	<p>Il disco di metallo nel trasduttore potrebbe essere sporco (Vedere Fig. 7).</p> <p>Il cavo dall'Unità del trasduttore è posizionato al di sopra del disco di metallo.</p> <p>Il filtro dell'aria potrebbe necessitare di una pulizia.</p> <p>Il filtro dell'aria potrebbe essere posizionato in modo scorretto.</p>	<p>Pulire il disco di metallo con la spazzola morbida in dotazione. (Vedere Fig.7) Vedere "Manutenzione" per una procedura dettagliata.</p> <p>Dirigere il cavo verso il retro della vaschetta e assicurarsi che sia posizionato all'interno della fessura laterale quando fuoriesce dalla vaschetta.</p> <p>Rimuovere il filtro dell'aria e pulirlo.</p> <p>Riposizionare il filtro dell'aria.</p>
Odore cattivo quando l'unità è in uso.	<p>cqua sporca o stantia.</p> <p>Utilizzo di acqua del rubinetto non filtrata.</p>	<p>Pulire l'unità come descritto nella sezione sulla Manutenzione.</p> <p>Utilizzare solo acqua del rubinetto filtrata.</p>

Introducción

Gracias por haber elegido esta chimenea eléctrica de Dimplex. Por favor, lea con atención esta guía de información para poder instalar, utilizar y realizar el mantenimiento del producto de forma segura.

Información importante de seguridad

Al utilizar aparatos eléctricos, es necesario seguir unas pautas de precaución básicas para evitar el riesgo de incendio, descargas eléctricas o lesiones; algunas de esas pautas son:

1. PRECAUCIÓN

No coloque ningún tipo de material ni tejidos sobre el aparato ni obstruya el flujo de aire alrededor del mismo.

El aparato lleva una advertencia de "NO CUBRIR".

2. DAÑOS

No utilice el aparato si lo ha golpeado.

Si el aparato está dañado, sométalo a un examen por parte del proveedor antes de instalarlo y ponerlo en funcionamiento.

Si el cable de alimentación está dañado; el proveedor, un técnico o alguien con una cualificación similar deberá sustituirlo para evitar peligros.

3. COLOCACIÓN

No utilice el aparato en exteriores.

No utilice el aparato en las inmediaciones de baños, duchas o piscinas.

No coloque el aparato justo ante un enchufe o de una caja de conexiones.

Asegúrese de que los muebles, las cortinas y otros materiales inflamables no están situados a menos de 1 metro del aparato.

Utilice el aparato sobre una superficie horizontal y estable o fíjelo a una pared, si es preciso.

4. SITUACIÓN DEL ENCHUFE

El aparato deberá colocarse de modo que el enchufe o punto de aislamiento esté accesible. Mantenga el cable de alimentación alejado de la parte frontal del aparato.

5. DESCONEXIÓN

En caso de producirse algún fallo de funcionamiento, desconecte o aisle el aparato.

Desconecte o aisle el aparato cuando no lo vaya a necesitar durante períodos prolongados.

6. PROPIETARIO/USUARIO

Este aparato puede ser utilizado por niños de más de 8 años, por personas con capacidades físicas, sensoriales o mentales reducidas y por personas sin experiencia ni conocimientos previos si se les supervisa o se les ha explicado cómo utilizarlo de forma segura y han comprendido los peligros que entraña. No es un juguete para niños. Los niños no se podrán encargar de limpiarlo ni del mantenimiento a nivel de usuario sin supervisión.

Los niños de menos de 3 años no deben estar cerca del aparato salvo que se les esté supervisando continuamente. Asimismo, los niños de más de 3 años pero menores de 8 solo podrán encender y apagar el aparato cuando este ya se haya colocado o instalado en la posición normal de funcionamiento siempre que se les haya supervisado, se les haya explicado cómo utilizarlo de forma segura y hayan comprendido los peligros que entraña. Los niños de más de 3 años y menos de 8 no deben enchufar, regular ni limpiar el aparato; ni tampoco realizarán tareas de mantenimiento a nivel de usuario.

7. ELECTRICIDAD

ADVERTENCIA: EL APARATO TIENE QUE ESTAR CONECTADO A TIERRA.

Conecte el aparato solo a tomas de CA con un voltaje que se corresponda con la tensión de alimentación que marca el aparato. Antes de encenderlo, lea la información de seguridad y las instrucciones de uso.

PRECAUCIÓN: Algunas partes de este producto pueden calentarse mucho y causar quemaduras. Preste especial atención cuando haya niños y personas vulnerables.

ADVERTENCIA: Para evitar que el aparato se sobrecaliente, no lo cubra.

Información general

Utilice exclusivamente agua filtrada con este aparato.

Asegúrese siempre de que el aparato está en una superficie nivelada.

Atención: utilice el aparato en espacios donde el ruido de fondo sea muy bajo. Puede que escuche un sonido relacionado con el efecto de las llamas; es completamente normal y no debería preocuparse.

Si el aparato sufre una subida de tensión, puede que deje de funcionar. Se trata de un mecanismo de seguridad completamente normal; el aparato continuará funcionando después de 30 segundos.

Una vez instalado, no mueva el aparato ni lo tumbes sobre la parte trasera sin haber extraído el agua del sumidero y del tanque de agua.

Si no va a utilizar el aparato durante un período superior a 2 semanas, extraiga el agua del sumidero y del tanque de agua y seque el sumidero.

El tanque de agua, el sumidero, la tapa del sumidero y los filtros de agua se deben limpiar cada dos semanas; esto es especialmente importante en zonas con aguas duras.

El sumidero y el tanque de agua de este producto se tratan también con biocidas de plata que cumplan con la normativa ISO más actual.

Instrucciones de instalación

ANTES DE COMENZAR

1. Asegúrese de que ha retirado todos los precintos (lea las etiquetas de advertencia con atención) y conserve todos los embalajes para posibles usos en el futuro; por ejemplo, en caso de que se mude o si devuelve el aparato al proveedor.
2. Antes de conectar el aparato a la red eléctrica, asegúrese de que la potencia de alimentación es la misma que se indica en el aparato.

INSTALACIÓN

Este aparato se ha diseñado para instalarse en diferentes estructuras; por ejemplo, muebles, chimeneas, etc.

Para montar el aparato en cualquier otra estructura, deberá asegurarse de que encaja con seguridad siguiendo estos pasos:

VENTILACIÓN ESENCIAL

Para asegurar que el aire circula por el aparato correctamente, es necesario disponer de una ventilación adecuada; de lo contrario el efecto de fuego Optimyst no funcionará correctamente. Para la ventilación necesitará un espacio de, como mínimo, 100 cm². Asegúrese de que no está obstruido. Vea la Fig. 19 si quiere ejemplos de conductos de ventilación. Evite las corrientes de aire en la ventilación.

3. Cree un espacio para el aparato Longitud x Ancho x Alto 390x205x170mm (+3-0mm)
4. Asegúrese de que hay espacio suficiente para pasar los cables principales
5. Para asegurarse de que el aire circula por el aparato, necesitará una cavidad de, al menos, 100 cm². Ver "VENTILACIÓN ESENCIAL".
6. Introduzca el aparato en el espacio.
7. Retire el sumidero para permitir el acceso a los orificios roscados.
8. Atornille el aparato a la estructura con los tornillos adecuados (no incluidos).

Llenar el tanque de agua

1. Coloque el tanque de agua en el fregadero y retire la tapa (giran en el sentido contrario a las agujas del reloj para abrirla).
2. Llene el tanque de agua exclusivamente con agua de grifo filtrada. Es necesario para prolongar la vida de la unidad que produce los efectos de llamas y humo. El agua deberá filtrarse con un filtro de agua doméstico convencional. Cambie el filtro ocasionalmente. No utilice agua destilada.
3. Vuelva a atornillar la tapa (no la apriete demasiado).
4. Coloque el tanque de agua en el sumidero, con la tapa del tanque hacia abajo y el lado plano del tanque hacia fuera.
5. Coloque el lecho sobre el tanque de agua.

Conecte el cable de alimentación a la conexión de entrada adecuada en la parte trasera del aparato y conecte el cable de alimentación a una salida de 13 amperios / 240 voltios. Ya puede utilizar el aparato.

Activar la chimenea eléctrica

En esta sección se explica cómo activar la chimenea eléctrica utilizando tanto los controles manuales como el mando a distancia.

CONTROLES MANUALES

Los controles manuales están debajo del lecho.

(Ver en Fig.4 la disposición de los controles manuales)

Interruptor "A":- Controla la alimentación del aparato.

Nota: el interruptor debe estar en posición "ON" (I) para funcionar.

Interruptor "B":- Presione  para encender el efecto de las llamas. Al presionarlo, escuchará un "bip". Aunque las luces principales comiencen a funcionar de inmediato, el efecto de las llamas no comenzará a funcionar hasta pasados unos 30 segundos.

Presione  para poner el aparato en standby. Escuchará un "bip".

USO DEL MANDO A DISTANCIA

1. Pantalla

2. Botón "Menú"

3. Botón "Atrás"

4. Botón "Adelante"

5. Flechas "Arriba" y "Abajo"

6. Botón "Enter"

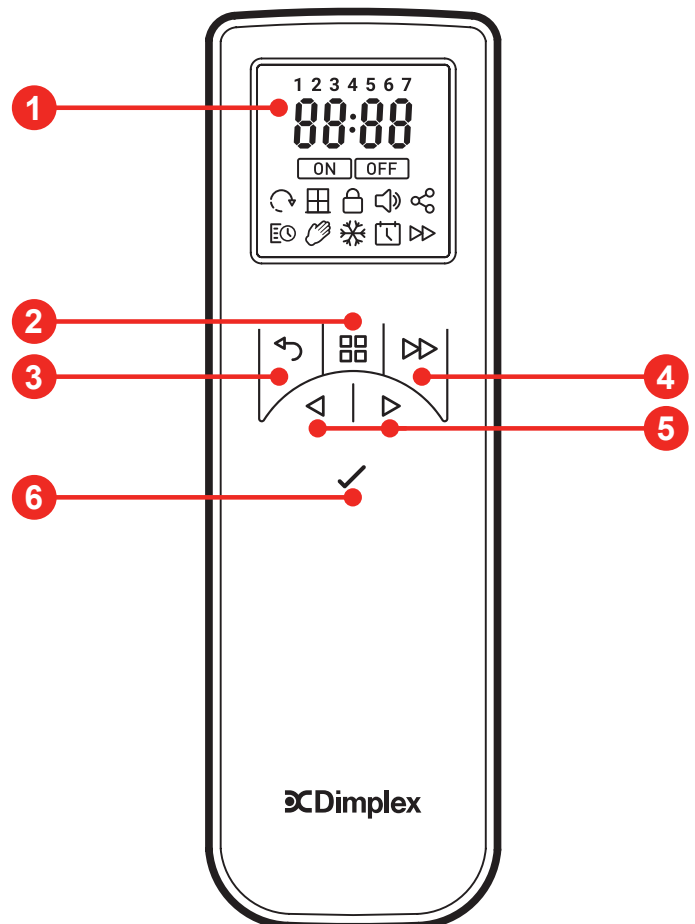

El mando a distancia viene en una bolsa con 2 pilas AA. Retire la tapa de la parte trasera del mando e introduzca las pilas; preste atención al sentido de los polos. El mando ya se ha enlazado con su producto durante el proceso de montaje en fábrica. En el improbable caso de que su mando a distancia se desconecte del producto o en caso de que se haga con un mando a distancia adicional, tendrá que realizar el proceso de emparejamiento que se muestra a continuación.

Emparejar el mando a distancia

Siga los siguientes pasos para emparejar el mando a distancia con el aparato:

1. Active el interruptor principal del producto (Figura 4A). Escuchará un "bip" y el producto comenzará a indicar que se ha activado el Bluetooth durante 30 segundos.
2. Durante estos 30 segundos, mantenga presionado el Botón 6 ("Enter") en el mando hasta que la pantalla muestre el texto "Pair" (Fig. A; abajo).
3. Acerque el mando al aparato y las luces comenzarán a parpadear; también escuchará un "bip". Si no ocurre esto, puede que haya finalizado el período de 30 segundos de información. Puede volver a iniciarlo desactivando el interruptor principal del aparato (Fig. 4A) durante 15 segundos y activándolo de nuevo.

- Mientras las luces parpadean y el “bip” es continuo, presione el Botón 6 (“Enter”) para emparejar el mando con el producto. Una vez emparejado, el aparato dejará de parpadear y de hacer “bip” y verá en el mando la pantalla de configuración (Fig. B, abajo). Por favor, siga los siguientes pasos para establecer la hora y la fecha en el mando; ya que es importante para que el temporizador de 7 días y 24 horas funcione adecuadamente.

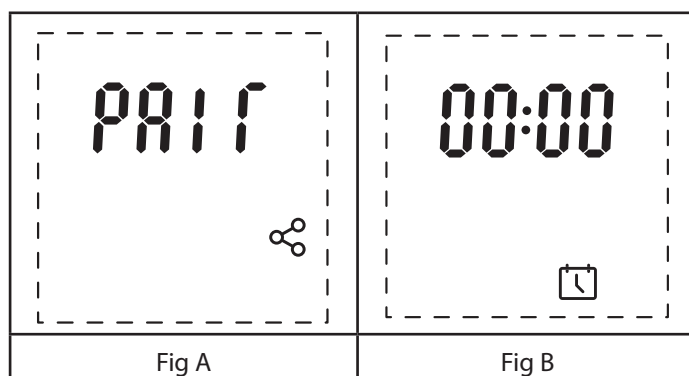



Configurar la fecha y la hora por primera vez

Cuando configure por primera vez el mando a distancia, se le mostrará la pantalla de configuración de fecha y hora antes de que pueda comenzar a utilizarlo. Siga los siguientes pasos para fijar la fecha y la hora del mando a distancia. (Observación: la hora se mostrará en el mando a distancia en formato de 24 horas y no se puede modificar).

- Pulse y mantenga presionado el Botón 6 (“Enter”) en el mando hasta que la pantalla muestre “00:00” (Fig. A).
- El primer “0” de la hora comenzará a parpadear. Utilice el Botón 5 (“Flechas”) para desplazarse hasta el primer dígito de la hora que corresponda. Cuando el número correcto comience a parpadear en la pantalla, presione el Botón 6 (“Enter”).
- Cuando haya establecido el primer dígito de la hora, el segundo “0” comenzará a parpadear. Desplácese hasta el número correcto para el segundo dígito de la hora. Cuando el número correcto parpadee en la pantalla, presione el Botón 6 (“Enter”).
- Nota: si selecciona un número incorrecto para algún dígito de la hora, presione el Botón 3 (“Atrás”) para regresar al número previo.
- Realice los mismos pasos para el tercer y cuarto dígitos de la hora.
- Una vez haya establecido la hora, se le mostrará el menú para establecer la fecha correcta (Fig. B).
- La palabra “Day” comenzará a parpadear en la pantalla durante dos segundos y se le mostrará el día establecido por defecto (“01”). Realice el proceso anteriormente mencionado y desplácese para seleccionar el número correcto que se corresponda con el primer dígito del día de calendario que corresponda (por ejemplo, el número “3” para el 30° día del mes).
- Realice los pasos anteriores para establecer el segundo dígito del día de calendario correspondiente (por ejemplo, el número “0” para el 30° día del mes).
- Una vez haya establecido el día, se le pedirá que establezca el mes (Fig. C).
- El texto “1 – 12” comenzará a parpadear en la pantalla durante dos segundos y se le mostrará el mes por defecto (“01”). Realice el proceso anteriormente descrito, desplácese y seleccione el número correcto que se corresponda con el primer dígito del número de mes actual (por ejemplo, “0” para los meses de enero a septiembre y “01” para los meses de octubre a diciembre).
- Una vez haya establecido el día y el mes, la palabra “Year” parpadeará durante dos segundos y se le pedirá que introduzca el año que corresponda (Fig. D).
- Seleccione los cuatro dígitos del año siguiendo los pasos descritos anteriormente.
- Una vez haya establecido el año, se le pedirá que seleccione si su región tiene horario de verano.
- La pantalla le mostrará el texto “DST” con un “Off” parpadeando debajo (Fig. E). Utilice el Botón 5 (“Flechas”) para desplazarse de “Off” a “On” y presione el Botón 6 (“Enter”) para confirmar su selección.
- Cuando haya establecido la fecha y la hora, se le mostrará el menú “Fire”; podrá utilizarlo para encender el aparato (Fig. F). Presione el Botón 6 (“Enter”) para encender el producto.

Si en el futuro desea acceder al menú de configuración de fecha y hora:

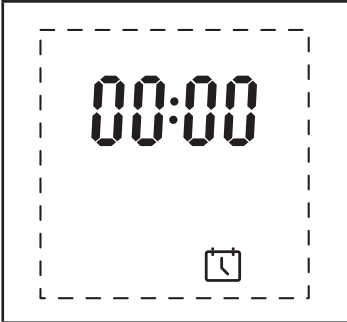
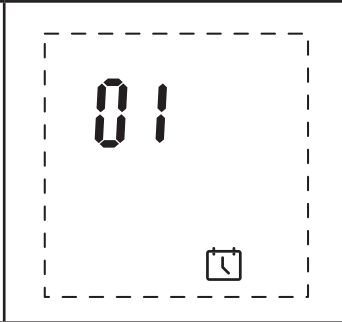
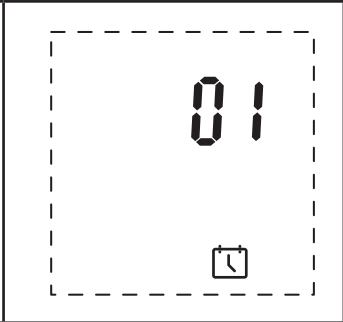
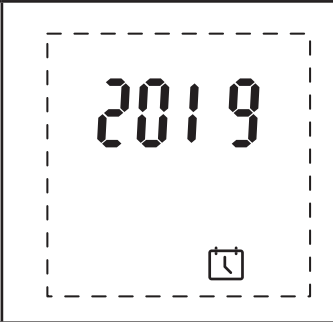
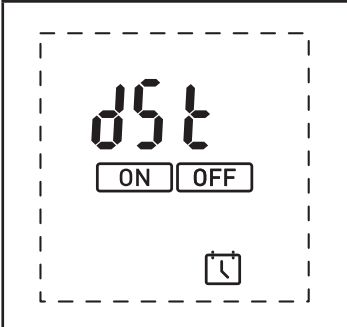
- Asegúrese de que el producto está encendido y funcionando (es decir, que no está en “standby”).
- Pulse y mantenga presionado el Botón 6 (“Enter”) en el mando hasta que la palabra “Fire” aparezca en la pantalla (Fig. G).
- La opción “Off” comenzará a parpadear en la pantalla. Utilice el Botón 5 (“Flechas”) para desplazarse al icono del Calendario.
- Una vez lo haya seleccionado, siga los pasos 2-14 mencionados anteriormente para establecer el día y la hora.

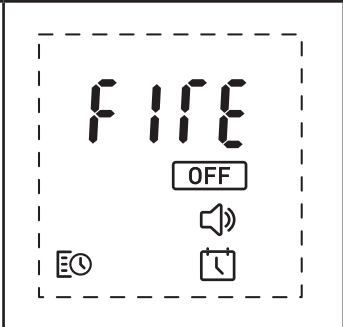
			
Fig A	Fig B	Fig C	Fig D
			
Fig E	Fig F	Fig G	

Utilizar el mando a distancia

Observación: para alargar la vida útil de la batería, el mando a distancia entrará en modo de suspensión si no pulsa ningún botón durante 15 segundos. Para reactivar el mando, pulse y mantenga presionado el Botón 6 ("Enter") durante dos segundos.

- Encender y apagar el producto

1. Cuando se enciende el interruptor principal (Fig. 4A), el aparato entra en suspensión.
2. Para encender el producto con el mando a distancia, reactive el mando y seleccione el icono "On" (parpadeará) del menú de la pantalla (Fig. A, abajo).
3. Cuando el aparato esté funcionando, se le mostrará la pantalla principal establecida por defecto (Fig. B, abajo).
4. Seleccione el icono "Off" (parpadeará) con el Botón 6 ("Enter") desde el menú de la pantalla para apagar el producto.

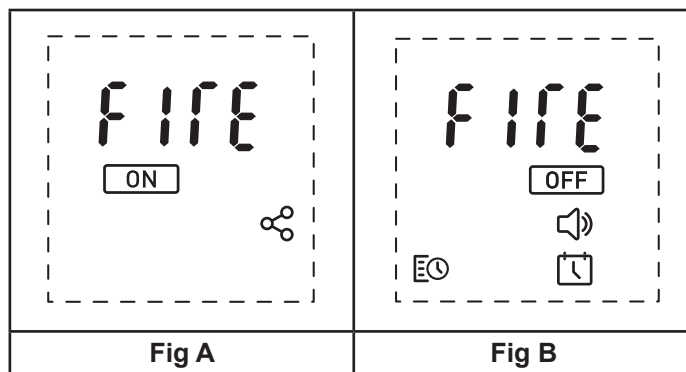

- Establecer la altura de las llamas:

1. Desde la pantalla de inicio, presione el Botón 5 ("Flechas") para desplazarse hasta el icono de "Fuego" en la parte superior de la pantalla (Fig. A).
2. Cuando el icono de "Fuego" esté parpadeando, presione el Botón 6 "Enter" para acceder al menú de ajuste de altura de las llamas (Fig. B).
3. Podrá modificar la altura de las llamas (F1-F6) utilizando el Botón 5 ("Flechas").

Observación: cuando haya modificado la altura de las llamas, se enviará al producto directamente la orden y escuchará un "bip" de confirmación. Espere el tiempo suficiente para que el producto pueda reaccionar a los cambios que pueda realizar.

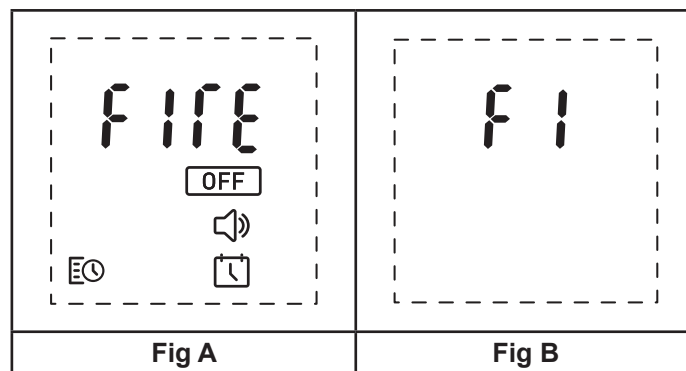

- Establecer el volumen:

1. Desde la pantalla principal, presione el Botón 5 ("Flechas") hasta el icono del altavoz, situado en la parte inferior de la pantalla (Fig. A).
2. Cuando el icono del altavoz comience a parpadear, presione el Botón 6 ("Enter") para acceder al menú de ajuste del volumen (Fig. B).
3. El volumen puede ajustarse en los niveles 01 – 06 utilizando el Botón 5 ("Flechas").
4. Puede silenciar el aparato presionando el Botón 5 ("Flechas"), situado a la izquierda del aparato, cuando el volumen esté en el nivel 01. La pantalla mostrará el texto "Off", confirmando así que el volumen se ha silenciado (Fig. C).

Observación: cuando haya modificado el volumen, la orden se enviará al producto de forma automática y escuchará un "bip" de confirmación.

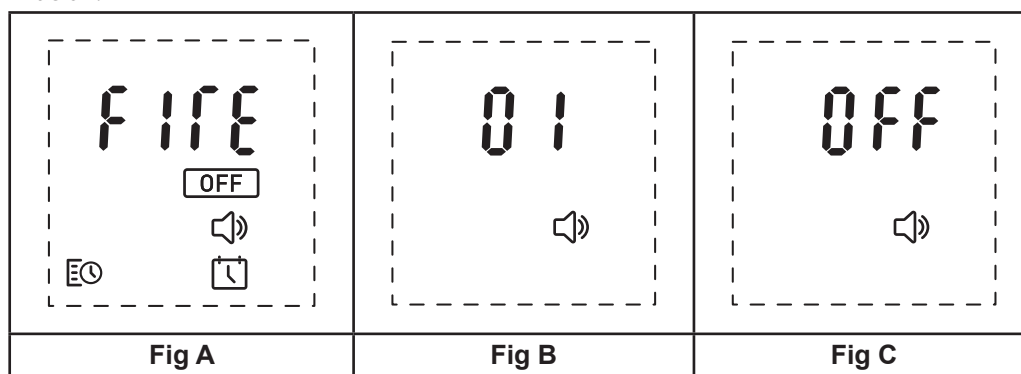

- Configurar el temporizador de 7 días:

Puede programar el aparato para que se encienda o apague durante cuatro períodos distintos a lo largo de los siete días de la semana.

1. Desde la pantalla principal, presione el Botón 5 ("Flechas") para desplazarse hasta el temporizador, situado a la izquierda de la pantalla (Fig. A).
2. Cuando el icono del temporizador comience a parpadear, presione el Botón 6 ("Enter") para acceder al temporizador.
3. Presione el Botón 5 ("Flechas") para desplazarse hasta el icono de edición, situado en la parte superior de la pantalla (Fig. B).
4. Se le mostrarán los números 1-7 en la parte superior de la pantalla. Los números se corresponden con los días de la semana (1 = lunes; 7 = domingo) (Fig. C).
5. Utilice el Botón 5 ("Flechas") para desplazarse hasta el día de la semana que desee editar.
6. Cuando el número mostrado en la parte superior de la pantalla comience a parpadear, presione el Botón 6 ("Enter") para editar el día.
7. Se le dará la opción de editar cuatro períodos diferentes en un mismo día P1-P4 (Fig. D).
8. Utilice el Botón 5 ("Flechas") para desplazarse hasta el período de tiempo que desee editar y presione el Botón 6 ("Enter") para seleccionarlo.
9. El primer "0" de la hora "On" para el período seleccionado comenzará a parpadear (Fig. E). Utilice el Botón 5 ("Flechas") para desplazarse hasta el número correcto para el primer dígito de la hora "On" para el período seleccionado. Cuando el número correcto parpadee en la pantalla, presione el Botón 6 ("Enter").
10. Cuando haya establecido el primer dígito de la hora, el segundo "0" de la hora comenzará a parpadear. Desplácese hasta el número correcto para el segundo dígito de la hora "On" para el período seleccionado. Cuando el número correcto esté parpadeando en la pantalla, presione el Botón 6 ("Enter").
11. Observación: si selecciona un número incorrecto para el dígito de una hora en concreto, presione el Botón 3 ("Atrás") para regresar al dígito previo.
12. Realice los mismos pasos para los dígitos tercero y cuarto de la hora "On" para el período seleccionado.
13. Cuando haya establecido los cuatro dígitos de la hora "On" para el período seleccionado, podrá seleccionar la hora "Off" para el período seleccionado (Fig. F).
14. Repita los pasos 9, 10 y 11 para establecer la hora "Off" para el período seleccionado.
15. Escuchará un "bip" cuando las horas "On" y "Off" se hayan guardado en la memoria del producto.
16. Repita los pasos 7-13 para establecer las horas "On" y "Off" para los períodos que falten para ese día. Si solo necesita un período "On/Off" para un día en concreto, configure ese mismo período siguiendo los pasos anteriores y deje los otros períodos como "00:00" tanto en las horas "On" como en las "Off". De este modo, se asegurará de

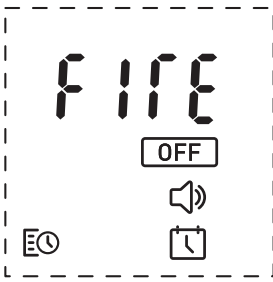
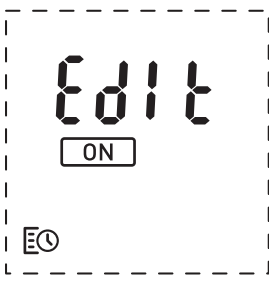
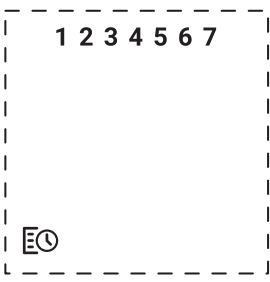
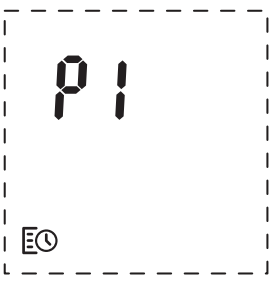
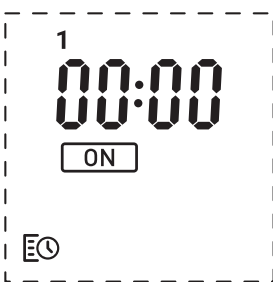
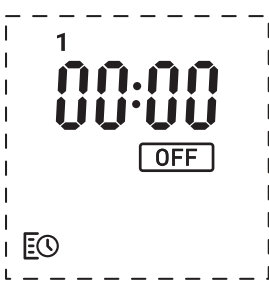

que el producto solo seguirá el período que se estableció.

			
Fig A	Fig B	Fig C	Fig D
			
Fig E	Fig F		

- Copiar temporizadores a otros días y eliminarlos

Puede copiar los cuatro períodos que haya configurado para un día a otros días.

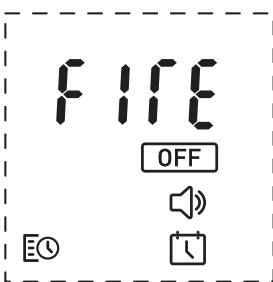
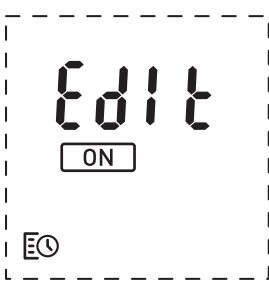
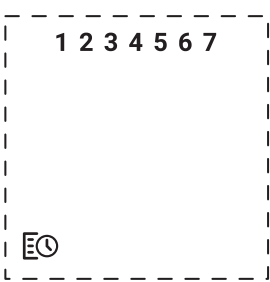
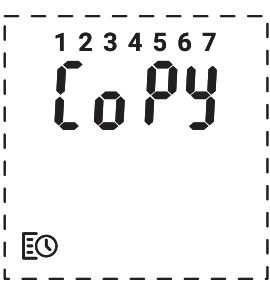
- Desde el menú principal, presione el Botón 5 ("Flechas") para desplazarse hasta el icono del temporizador, situado en la parte inferior izquierda de la pantalla (Fig. A).
- Cuando el icono del temporizador parpadee, presione el Botón 6 ("Enter") para acceder al temporizador.
- Presione el Botón 5 ("Flechas") para desplazarse hasta el icono de edición, situado en la parte superior de la pantalla (Fig. B).
- Se le mostrarán los números 1-7 en la parte superior de la pantalla. Estos números se corresponden con los días de la semana (1 = lunes; 7 = domingo) (Fig. C).
- Utilice el Botón 5 ("Flechas") para desplazarse hasta el día que le gustaría copiar.
- Cuando el día correcto parpadee, pulse y mantenga presionado el Botón 4 ("Adelante") durante tres segundos. La palabra "Copy" comenzará a parpadear en la pantalla junto con el día seleccionado (Fig. D).
- Utilice el Botón 5 ("Flechas") para desplazarse hasta el día en que quiere pegar los cuatro períodos copiados.
- Cuando el día correcto parpadee, pulse y mantenga presionado el Botón 6 ("Enter") para pegar los cuatro períodos en ese día. La palabra "Paste" parpadeará dos veces en la pantalla junto con el día seleccionado (Fig. E).

			
Fig A	Fig B	Fig C	Fig D
			
Fig E			

- Utilizar el producto en temporizador:

1. Una vez haya configurado los períodos, deberá activar el temporizador. Puede hacerlo desplazándose hasta el icono del temporizador, situado en la parte inferior izquierda de la pantalla (Fig. A) utilizando el Botón 5 ("Flechas") y seleccionando el icono "On" desde el menú del temporizador (Fig. B) con el Botón 6 ("Enter").
2. Si la hora actual se corresponde con un período de tiempo activo, la configuración de las llamas actual (F1-F6) se mostrará junto con el icono "Off", que parpadeará. Utilice el Botón 5 ("Flechas") para cambiar la configuración de las llamas. Seleccione el icono "Off" utilizando el Botón 6 ("Enter") para desactivar el temporizador.
3. Si la hora actual se corresponde con un período de tiempo inactivo, la hora actual se mostrará con el icono de "Off" (Fig. D) parpadeando. El producto se encenderá en el siguiente período "On" fijado. Seleccione el icono de "Off" (parpadeará) con el Botón 6 ("Enter") para apagar el temporizador.

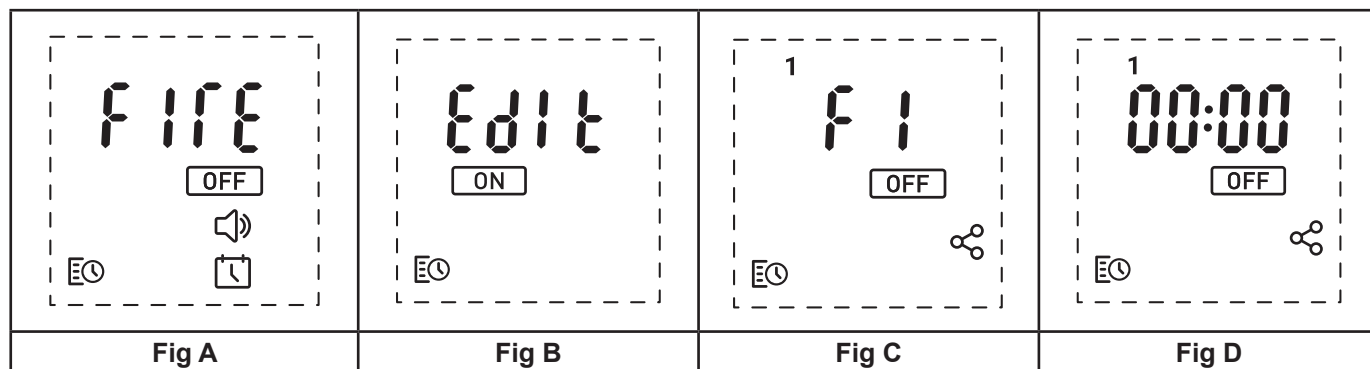

Mantenimiento

CONSEJOS GENERALES

Utilice exclusivamente agua de grifo filtrada en este aparato. Asegúrese siempre de que el aparato está en una superficie nivelada. Si no va a utilizar el aparato durante un período superior a 2 semanas, extraiga y seque el tanque de agua y el sumidero. Una vez instalado, no mueva el aparato ni lo tumbes sobre la parte trasera sin extraer el agua del sumidero y del tanque de agua.

LLENAR EL TANQUE DE AGUA

Cuando el tanque está vacío, el efecto de llamas y humo se apaga y se escuchan dos "bips". Asimismo, el mando a distancia mostrará un error de nivel bajo de agua (Cd51). Siga estos pasos para llenar el aparato:

1. Ponga el interruptor "A" en (0) (ver Fig.4).
2. Extraiga y aparte cuidadosamente el lecho.
3. Extraiga el tanque de agua tirando hacia arriba y hacia fuera.
4. Coloque el tanque de agua en el fregadero y retire la tapa (girar en el sentido contrario a las agujas del reloj para abrirla).
5. Llene el tanque de agua exclusivamente con agua de grifo filtrada. Es necesario para prolongar la vida de la unidad que produce los efectos de llamas y humo. El agua deberá filtrarse con un filtro de agua doméstico convencional. Cambie el filtro ocasionalmente.
6. Vuelva a ajustar la tapa (no la apriete demasiado).
7. Coloque el tanque de agua en el sumidero, con la tapa del tanque hacia abajo (Fig. 8).
8. Coloque cuidadosamente el lecho en su lugar.
9. Ponga el interruptor "A" en ON (I); Ver Fig. 4.

LIMPIEZA

Advertencia – Ponga siempre el interruptor "A" en OFF (0; ver Fig. 4) y desconecte el aparato de la corriente antes de limpiarlo.

Le recomendamos limpiar los siguientes componentes cada 2 semanas; especialmente en zonas de aguas duras:

Tanque de agua, sumidero, pulverizado, tapa y junta y filtro de aire.

Para limpiarlo de forma general, utilice un paño suave y nunca con productos de limpieza abrasivos.

Para eliminar el polvo o las pelusas acumulados, puede utilizar de forma ocasional el accesorio de cepillo suave de un aspirador.

Tanque de agua

1. Retire el tanque de agua tal como se ha explicado anteriormente; póngalo en el fregadero y vacíe el agua.
2. Limpie suavemente con el cepillo que se le proporciona las superficies internas de la tapa, con especial atención al anillo de goma de la ranura externa y la junta de goma central.
3. Ponga una pequeña cantidad de detergente líquido, reajuste la tapa y agite; aclare hasta que todos los restos de detergente hayan desaparecido.

4. Rellénelo exclusivamente con agua de grifo filtrada; vuelva a colocar la tapa y no la apriete en exceso.

Sumidero

1. Retire el lecho cuidadosamente y póngalo en el suelo.
2. Ponga el interruptor "A" en OFF (0).
3. Retire el tanque de agua tirando hacia fuera y hacia arriba.
4. Desconecte el producto de la alimentación. La entrada está situada en la parte trasera del producto, tras la etiqueta de clasificación (ver Fig. 5).
5. Abra las pinzas rojas con un pellizco.
6. Extraiga cuidadosamente la boquilla naranja y apártela.
7. Extraiga cuidadosamente el sumidero y no derrame el agua que quede dentro.
8. El transductor va conectado al sumidero por una pequeña pinza. Retire la pinza para separar el transductor del sumidero. Inclínelo con cuidado para vaciar el líquido del sumidero.
9. Ponga una pequeña cantidad de detergente en el sumidero y, con el cepillo que le viene incluido, limpie con cuidado el transductor —incluidos los discos de metal situados en la superficie superior estriada —(ver Fig. 7).
10. Una vez limpio, aclárelo con agua abundante para eliminar todos los restos de detergente.
11. Limpie la boquilla con el cepillo y enjuáguela con agua abundante (ver Fig. 8).
12. Realice estos pasos a la inversa para volver a montarlo.

Filtro de aire

1. Retire cuidadosamente el lecho y colóquelo en el suelo.
2. Deslice el filtro de aire suavemente hacia arriba, sacándolo del soporte de plástico (ver Fig. 9).
3. Aclárelo con agua abundante en el fregadero y séquelo con un paño de tela antes de incorporarlo de nuevo.
4. Vuelva a colocar el filtro, asegurándose de que el filtro negro grueso mira hacia la parte delantera del aparato.
5. Vuelva a colocar el lecho.

Información adicional

SERVICIO POSVENTA

Su producto cuenta con una garantía de dos años desde la fecha de compra. Dentro de este período, nos haremos cargo de la reparación o el cambio de su producto sin coste alguno (salvo en el caso de las lámparas y siempre según disponibilidad) si se ha instalado y puesto a funcionar según estas instrucciones. Los derechos que le reconoce esta garantía se suman a sus derechos legales, que no se verán afectados por esta garantía.

RECICLAJE



Para productos eléctricos vendidos en la Unión Europea: al finalizar la vida útil de los productos eléctricos, no se deshaga de ellos con los residuos domésticos. Por favor, recicle siempre que disponga de los medios adecuados. Pida a su autoridad local o proveedor consejo sobre reciclaje en su país.

PATENTE / SOLICITUD DE PATENTES

Los productos de la gama Optimyst están protegidos por una o más de las siguientes patentes y solicitudes de patentes:

Reino Unido GB 2402206, GB 2460259, GB 2460453, GB 2418014, GB 2465738, GB 2449925, GB 2465537, GB 2455277, GB1020534.2, GB1020537.5, GB1110987.3

Estados Unidos US 7967690, US 2010299980, US 2011062250, US 2008028648, US 13/167,042

Rusia RU2008140317

Europa EP 2029941, EP 2201301, EP 2315976, EP 1787063, EP07723217.1, EP11170434.2, EP 11170435.9

China CN 101883953, CN 200980128666.2, CN 101057105, CN 101438104

Australia AU 2009248743, AU 2007224634

Canadá CA 2725214, CA 2579444, CA 2645939

Solicitud de Patente Internacional WO 2006027272

Sudáfrica ZA 200808702

México MX 2008011712

Corea KR 20080113235

Japón JP 2009529649

Brasil BR P10708894-9

India IN 4122/KOLNP/2008

Nueva Zelanda NZ 571900

Solución de problemas

Síntoma	Causa	Medida correctiva
Las llamas no arrancan.	<p>El aparato no está conectado a la red.</p> <p>Bajo nivel de agua.</p> <p>El conector de baja tensión no está conectado de forma adecuada. (Ver Fig.5)</p> <p>El transductor no está colocado de forma adecuada en el sumidero.</p>	<p>Asegúrese de que el aparato está conectado al enchufe correctamente.</p> <p>Asegúrese de que el tanque de agua está lleno y de que hay agua en el sumidero.</p> <p>Asegúrese de que el conector se ha insertado correctamente (ver Fig. 5).</p> <p>Asegúrese de que el Transductor está colocado correctamente en el espacio al efecto del sumidero.</p>
Cd51 Error en el mando a distancia	Nivel de agua bajo.	<p>Revise que el tanque está lleno y que hay agua en el sumidero.</p> <p>Siga los pasos descritos en "Llenar el tanque de agua" para llenar el producto de agua.</p>
<p>Cd57 Error en el mando a distancia.</p> <p>El aparato no funciona. Los LED parpadean de forma continuada tres veces.</p>	<p>El tiempo del nivel máximo al mínimo es demasiado corto.</p> <p>Problema en la lectura del nivel del agua (se leen los niveles mínimo y máximo al mismo tiempo).</p>	<p>Asegúrese de que el sumidero no tiene pérdidas.</p> <p>Asegúrese de que las piezas flotantes se mueven con libertad en el sumidero.</p> <p>Asegúrese de que el producto está nivelado.</p>
El efecto de las llamas es demasiado bajo.	<p>Puede que el disco de metal del transductor esté sucio (ver Fig.7)</p> <p>El cable del transductor está colocado sobre el disco de metal.</p> <p>Puede que sea necesario limpiar el filtro de aire.</p> <p>Puede que el filtro de aire esté mal colocado.</p>	<p>Limpie el disco de metal con el cepillo suave incorporado (ver Fig. 7). Consulte el procedimiento paso a paso en el apartado de "Mantenimiento"</p> <p>Coloque el cable en la parte trasera del sumidero y asegúrese de que está colocado en la salida lateral del mismo.</p> <p>Retire el filtro de aire y límpielo.</p> <p>Recoloque el filtro de aire.</p>
El aparato huele mal al utilizarlo.	<p>Agua sucia o vieja.</p> <p>Se utiliza agua del grifo sin filtrar.</p>	<p>Limpie la unidad tal y como se indica en la sección de mantenimiento.</p> <p>Utilice solo agua de grifo filtrada.</p>

Einführung

Vielen Dank, dass Sie sich für dieses elektrische Feuer von Dimplex entschieden haben. Bitte lesen Sie dieses Informationshandbuch sorgfältig durch, um Ihr Produkt sicher installieren, verwenden und warten zu können.

Wichtige Sicherheitshinweise

Bei der Verwendung elektrischer Geräte sind grundlegende Vorsichtsmaßnahmen immer zu beachten, um das Risiko von Feuer, Stromschlag und Verletzungen von Personen zu verringern, einschließlich der folgenden:

1. WARNUNG

Legen Sie keine Materialien oder Kleidungsstücke auf das Gerät und behindern Sie nicht die Luftzirkulation um das Gerät herum.

Dieses Gerät ist mit der Warnung NICHT ABDECKEN versehen.

2. BESCHÄDIGUNG

Verwenden Sie dieses Gerät nicht, wenn es fallengelassen wurde.

Wenn das Gerät beschädigt ist, wenden Sie sich an den Lieferanten, bevor sie es installieren und in Betrieb nehmen.

Wenn das Netzkabel beschädigt ist, muss es durch den Hersteller oder dessen Kundendienst oder eine ähnlich qualifizierte Person ersetzt werden, um eine Gefährdung zu vermeiden.

3. NUTZUNGSORT

Verwenden Sie es nicht im Freien.

Verwenden Sie es nicht in unmittelbarer Nähe einer Badewanne, einer Dusche oder eines Schwimmbeckens.

Stellen Sie das Feuer nicht unmittelbar unter einer festen Steckdose oder Anschlussdose auf.

Stellen Sie sicher, dass alle Möbel, Vorhänge oder andere brennbare Materialien weiter als 1 Meter vom Gerät entfernt sind.

Verwenden Sie das Gerät auf einer horizontalen und stabilen Oberfläche oder befestigen Sie es gegebenenfalls an einer Wand.

4. STECKERPOSITIONIERUNG

Das Gerät muss so positioniert werden, dass der Stecker oder die Trennstelle zugänglich ist.

Halten Sie das Netzkabel von der Vorderseite des Geräts fern.

5. AUSSTECKEN

Im Falle eines Fehlers ziehen Sie den Netzstecker oder trennen Sie das Gerät vom Stromnetz.

Ziehen Sie den Netzstecker oder trennen Sie das Gerät von der Stromversorgung, wenn es über einen längeren Zeitraum nicht benötigt wird.

6. BESITZER/BENUTZER

Dieses Gerät kann von Kindern ab 8 Jahren und von Personen mit eingeschränkten körperlichen, sensorischen oder geistigen Fähigkeiten oder mangelnden Erfahrungen oder Kenntnissen benutzt werden, wenn sie eine Aufsicht oder Anweisungen über den sicheren Gebrauch des Gerätes erhalten haben und die damit verbundenen Gefahren verstehen. Kinder dürfen nicht mit dem Gerät spielen. Reinigung und Benutzerwartung dürfen von Kindern nur unter Aufsicht vorgenommen werden.

Kinder unter 3 Jahren sollten vom Gerät ferngehalten werden, es sei denn, sie werden ständig beaufsichtigt. Kinder im Alter von 3 bis 8 Jahren dürfen das Gerät nur ein- und ausschalten, wenn es in seiner bestimmungsgemäßen normalen Betriebsstellung aufgestellt oder installiert wurde und sie eine Aufsicht oder Anweisung über den sicheren Gebrauch des Gerätes erhalten haben und die damit verbundenen Gefahren verstehen. Kinder im Alter von 3 bis 8 Jahren dürfen das Gerät nicht anschließen, regeln und reinigen oder eine Benutzerwartung durchführen.

7. STROM

WARNUNG – DIESES GERÄT MUSS GEERDET WERDEN.

Dieses Gerät darf nur mit Wechselstrom betrieben werden und die auf dem Gerät angegebene Spannung muss mit der Versorgungsspannung übereinstimmen. Lesen Sie vor dem Einschalten die Sicherheitshinweise und Bedienungsanleitungen.

ACHTUNG – Einige Teile dieses Produkts können sehr heiß werden und Verbrennungen verursachen. Besondere Aufmerksamkeit muss aufgewendet werden, wo Kinder und schutzbedürftige Personen anwesend sind.

WARNUNG – Um Überhitzung zu vermeiden, darf das Gerät nicht abgedeckt werden.

Allgemeine Informationen

Verwenden Sie in diesem Gerät nur gefiltertes Wasser.

Stellen Sie immer sicher, dass das Gerät auf einer ebenen Fläche steht.

Bitte beachten Sie: In Umgebungen mit sehr geringen Hintergrundgeräuschen ist möglicherweise ein Geräusch zu hören, das mit dem Betrieb des Flammeneffekts zusammenhängt. Das ist normal und sollte kein Grund zur Sorge sein.

Wenn dieses Produkt aus irgendeinem Grund einen Stromstoß bekommt, kann das Produkt abschalten. Dies ist eine normale Sicherheitsfunktion und das Produkt nimmt nach 30 Sekunden seinen Betrieb wieder auf.

Nach der Installation darf dieses Gerät niemals bewegt oder auf seine Rückseite gelegt werden, ohne vorher das Wasser aus dem Sumpf und dem Wassertank abzulassen.

Wenn Sie das Gerät länger als 2 Wochen nicht benutzen, lassen Sie das Wasser aus dem Sumpf und dem Wassertank ab und trocknen Sie den Sumpf.

Wassertank, Sumpf, Sumpfdeckel, Tankkappe und Luftfilter müssen alle zwei Wochen gereinigt werden, insbesondere in Gebieten mit hartem Wasser.

Der Sumpf und der Wassertank in diesem Produkt sind mit einem Biozid-Produkt, Silberbiozid, behandelt. Dies entspricht der neuesten relevanten ISO-Norm.

Installationsanweisungen

BEVOR SIE BEGINNEN

1. Vergewissern Sie sich, dass alle Verpackungsteile entfernt wurden (lesen Sie die Warnschilder sorgfältig durch) und bewahren Sie alle Verpackungsmaterialien für eine mögliche spätere Verwendung auf, beispielsweise für den Fall eines Umzugs oder die Rücksendung des Gerätes an Ihren Lieferanten.
2. Vergewissern Sie sich vor dem Anschließen an das Stromnetz, dass die Versorgungsspannung mit der auf dem Gerät angegebenen übereinstimmt.

INSTALLATION

Dieses Gerät wurde für die Unterbringung in gesondert gestaltete Strukturen konzipiert – z. B. Möbel, Kamineinfassungen etc.

Um dieses Gerät in eine andere Struktur einzubauen, sollte es unter Beachtung dieser Richtlinien sicher montiert werden:

NOTWENDIGE BELÜFTUNG

Eine geeignete Belüftungsöffnung ist unerlässlich, um sicherzustellen, dass Luft in das Gerät zirkulieren kann – sonst funktioniert der Opti-Myst-Flammeneffekt nicht richtig. Für diese Belüftungsöffnung ist eine Aussparung von mindestens 100 cm² erforderlich. Dieser Luftweg darf nicht behindert werden. Beispiele für Belüftungsöffnungen finden Sie in Abb. 10. Die Belüftungsöffnung sollte zugfrei sein.

3. Konstruieren Sie eine Öffnung für das Gerät von L x B x H 390 x 205 x 170 mm (+3-0 mm).
4. Stellen Sie sicher, dass ausreichend Platz zum Durchführen des Netzkabels vorhanden ist.
5. Eine Aussparung von mindestens 100 cm² ist erforderlich, damit Luft in das Gerät zirkulieren kann. – Siehe NOTWENDIGE BELÜFTUNG.
6. Setzen Sie das Gerät in die Öffnung ein.
7. Entfernen Sie den Wassersumpf, um Zugang zu den Schraubenlöchern zu erhalten.
8. Schrauben Sie das Gerät mit geeigneten Schrauben (nicht im Lieferumfang enthalten) in die Struktur.

Befüllen des Wassertanks

1. Stellen Sie den Wassertank ins Waschbecken und entfernen Sie die Kappe (zum Öffnen gegen den Uhrzeigersinn drehen).
2. Füllen Sie den Wassertank nur mit gefiltertem Leitungswasser. Dies ist notwendig, um die Lebensdauer der Flammen- und Raucheffektanlage zu verlängern. Das Wasser sollte durch eine herkömmliche Haushaltswasserfiltereinheit gefiltert und der Filter regelmäßig ausgetauscht werden. Destilliertes Wasser muss nicht verwendet werden.
3. Schrauben Sie die Kappe wieder auf – nicht zu fest anziehen.
4. Setzen Sie den Wassertank mit der Tankkappe nach unten und der flachen Seite des Tanks nach außen in den Sumpf ein.
5. Setzen Sie das Brennstoffbett auf den Wassertank.

Schließen Sie das Netzkabel an den entsprechenden Stromanschluss an der Rückseite des Geräts an und stecken Sie das Netzkabel in eine 13 Ampere/240 Volt Steckdose. Das Gerät ist nun betriebsbereit.

Betrieb des Feuers



Dieser Abschnitt beschreibt, wie Sie Ihr Feuer entweder mit den manuellen Bedienelementen oder mit der Fernbedienung aktivieren.

MANUELLE BEDIENELEMENTE

Die manuellen Bedienelemente befinden sich unter dem Kraftstoffbett. (Siehe Abb. 4 für das Layout der manuellen Steuerung.)

Schalter 'A': – Steuert die Stromversorgung des Feuers.

Hinweis: Dieser Schalter muss auf der 'ON'-Position (I) stehen, damit das Feuer funktioniert.

Schalter 'B': – Drücken Sie , um den Flammeneffekt einzuschalten. Dies wird durch einen Signalton angezeigt. Obwohl die Hauptlichter sofort funktionieren, dauert es weitere 30 Sekunden, bis der Flammeneffekt einsetzt. Drücken Sie , um das Feuer in den Standby-Modus zu versetzen. Dies wird durch einen Piepton angezeigt.

FERNBEDIENUNGSBETRIEB

1. Bildschirm

2. 'Menü'-Taste

3. 'Zurück'-Taste

4. 'Weiter'-Taste

5. 'Pfeile'-Tasten

6. 'Eingabe'-Taste

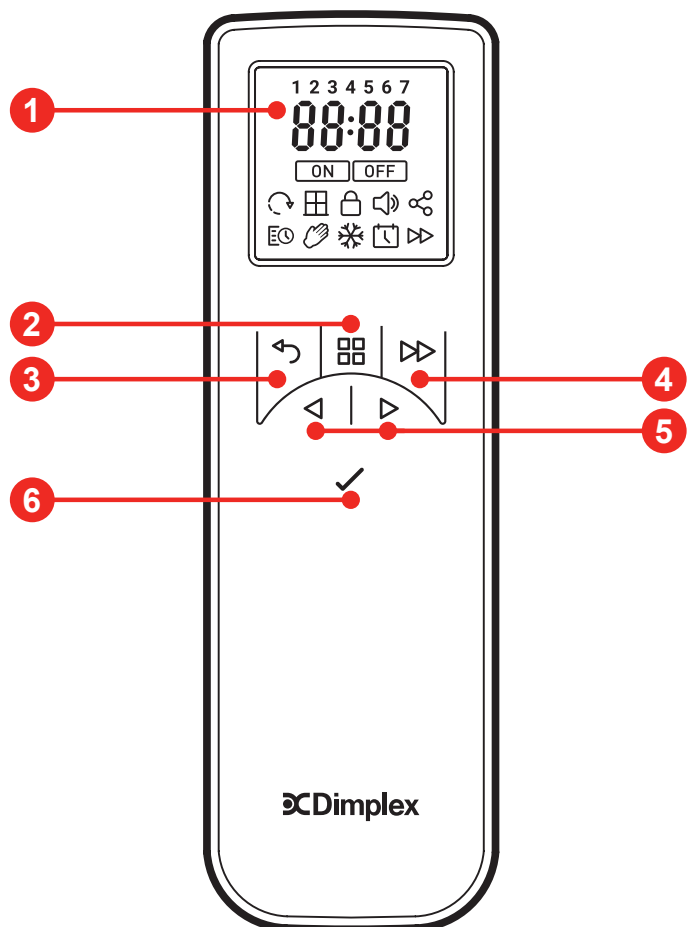

Die Fernbedienung wird mit 2 AA-Batterien geliefert. Nehmen Sie die Batterieabdeckung von der Unterseite der Fernbedienung ab und legen Sie die Batterien ein. Achten Sie dabei auf die richtige Ausrichtung der Batterien. Bringen Sie die Batterieabdeckung wieder an, nachdem Sie die Batterien eingelegt haben. Die Fernbedienung wurde bereits während der werkseitigen Montage mit Ihrem Produkt gekoppelt. In dem unwahrscheinlichen Fall, dass sich die Fernbedienung vom Produkt trennt oder wenn Sie eine Ersatzfernbedienung erhalten, müssen Sie den Kopplungsvorgang durchführen. Befolgen Sie die nachstehenden Schritte, um die Fernbedienung mit dem Produkt zu koppeln.

Fernbedienung koppeln

Befolgen Sie die nachstehenden Schritte, um die Fernbedienung mit dem Produkt zu koppeln:

1. Schalten Sie den Hauptschalter des Produkts ein (Abb. 4A). Es ertönt ein hörbarer Piepton und das Produkt beginnt für einen Zeitraum von 30 Sekunden, sein Bluetooth-Signal anzuzeigen.
2. Halten Sie innerhalb dieser 30 Sekunden die 'Taste 6 – Eingabe' auf der Fernbedienung gedrückt, bis im Display „Pair“ (Koppeln) angezeigt wird (Abb. A unten).
3. Halten Sie die Fernbedienung in die Nähe des Geräts und das Gerät beginnt zu blinken und zu piepen. Geschieht dies nicht, ist möglicherweise die Anzeigefrist von 30 Sekunden abgelaufen. Sie kann erneut gestartet werden,

indem Sie den Hauptschalter des Produkts (Abb. 4A) für 15 Sekunden aus- und dann wieder einschalten.

4. Während das Gerät blinkt und piept drücken Sie die 'Taste 6 – Eingabe', um die Fernbedienung mit dem Gerät zu koppeln. Wenn das Produkt gekoppelt ist, hört es auf zu blinken und zu piepen und der Zeiteinstellungs-Bildschirm wird auf der Fernbedienung angezeigt (Abb. B unten). Befolgen Sie nun die nachstehenden Schritte, um die Uhrzeit und das Datum für die Fernbedienung einzustellen. Dies ist wichtig für die korrekte Funktion des 7-Tage-24-Stunden-Timers.

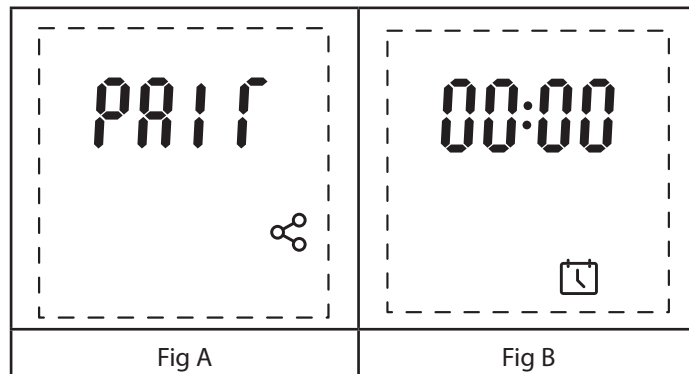



Datum und Uhrzeit zum ersten Mal einstellen

Wenn Sie die Fernbedienung zum ersten Mal einrichten, wird Ihnen der Bildschirm zur Einstellung von Uhrzeit und Datum angezeigt, bevor Sie mit der Benutzung der Fernbedienung beginnen können. Befolgen Sie die nachstehenden Schritte, um Uhrzeit und Datum für die Fernbedienung einzustellen. (Hinweis: Die Uhrzeit auf der Fernbedienung wird im 24-Stunden-Format angezeigt und kann nicht geändert werden.)

1. Drücken und halten Sie die 'Taste 6 – Eingabe' auf der Fernbedienung, bis „00:00“ auf dem Display angezeigt wird (Abb. A).
2. Die erste „0“ der Uhrzeit blinkt. Navigieren Sie mit 'Tasten 5 – Pfeile' zur richtigen Zahl für die erste Ziffer der aktuellen Uhrzeit. Wenn die richtige Zahl auf dem Display blinkt, drücken Sie 'Taste 6 – Eingabe'.
3. Sobald die erste Ziffer der Uhrzeit eingestellt ist, beginnt die zweite „0“ der Uhrzeit zu blinken. Navigieren Sie zur richtigen Zahl für die zweite Ziffer der Uhrzeit. Wenn die richtige Zahl auf dem Display blinkt, drücken Sie 'Taste 6 – Eingabe'.
4. (Hinweis: Wenn eine falsche Zahl für eine bestimmte Zeitziffer ausgewählt wurde, drücken Sie 'Taste 3 – Zurück', um zur vorherigen Ziffer zurückzukehren.)
5. Führen Sie die gleichen Schritte für die dritte und die vierte Ziffer der Uhrzeit aus.
6. Sobald die Uhrzeit eingestellt ist, wird Ihnen das Menü zum Einstellen des richtigen Datums angezeigt (Abb. B).
7. Auf dem Bildschirm blinkt zwei Sekunden lang „Day“ (Tag) und dann wird Ihnen die Standard-Tageszahl „01“ angezeigt. Navigieren Sie wie oben beschrieben und wählen Sie die richtige Zahl aus, die der ersten Ziffer der heutigen Tageszahl im Kalendermonat entspricht (z. B. „3“ für den 30. Tag des Monats).
8. Führen Sie die gleichen Schritte für die zweite Ziffer des heutigen Tages im Kalendermonat aus (z. B. „0“ für den 30. Tag des Monats).
9. Sobald der Tag eingestellt ist, wird das Menü zum Einstellen des richtigen Monats angezeigt (Abb. C).
10. „1 – 12“ blinkt zwei Sekunden lang auf dem Bildschirm und die Standardmonatszahl „01“ wird angezeigt. Navigieren Sie wie oben beschrieben und wählen Sie die richtige Zahl aus, die der ersten Ziffer der aktuellen Monatszahl entspricht (z. B. „0“ für Januar bis September und „1“ für Oktober bis Dezember).
11. Sobald der Tag und der Monat eingestellt sind, blinkt „Year“ (Jahr) zwei Sekunden lang und das Menü zur Einstellung des richtigen Jahres wird angezeigt (Abb. D).
12. Wählen Sie die richtigen vier Ziffern der Jahreszahl mit den gleichen Schritten wie oben beschrieben.
13. Sobald das Jahr eingestellt ist, wird das Menü angezeigt, in dem Sie auswählen können, ob Ihre Region die Sommerzeit verwendet.
14. Auf dem Bildschirm wird „DST“ (Daylight Saving Time – Sommerzeit) mit einem blinkenden „Off“ (Nein) darunter angezeigt (Abb. E). Mit 'Tasten 5 – Pfeile' wechseln Sie zwischen „Off“ (Nein) und „On“ (Ja) und drücken 'Taste 6 – Eingabe', um Ihre Auswahl zu bestätigen.
15. Sobald Datum und Uhrzeit eingestellt sind, wird das Menü „Fire“ (Feuer) angezeigt, mit dem Sie das Produkt einschalten können (Abb. F). Drücken Sie 'Taste 6 – Eingabe', um das Produkt einzuschalten.

Wenn Sie zu einem späteren Zeitpunkt auf das Menü zur Einstellung von Datum und Uhrzeit zugreifen möchten:

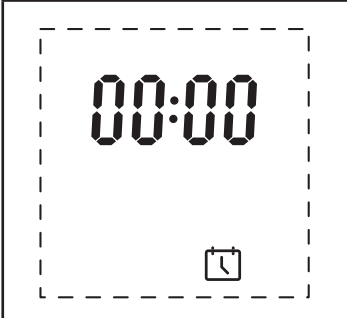
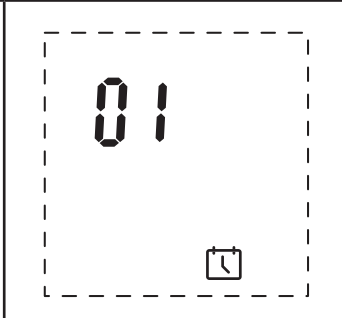
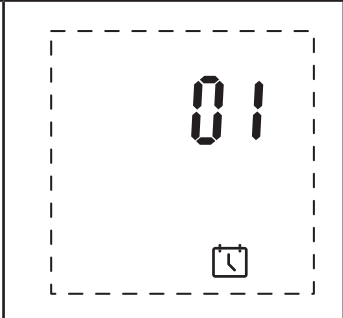
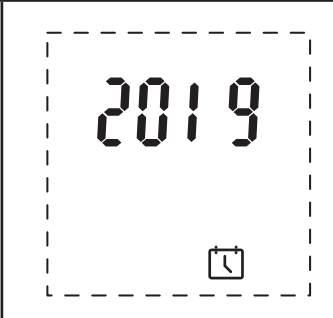
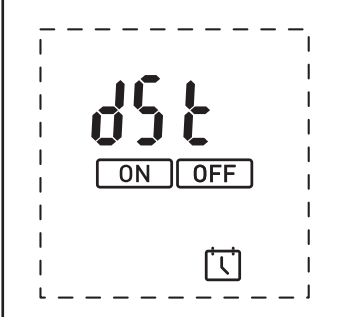
1. Stellen Sie sicher, dass das Produkt eingeschaltet und in Betrieb ist (d. h. nicht im Standby-Modus).
2. Drücken und halten Sie 'Taste 6 – Eingabe' auf der Fernbedienung, bis das Hauptmenü „Fire“ auf dem Display erscheint (Abb. G).
3. Die Option „OFF“ (Aus) blinkt auf dem Display. Navigieren Sie mit 'Tasten 5 – Pfeile' zum Kalendersymbol.
4. Befolgen Sie nach der Auswahl die obigen Schritte 2 bis 14, um den Tag und die Uhrzeit einzustellen.

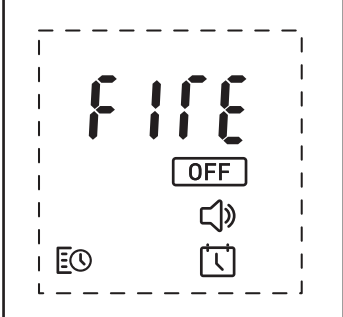
			
Fig A	Fig B	Fig C	Fig D
			
Fig E	Fig F	Fig G	

Nutzen der Fernbedienung

Hinweis: Um die Batterielevensdauer zu verlängern, geht die Fernbedienung in den Schlafmodus, wenn 15 Sekunden lang keine Taste gedrückt wird. Um die Fernbedienung „aufzuwecken“, halten Sie 'Taste 6 – Eingabe' zwei Sekunden lang gedrückt.

- Ein- und Ausschalten des Produkts

1. Wenn der Hauptschalter des Produkts (Abb. 4A) eingeschaltet ist, befindet sich das Produkt im Standby-Modus.
2. Um das Produkt mit der Fernbedienung einzuschalten, wecken Sie die Fernbedienung auf und wählen Sie das blinkende „ON“ (Ein)-Symbol aus dem Bildschirmmenü (Abb. A, unten).
3. Wenn das Produkt in Betrieb ist, wird der Standard-Startbildschirm angezeigt (Abb. B, unten).
4. Wählen Sie das blinkende „OFF“ (Aus)-Symbol mit 'Taste 6 – Eingabe' aus dem Bildschirmmenü, um das Gerät auszuschalten.

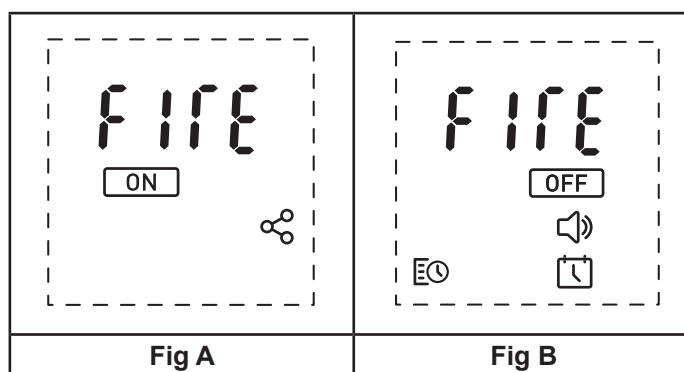

- Einstellen der Flammehöhe

1. Drücken Sie auf dem Startbildschirm 'Tasten 5 – Pfeile', um zum 'Fire' (Feuer)-Symbol oben auf dem Bildschirm zu navigieren (Abb. A).
2. Wenn das 'Fire'-Symbol blinkt, drücken Sie 'Taste 6 – Eingabe', um ins Menü zur Einstellung der Flammehöhe zu gelangen (Abb. B).
3. Die Flammehöhe kann mit 'Tasten 5 – Pfeile' von F1 bis F6 eingestellt werden.

Hinweis: Sobald die Flammehöheneinstellung geändert wurde, wird der Befehl automatisch an das Produkt gesendet und es ist ein Bestätigungston zu hören. Geben Sie dem Produkt Zeit, auf Ihre Änderungen zu reagieren.

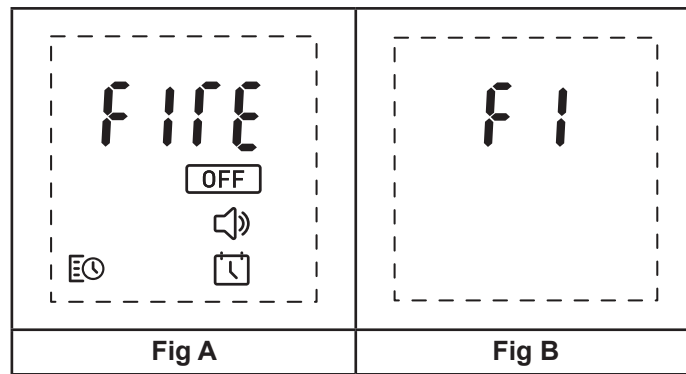

- Einstellen der Lautstärke

1. Drücken Sie auf dem Startbildschirm 'Tasten 5 – Pfeile', um zum Lautsprechersymbol unten auf dem Bildschirm zu navigieren (Abb. A).
2. Wenn das Lautsprechersymbol blinkt, drücken Sie 'Taste 6 – Eingabe', um in das Menü zur Lautstärkeregelung zu gelangen (Abb. B).
3. Der Lautstärkepegel kann mit 'Tasten 5 – Pfeile' von „01“ bis „06“ eingestellt werden.
4. Das Produkt kann durch Drücken der linken 'Taste 5 – Pfeile' stummgeschaltet werden, wenn der Lautstärkepegel auf „01“ steht. Auf dem Bildschirm wird „OFF“ angezeigt, um zu bestätigen, dass die Lautstärke stummgeschaltet wurde (Abb. C).

Hinweis: Sobald die Lautstärkeeinstellung geändert wurde, wird der Befehl automatisch an das Produkt gesendet und ein Bestätigungston ist zu hören.

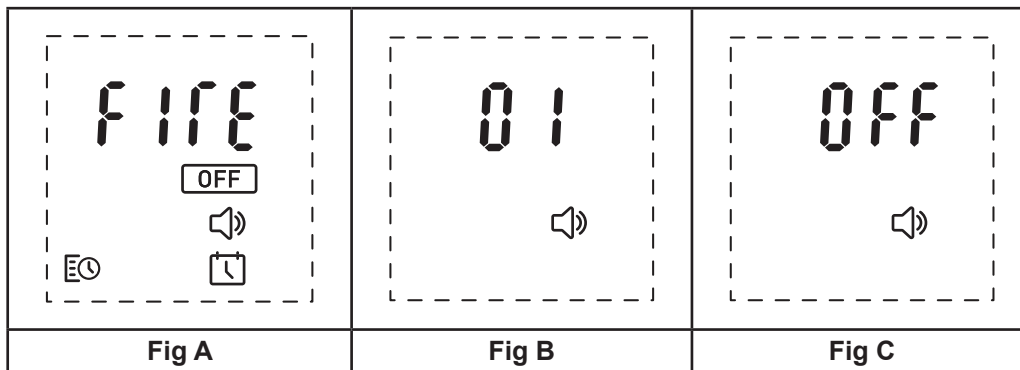

- Einstellen des 7-Tage-Timers

Das Produkt kann so eingestellt werden, dass es über vier verschiedene Zeiträume an sieben Tagen der Woche ein- und ausgeschaltet wird.

1. Drücken Sie auf dem Startbildschirm 'Tasten 5 – Pfeile', um zum Timer-Symbol unten links auf dem Bildschirm zu navigieren (Abb. A).
2. Wenn das Timer-Symbol blinkt, drücken Sie 'Taste 6 – Eingabe', um in das Timer-Menü zu gelangen.
3. Drücken Sie 'Tasten 5 – Pfeile', um zum Symbol 'Bearbeiten' oben auf dem Bildschirm zu navigieren (Abb. B).
4. Am oberen Rand des Bildschirms werden Ihnen die Zahlen 1 bis 7 angezeigt, die für die Wochentage stehen (1=Montag, 7=Sonntag) (Abb. C).
5. Navigieren Sie mit 'Tasten 5 – Pfeile' zu dem Wochentag, den Sie bearbeiten möchten.
6. Wenn die Zahl oben auf dem Bildschirm blinkt, drücken Sie 'Taste 6 – Eingabe', um diesen Tag zu bearbeiten.
7. Sie erhalten die Möglichkeit, vier Zeiträume (P1 bis P4) innerhalb dieses einen Tages zu bearbeiten (Abb. D).
8. Navigieren Sie mit 'Tasten 5 – Pfeile' zu dem Zeitraum, den Sie bearbeiten möchten, und drücken Sie 'Taste 6 – Eingabe', um ihn auszuwählen.
9. Die erste „0“ der 'ON'-Zeit für den gewählten Zeitraum blinkt (Abb. E). Navigieren Sie mit 'Tasten 5 – Pfeile' zur richtigen Zahl für die erste Stelle der 'ON'-Zeit für den gewählten Zeitraum. Wenn die richtige Zahl auf dem Display blinkt, drücken Sie 'Taste 6 – Eingabe'.
10. Sobald die erste Ziffer der Zeit eingestellt ist, beginnt die zweite „0“ der Zeit zu blinken. Navigieren Sie zu der richtigen Zahl für die zweite Stelle der 'ON'-Zeit für den gewählten Zeitraum. Wenn die richtige Zahl auf dem Display blinkt, drücken Sie 'Taste 6 – Eingabe'.
11. (Hinweis: Wenn eine falsche Zahl für eine bestimmte Zeitziffer ausgewählt wurde, drücken Sie 'Taste 3 – Zurück', um zur vorherigen Ziffer zurückzukehren.)
12. Führen Sie die gleichen Schritte für die dritte und vierte Ziffer der 'ON'-Zeit für den ausgewählten Zeitraum aus.
13. Wenn die vier Stellen der Einschaltzeit (ON) für den ausgewählten Zeitraum eingestellt sind, können Sie die Ausschaltzeit (OFF) für den ausgewählten Zeitraum auswählen (Abb. F).
14. Wiederholen Sie die Schritte 9, 10 und 11, um die Ausschaltzeit (OFF) für den ausgewählten Zeitraum einzustellen.
15. Ein akustisches Signal ertönt, wenn die 'ON'- und die 'OFF'-Zeiten in den Produktspeicher geschrieben wurden.
16. Wiederholen Sie die Schritte 7 bis 13, um die Einschalt- und Ausschaltzeiten für die verbleibenden Zeiträume für diesen Tag festzulegen. Wenn für einen bestimmten Tag nur eine Einschalt-/Ausschalt-Zeitspanne benötigt

wird, stellen Sie diese eine Zeitspanne mit den oben genannten Schritten ein und lassen Sie die verbleibenden Zeitspannen, sowohl die Einschalt- als auch als Ausschaltzeiten, auf „00:00“ stehen. Dadurch wird sichergestellt, dass das Produkt nur für den einen Zeitraum schaltet, für den es eingerichtet wurde.

Fig A	Fig B	Fig C	Fig D
Fig E	Fig F		

- Kopieren von Ein-/Ausschalt-Timern auf andere Tage

The four time periods that have been set for a particular day can be copied to other days.

1. Drücken Sie auf dem Startbildschirm 'Tasten 5 – Pfeile', um zum Timer-Symbol unten links auf dem Bildschirm zu navigieren (Abb. A).
2. Wenn das Timer-Symbol blinkt, drücken Sie 'Taste 6 – Eingabe', um in das Timer-Menü zu gelangen.
3. Drücken Sie 'Tasten 5 – Pfeile', um zum Symbol 'Bearbeiten' oben auf dem Bildschirm zu navigieren (Abb. B).
4. Am oberen Rand des Bildschirms werden Ihnen die Zahlen 1 bis 7 angezeigt, die für die Wochentage stehen (1=Montag, 7=Sonntag) (Abb. C).
5. Navigieren Sie mit 'Tasten 5 – Pfeile' zu dem Tag, den Sie kopieren möchten.
6. Wenn der richtige Tag blinkt, drücken und halten Sie 'Taste 4 – Weiter' für 3 Sekunden. Auf dem Bildschirm blinkt 'Copy' (Kopieren) zweimal zusammen mit dem gewählten Wochentag (Abb. D).
7. Navigieren Sie mit 'Tasten 5 – Pfeile' zu dem Tag, an dem Sie die vier kopierten Zeiträume einfügen möchten.
8. Wenn der richtige Tag blinkt, drücken und halten Sie 'Taste 6 – Eingabe', um die vier Zeiträume an diesem Tag einzufügen. Auf dem Bildschirm blinkt 'Paste' (Einfügen) zweimal zusammen mit dem gewählten Tag (Abb. E).

Fig A	Fig B	Fig C	Fig D
Fig E			

- Betreiben des Produkts im Timer-Modus

1. Wenn die Zeiträume eingerichtet sind, muss der Timer aktiviert werden. Dazu navigieren Sie mit 'Tasten 5 – Pfeile' zum Timer-Symbol unten links auf dem Bildschirm (Bild A) und wählen im Timer-Menü (Bild B) mit 'Taste 6 – Eingabe' das blinkende 'ON'-Symbol aus.
2. Wenn die aktuelle Uhrzeit einer aktiven Zeitspanne entspricht, wird die aktuelle Flammeneinstellung (F1 bis F6) zusammen mit einem blinkenden 'OFF'-Symbol angezeigt. Mit 'Tasten 5 – Pfeile' kann die Flammeneinstellung geändert werden. Wählen Sie das blinkende 'OFF'-Symbol mit 'Taste 6 – Eingabe', um den Timer auszuschalten.
3. Wenn die aktuelle Uhrzeit einer inaktiven Zeitspanne entspricht, wird die aktuelle Zeit zusammen mit einem blinkenden 'OFF'-Symbol angezeigt (Abb. D). Das Produkt schaltet sich zur nächsten voreingestellten 'ON'-Zeitspanne ein. Wählen Sie das blinkende 'OFF'-Symbol mit 'Taste 6 – Eingabe', um den Timer auszuschalten.

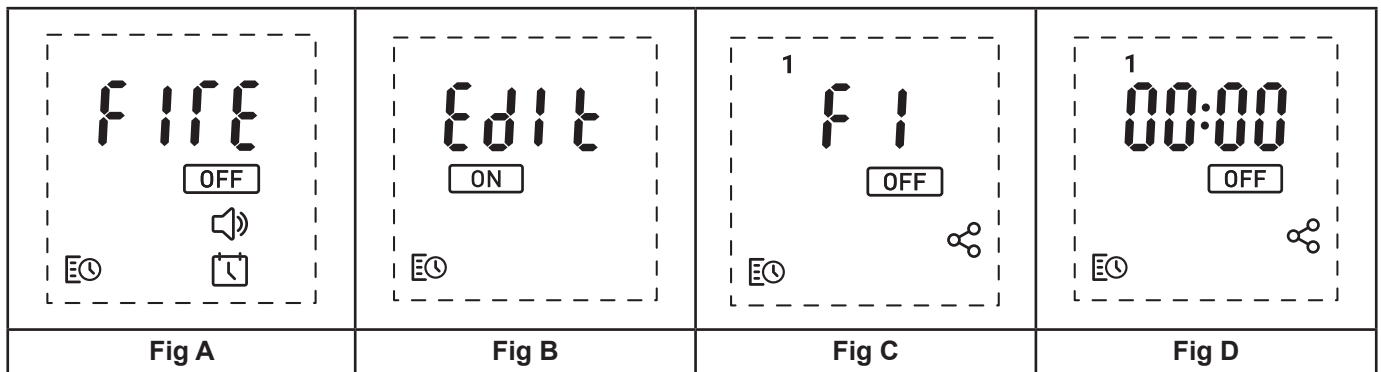

Wartung

ALLGEMEINE TIPPS

Verwenden Sie in diesem Gerät nur gefiltertes Wasser.

Stellen Sie immer sicher, dass das Gerät auf einer ebenen Fläche steht.

Wenn Sie das Gerät länger als 2 Wochen nicht benutzen wollen, entfernen und entleeren Sie den Sumpf und den Wassertank.

Nach der Installation darf dieses Gerät niemals bewegt oder auf seine Rückseite gelegt werden, ohne vorher das Wasser aus dem Sumpf und dem Wassertank abzulassen.

BEFÜLLEN DES WASSERTANKS

Wenn der Wassertank leer ist, erlischt der Flammen- und Raucheffect und Sie hören zwei Signaltöne. Zusätzlich zeigt die Fernbedienung einen Wassermangel an (Cd51). Befolgen Sie die nachstehenden Schritte, um Ihr Produkt mit Wasser aufzufüllen:

1. Drücken Sie den Schalter 'A' auf (0) (siehe Abb. 4).
2. Heben Sie behutsam das Brennstoffbett heraus und legen es vorsichtig beiseite.
3. Entfernen Sie den Wassertank, indem Sie ihn nach oben und außen heben.
4. Stellen Sie den Wassertank ins Waschbecken und entfernen Sie die Kappe (zum Öffnen gegen den Uhrzeigersinn drehen).
5. Füllen Sie den Wassertank nur mit gefiltertem Leitungswasser. Dies ist erforderlich, um die Lebensdauer der Flammen- und Raucherzeugungseinheit zu verlängern. Das Wasser sollte durch eine herkömmliche Haushaltswasserfiltereinheit gefiltert und der Filter regelmäßig ausgetauscht werden.
6. Schrauben Sie die Kappe wieder auf, dabei nicht zu fest anziehen.
7. Stellen Sie den Tank mit der Tankkappe nach unten zurück in den Sumpf.
8. Stellen Sie das Kraftstoffbett behutsam zurück in Position.
9. Drücken Sie Schalter 'A' in Position 'ON' (I) (siehe Abb. 4).

REINIGUNG

Warnung – Drücken Sie Schalter 'A' immer auf 'OFF' (0) (siehe Abb. 4) und trennen Sie das Gerät von der Stromversorgung, bevor Sie das Feuer reinigen.

Wir empfehlen, die folgenden Komponenten alle 2 Wochen zu reinigen, insbesondere in Gebieten mit hartem Wasser:

Wassertank, Sumpf, Düse, Tankkappe und Dichtung, Luftfilter.

Verwenden Sie für die allgemeine Reinigung ein weiches sauberes Staubtuch – nehmen Sie niemals scheuernde Reinigungsmittel.

Um Staub- oder Flusenansammlungen zu entfernen, sollte gelegentlich der weiche Bürstenaufsatz eines Staubsaugers verwendet werden.

Wassertank

1. Entfernen Sie den Wassertank, wie zuvor beschrieben, legen Sie ihn ins Waschbecken und entleeren Sie das

Wasser.

2. Reiben Sie mit der mitgelieferten Bürste behutsam die Innenflächen der Kappe und achten Sie dabei besonders auf den Gummiring in der Außennut und die mittlere Gummidichtung.
3. Geben Sie eine kleine Menge Spülmittel in den Tank, setzen Sie die Kappe wieder auf und schütteln Sie ihn gut. Spülen Sie ihn aus, bis alle Spuren von Spülmittel verschwunden sind.
4. Füllen Sie nur gefiltertes Leitungswasser nach, setzen Sie die Kappe wieder auf und ziehen Sie sie nicht zu fest an.

Sumpf

1. Heben Sie behutsam das Brennstoffbett heraus und legen es vorsichtig auf den Boden.
2. Drücken Sie Schalter 'A' in Position 'OFF' (0).
3. Entfernen Sie den Wassertank, indem Sie ihn nach oben heben.
4. Trennen Sie den elektrischen Steckverbinder, der sich auf der Rückseite des Produkts unter dem Typenschild befindet (siehe Abb. 5).
5. Öffnen Sie die roten Clips.
6. Heben Sie die orangefarbene Düse behutsam an und legen Sie sie beiseite.
7. Heben Sie den Sumpf heraus und achten Sie darauf, kein Wasser zu verschütten, das sich noch darin befindet.
8. Der Wandler ist im Sumpf durch einen kleinen Clip gesichert. Ziehen Sie den Clip zurück, damit der Wandler aus dem Sumpf entfernt werden kann. Kippen Sie vorsichtig, damit die Flüssigkeit aus dem Sumpf abfließt.
9. Geben Sie eine kleine Menge Spülmittel in den Sumpf und reinigen Sie mit der mitgelieferten Bürste behutsam alle Oberflächen im Sumpf und den Wandler einschließlich der Metallscheiben, die sich in der oberen gerillten Oberfläche befinden (siehe Abb. 7).
10. Spülen Sie den Sumpf nach der Reinigung gründlich mit sauberem Wasser, um alle Spuren von Spülmittel zu entfernen.
11. Reinigen Sie die Düse mit der Bürste und spülen Sie sie gründlich mit Wasser aus (siehe Abb. 8).
12. Zum Wiederausammenbau führen Sie die obigen Schritte in umgekehrter Reihenfolge durch.

Luftfilter

1. Heben Sie behutsam das Brennstoffbett heraus und legen es vorsichtig auf den Boden.
2. Schieben Sie den Luftfilter behutsam nach oben aus seinem Kunststoffhalter heraus (siehe Abb.9).
3. Spülen Sie ihn im Waschbecken vorsichtig mit Wasser ab und trocknen Sie ihn mit einem Stofftuch, bevor Sie ihn zurücksetzen.
4. Setzen Sie den Filter wieder ein und achten Sie darauf, dass der grobe schwarze Filter zur Vorderseite des Feuers zeigt.
5. Setzen Sie das Brennstoffbett wieder ein.

Zusatzinformationen

KUNDENDIENST

Ihr Produkt hat eine Garantie von zwei Jahren ab Kaufdatum. Innerhalb dieser Frist verpflichten wir uns, dieses Produkt kostenlos zu reparieren oder auszutauschen (ausgenommen Lampen und je nach Verfügbarkeit), sofern es gemäß dieser Anleitung installiert und betrieben wurde. Ihre Rechte aus dieser Garantie ergänzen Ihre gesetzlichen Rechte, die wiederum von dieser Garantie nicht berührt werden.

RECYCLING



Für elektrische Produkte, die innerhalb der Europäischen Gemeinschaft verkauft werden – Am Ende der Nutzungsdauer eines elektrischen Produkts darf es nicht mit dem Hausmüll entsorgt werden. Bitte entsorgen Sie es an den dafür vorgeschriebenen Orten. Erkundigen Sie sich bei Ihrer örtlichen Behörde oder Ihrem Händler nach einer Recycling-Beratung in Ihrem Land.

PATENT/PATENTANMELDUNG

Produkte aus dem Optimyst-Sortiment sind durch eines oder mehrere der folgenden Patente und Patentanmeldungen geschützt:

Großbritannien GB 2402206, GB 2460259, GB 2460453, GB 2418014, GB 2465738, GB 2449925, GB 2465537, GB 2455277, GB1020534.2, GB1020537.5, GB1110987.3

Vereinigte Staaten US 7967690, US 2010299980, US 2011062250, US 2008028648, US 13/167,042

Russland RU2008140317

Europäische EP 2029941, EP 2201301, EP 2315976, EP 1787063, EP07723217.1, EP11170434.2, EP 11170435.9

China CN 101883953, CN 200980128666.2, CN 101057105, CN 101438104

Australien AU 2009248743, AU 2007224634

Kanada CA 2725214, CA 2579444, CA 2645939

Internationale Patentanmeldung WO 2006027272

Südafrika ZA 200808702

Mexico MX 2008011712

Korea KR 20080113235

Japan JP 2009529649

Brasilien BR P10708894-9

Indien IN 4122/KOLNP/2008

Neuseeland NZ 571900

Problembehebung

Symptom	Ursache	Abhilfemaßnahmen
Der Flammeneffekt startet nicht.	<p>Netzstecker ist nicht eingesteckt.</p> <p>Niedriger Wasserstand.</p> <p>Niederspannungsstecker nicht richtig angeschlossen (siehe Abb. 5).</p> <p>Die Wandlereinheit sitzt nicht richtig im Sumpf.</p>	<p>Überprüfen Sie, ob der Stecker richtig an die Steckdose angeschlossen ist.</p> <p>Stellen Sie sicher, dass der Wassertank voll ist und sich Wasser im Sumpf befindet.</p> <p>Überprüfen Sie, ob der Stecker richtig eingesteckt ist (siehe Abb. 5).</p> <p>Stellen Sie sicher, dass der Wandler in der eingeformten Aussparung im Sumpf sitzt.</p>
Cd51-Fehler wird auf der Fernbedienung angezeigt.	Niedriger Wasserstand.	<p>Stellen Sie sicher, dass der Wassertank voll ist und sich Wasser im Sumpf befindet.</p> <p>Befolgen Sie die obigen Schritte unter „Füllen des Wassertanks“, um das Produkt mit Wasser aufzufüllen.</p>
<p>Cd57-Fehler wird auf der Fernbedienung angezeigt.</p> <p>Das Produkt funktioniert nicht. Die LEDs blinken dreimal hintereinander.</p>	<p>Die Zeit vom Höchststand bis zum Mindeststand ist zu kurz.</p> <p>Widersprüchliche Wasserstandsanzeigen (Minimal- und Maximal-Pegel werden gleichzeitig gelesen).</p>	<p>Stellen Sie sicher, dass der Sumpf keine Undichtigkeiten aufweist.</p> <p>Stellen Sie sicher, dass sich die Schwimmer frei im Sumpf bewegen.</p> <p>Stellen Sie sicher, dass das Produkt waagrecht steht.</p>
Der Flammeneffekt ist zu gering.	<p>Die Metallscheibe im Wandler könnte verschmutzt sein (siehe Abb.7).</p> <p>Der Draht von der Wandlereinheit sitzt über der Metallscheibe.</p> <p>Der Luftfilter muss möglicherweise gereinigt werden.</p> <p>Der Luftfilter ist möglicherweise falsch positioniert.</p>	<p>Reinigen Sie die Metallscheibe mit der mitgelieferten weichen Bürste (siehe Abb.7). Siehe „Wartung“ für eine Schritt-für-Schritt-Anleitung.</p> <p>Führen Sie den Draht zur Rückseite des Sumpfes und stellen Sie sicher, dass er in dem seitlichen Schlitz sitzt, der aus dem Sumpf austritt.</p> <p>Entfernen Sie den Luftfilter und reinigen Sie ihn.</p> <p>Positionieren Sie den Luftfilter neu.</p>
Unangenehmer Geruch, wenn das Gerät benutzt wird.	<p>Schmutziges oder abgestandenes Wasser.</p> <p>Ungefiltertes Leitungswasser wurde verwendet.</p>	<p>Reinigen Sie das Gerät wie unter „Wartung“ beschrieben.</p> <p>Verwenden Sie nur gefiltertes Leitungswasser.</p>

Inleiding

Dank u voor het kiezen voor dit Dimplex elektrisch vuur. Lees deze informatiegids zorgvuldig door om uw product veilig te kunnen installeren, gebruiken en onderhouden.

Belangrijk Veiligheidsadvies

Bij het gebruik van elektrische toestellen moeten altijd basisvoorzorgen worden nageleefd om het gevaar op brand, elektrische schok en lichamelijk letsel te verminderen, met inbegrip van het volgende:

1. WAARSCHUWING

Plaats geen materialen of kledingstukken op het toestel en verhinder de luchtcirculatie errond niet.

Dit toestel draagt de DO NOT COVER (NIET AFDEKKEN) waarschuwing.

2. SCHADE

Gebruik dit toestel niet nadat het is gevallen.

Indien het toestel beschadigd is, win dan de raad in van de verdeler vóór installatie en gebruik.

Als het stroomsnoer is beschadigd, moet het worden vervangen door de fabrikant, een onderhoudstechnicus, of een gelijkwaardig gekwalificeerd persoon, dit om gevaar te vermijden.

3. PLAATSING

Nooit buitenshuis gebruiken.

Nooit gebruiken in de onmiddellijke omgeving van een bad, douche of zwembad.

Het vuur nooit direct onder een vast stopcontact of verbindingsdoos plaatsen.

Zorg ervoor dat meubelen, gordijnen of ander brandbaar materiaal zich niet dichterbij dan op 1 meter van het toestel bevinden.

Gebruik dit toestel op een horizontale, stabiele ondergrond, of bevestig het tegen een muur indien toepasbaar.

4. PLAATS VAN HET STOPCONTACT

Het toestel moet zo worden geplaatst dat het stopcontact of de isolatieschakelaar bereikbaar is.

Houd het stroomsnoer weg van de voorkant van het toestel.

5. UITSCHAKELEN

Ingeval van defect trekt u de stekker uit of isoleert u het apparaat.

Trek de stekker uit of isoleer het apparaat als het voor langere tijd niet wordt gebruikt.

6. EIGENAAR/GEBRUIKER

Dit toestel kan worden gebruikt door kinderen vanaf 8 jaar en door personen met beperkte fysieke, zintuiglijke of mentale capaciteiten, of met gemis aan ervaring en kennis ervan, als zij onder supervisie staan of instructies kregen over het veilige gebruik van het toestel en zij de inherente gevaren ervan begrijpen. Kinderen mogen niet met het toestel spelen. Schoonmaken en gebruikersonderhoud zal niet worden uitgevoerd door kinderen zonder supervisie.

Kinderen van minder dan 3 jaar oud moeten weggehouden worden van het toestel, behalve als zij onder voortdurende supervisie staan. Kinderen tussen 3 en 8 jaar oud mogen het toestel alleen aan- en uitschakelen als het is geplaatst of geïnstalleerd op de normaal voorziene gebruiksplaats en hen supervisie wordt gegeven en zij instructies ontvingen over het veilige gebruik van het toestel en zij de gevaren begrijpen. Kinderen tussen 3 en 8 jaar mogen het toestel niet aanschakelen, het regelen, schoonmaken of gebruikersonderhoud ervan uitvoeren.

7. ELEKTRICITEIT

WAARSCHUWING – DIT TOESTEL MOET WORDEN GEAARD.

Dit toestel mag enkel worden gebruikt op wisselstroom (AC ~) netvoeding en het voltage aangeduid op het toestel moet overeenkomen met het voltage van de voeding. Lees vóór u het toestel aanschakelt het veiligheidsadvies en de gebruikershandleiding.

OPGELET: Sommige onderdelen van dit product kunnen erg heet worden en brandwonden veroorzaken. Bijzondere aandacht dient te worden geschonken als er zich kinderen of kwetsbare personen in de omgeving bevinden.

WAARSCHUWING – Dek het toestel nooit af, dit om oververhitting te voorkomen.

Algemene Informatie

Gebruik enkel gefilterd water in dit toestel.

Verzekert u altijd van dat het toestel op een vlakke ondergrond staat.

Noteer dat het mogelijk is dat u bij gebruik in een omgeving met erg laag achtergrondlawaai u een geluid hoort dat gerelateerd is aan de werking van het vlameffect. Dit is normaal en mag geen reden voor bezorgdheid zijn.

Bij een stroompiek voor welke reden dan ook, kan het toestel uitschakelen. Dit is een normale veiligheidsvoorziening en het toestel schakelt na 30 seconden opnieuw aan.

Eens geïnstalleerd, mag u het toestel nooit verplaatsen of het op zijn rug leggen zonder eerst het water uit de vergaarbak en de watertank te draineren.

Als u voorziet om het toestel langer dan twee weken niet te gebruiken, draineert u het water uit de vergaarbak en de watertank en droogt u de vergaarbak.

De watertank, vergaarbak, het vergaarbakdeksel, de dop van de watertank en de luchtfilters moeten om de twee weken worden schoongemaakt, speciaal in gebieden met hard water.

De vergaarbak en de watertank van dit product zijn behandeld met een biocide-product, Silver Biocide. Dit beantwoordt aan de laatste toepasbare ISO-norm.

Installatie-instructies

VOOR U BEGINT

1. Verwijder alle verpakking (lees de waarschuwinglabels aandachtig) en houd de verpakking bij voor mogelijk later gebruik, zoals verhuis of terugzending van het product naar uw verdeler.
2. Voór u aanschakelt op het stroomnet, moet u nakijken of het stroomvoltage hetzelfde is als dat vermeld op het toestel.

INSTALLATIE

Dit toestel werd ontworpen om ingebouwd te worden in een apart ontworpen structuur – zoals een meubel, een vuurhaard-cassette, etc.

Om dit toestel in te bouwen in een andere structuur, moet het degelijk verankerd worden en moeten de volgende richtlijnen worden nageleefd:

VENTILATIE IS ESSENTIEEL

Een geschikte ventilatie is allerbelangrijkst om te verzekeren dat de lucht in het toestel kan circuleren – indien niet, zal het Optimyst vlameffect niet naar behoren werken. Een vrije ruimte van ten minste 100cm² is vereist voor deze luchtventilatie. De luchtstroom mag niet worden geblokkeerd. Voor voorbeelden van luchtventilatie, verwijzen we naar Fig. 10. De luchtventilatie moet tochtvrij zijn.

3. Maak een opening voor het toestel LxBxH 390x205x170mm (±3mm).
4. Verzekert u ervan dat er voldoende ruimte is om er het netsnoer doorheen te leiden.
5. Een vrije ruimte van ten minste 100cm² is nodig om ervoor te zorgen dat de lucht vrij kan circuleren in het toestel. – Zie VENTILATIE IS ESSENTIEEL.
6. Breng het toestel in de opening.
7. Neem de water-vergaarbak uit om toegang te krijgen tot de schroefgaten.
8. Schroef het toestel aan de structuur met behulp van geschikte schroeven, niet bijgeleverd.

De watertank vullen

1. Plaats de watertank in een gootsteen en verwijder de dop (draai tegen de wijzers van de klok in om te openen).
2. Vul de Watertank enkel met gefilterd leidingwater. Dit is noodzakelijk om de levensduur van de vlam- en rookeffect producerende unit van het toestel te verlengen. Het water moet worden gefilterd met een gewone huishoudelijke waterfilter en de filter moet regelmatig worden vervangen. Gedistilleerd water mag niet worden gebruikt.
3. Schroef de dop terug op – niet te hard aandraaien.
4. Plaats de watertank in de Vergaarbak, met de dop van de watertank naar beneden en de vlakke kant van de tank naar buiten gericht.
5. Plaats de Vuurhaard boven op de Watertank.

Verbind het stroomsnoer met de juiste stroomverbinding achteraan het toestel en verbind het stroomsnoer (stekker) vervolgens met een 13amp/240volt stopcontact. Het toestel is nu klaar voor gebruik.

De haard bedienen



Dit gedeelte beschrijft hoe u de Haard ofwel manuele of met de afstandscontrole bedient.

MANUELE BEDIENING

U vindt de manuele bediening onder de Vuurhaard.
(Zie Fig. 4 voor lay-out van de manuele bediening)

Knop 'A':- Bedient de elektriciteitsvoorziening naar de Haard.

Noteer dat deze knop in de 'AAN' (I) positie moet staan om de Haard te laten werken.

Knop 'B':- Druk  om het vlammeffect aan te zetten. Dit wordt bevestigd door een geluidssignaal. Hoewel de hoofdverlichting onmiddellijk aanschakelt, duurt het nog 30 seconden langer vóór het vlammeffect opstart. Druk op  in om de Haard in de stand-by modus te brengen. Dit wordt aangeduid door één geluidssignaal.

CONTROLE VIA DE AFSTANDSBEDIENING

1 Scherm

2 'Menu' toets

3 'Back' (Terug) toets

4 'Advance' (Verder) toets

5 'Pijlen' Toetsen

6 'Enter' (Bevestigen) toets

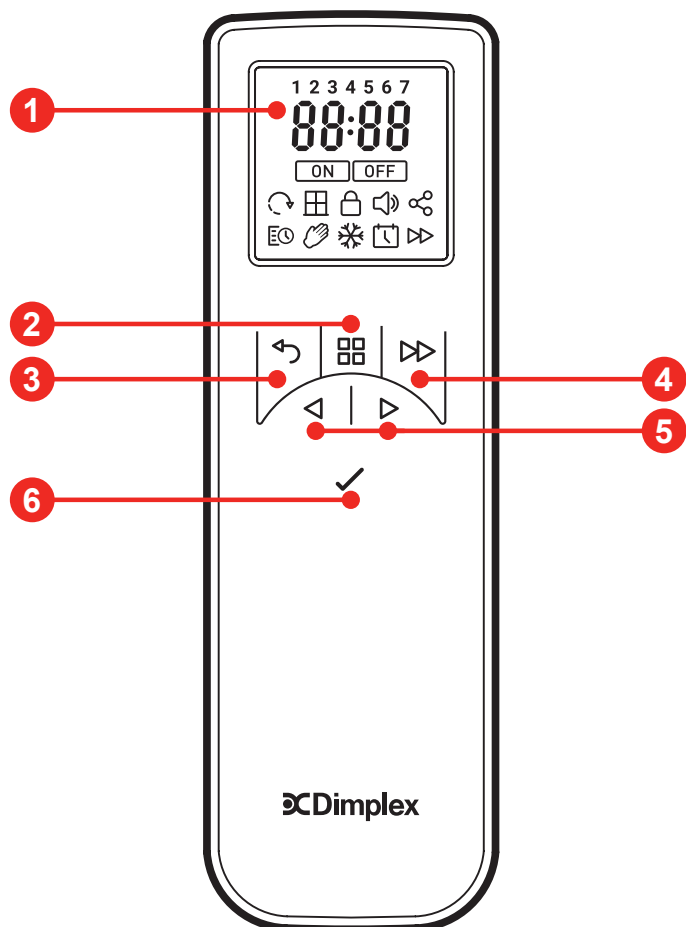

De afstandsbediening wordt geleverd met 2xAA batterijen. Verwijder het deksel aan de onderkant van de afstandsbediening en breng de batterijen op hun plaats, waarbij u acht slaat op de juiste positionering van de batterijen. Plaats het batterijdeksel terug na het inbrengen van de batterijen. De afstandsbediening werd al draadloos verbonden (paired) met uw toestel in de fabriek. In het weinig waarschijnlijke geval dat de afstandsbediening afschakelt van uw toestel, of als u een vervangingsapparaat ontvangt, moet u het pairing-proces opnieuw uitvoeren. Volg de onderstaande stappen om de afstandsbediening te pairen met het product.

De Afstandsbediening draadloos verbinden (pairen)

Volg onderstaande stappen om de afstandsbediening te pairen met het product.

1. Schakel de hoofschakelaar van het product aan (Fig. 4A). U moet nu een geluidssignaal horen en het toestel zal haar Bluetooth signaal gedurende 30 seconden laten horen.
2. Binnen deze 30-seconden periode, drukt u 'Toets 6' in op de afstandsbediening en houdt u deze ingedrukt tot PAIR op het scherm verschijnt (Fig. A, hieronder).
3. Breng de afstandsbediening dichtbij het toestel, en het toestel zal haar lichtjes laten knipperen en een geluidssignaal laten horen. Als dit niet gebeurt, is het mogelijk dat de 30-seconden periode is verstreken. U kan opnieuw beginnen door de hoofschakelaar van het toestel uit te schakelen (FIG. 4A) gedurende 15 seconden en daarna terug aan te schakelen.

4. Terwijl het toestel knippert en u het geluidssignaal hoort, drukt u op 'Toets 6' om de afstandsbediening draadloos te verbinden (pairen) met het product. Als de draadloze verbinding voltooid is, stopt het product met knipperen en het uitsturen van een geluidssignaal, en krijgt u het scherm met de tijdsinstelling op de afstandsbediening (FIG. B hieronder). Volg de stappen hierna om tijd en datum in te stellen voor de afstandsbediening. Dit is belangrijk voor het juist functioneren van de 7-dagen 24-uur timer.

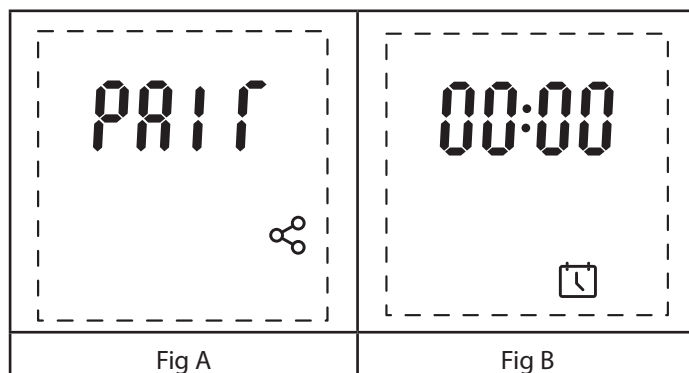



Datum en tijd voor het eerst instellen

Bij de eerste instelling van de afstandsbediening, ziet u het tijd- en datumscherm dat u moet instellen voor u de afstandsbediening kunt gebruiken. Volg de stappen hierna om tijd en datum in te stellen op de afstandsbediening. (Noteer dat de tijd op de afstandsbediening het 24-uren klokformaat gebruikt en dit niet kan worden veranderd).

1. Druk 'Toets 6 – Enter' in op de afstandsbediening en houd ingedrukt tot '00:00' verschijnt op het scherm (Fig. A).
2. De eerste '0' van de tijdsaanduiding knippert. Gebruik 'Toets 5 – Pijlen', om te navigeren naar het juiste cijfer voor van de huidige tijd. Als het correcte cijfer knippert op het scherm, drukt u op 'Toets 6 - Enter'.
3. Nadat dit cijfer voor de tijd is ingesteld, zal de tweede '0' van de tijdsaanduiding beginnen knipperen. Navigeer naar het correcte tweede cijfer van de tijd. Als het correcte cijfer knippert op het scherm, drukt u op 'Toets 6 - Enter'.
4. (Noteer dat als een verkeerd cijfer werd ingegeven voor een tijdsinstelling, u op 'Toets 3 – Terug' kunt drukken om terug te keren naar het vorige cijfer).
5. Volg dezelfde stappen voor het derde en vierde cijfer van de tijd.
6. Zodra de tijd is ingesteld, verschijnt het menu om de juiste datum in te stellen automatisch (Fig. B).
7. 'Dag' zal nu knipperen op het scherm gedurende 2 seconden en dan krijgt u de standaardinstelling '01'. Gebruik dezelfde manier als hierboven, navigeer en selecteer het juiste eerste cijfer van de dag van vandaag in de kalendermaand (bv. '3' voor de 30e dag van de maand).
8. Gebruik dezelfde stappen voor het tweede cijfer van de huidige dag van de kalendermaand (bv. '0' voor de 30e van de maand).
9. Zodra de dag is ingesteld, krijgt u het menu te zien om het juiste maandnummer in te stellen (Fig. C).
10. '1 – 12' knippert nu op het scherm gedurende 2 seconden en dan krijgt u de standaardinstelling voor de maand: '01'. Gebruik hetzelfde proces als hierboven, navigeer en selecteer het correcte eerste cijfer van de huidige maand (bv. '0' voor januari tot september en '1' voor oktober tot december).
11. Zodra dag en maand zijn ingesteld, knippert 'Jaar' gedurende twee seconden en krijgt u het menu te zien om het correcte jaar in te stellen (Fig. D).
12. Selecteer de correcte 4 cijfers voor het jaar door gebruik te maken van de hierboven beschreven stappen.
13. Zodra het jaar is ingesteld, krijgt u het menu te zien waarin u kunt selecteren of uw regio al dan niet het Zomeruur hanteert.
14. 'DST' (Daylight Saving Time = Zomeruur) verschijnt op het scherm met een knipperende 'Uit=Off' eronder (Fig. E). Gebruik 'Toets 5 – Pijlen' om te veranderen tussen 'Uit=Off' en 'Aan=On' en druk op 'Toets 6 - Enter' om uw keuze te bevestigen.
15. Zodra de datum en tijd werden ingesteld, krijgt u het 'Haard'-menu te zien dat u kunt gebruiken om het product aan te schakelen (Fig. F.). Druk op 'Toets 6 - Enter' om het product aan te schakelen.

Mocht u later opnieuw toegang willen verkrijgen tot de datum- en tijdsinstelling:

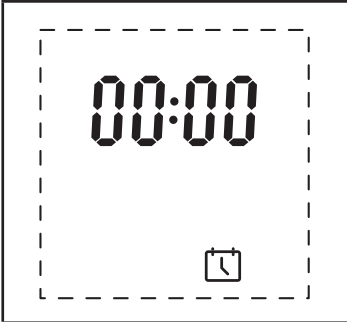
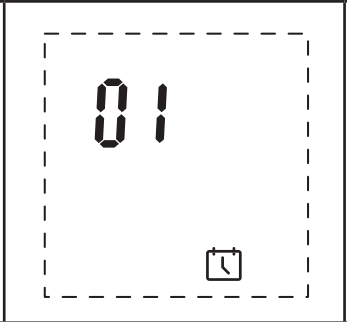
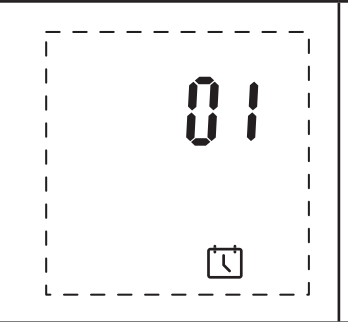
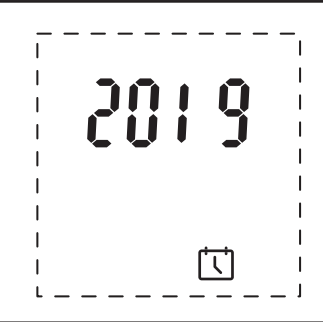
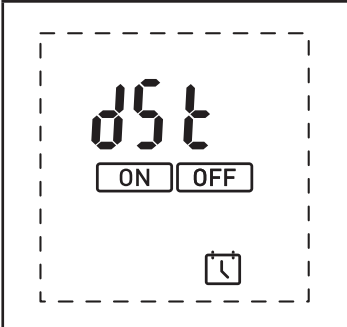
1. Verzekert u er van dat het product in aangeschakeld (bv. niet in stand-by modus).
2. Druk op 'Toets 6 - Enter' op de afstandsbediening en houd ingedrukt tot het hoofdmenu 'Haard=Fire' verschijnt op het scherm (Fig. G).
3. De 'Uit'-optie knippert op het scherm. Gebruik 'Toets 5 – Pijlen' om te navigeren naar het Kalender-icoon.
4. Nadat dit is geselecteerd, volgt u stappen 2-14 hierboven om de dag en tijd in te stellen.

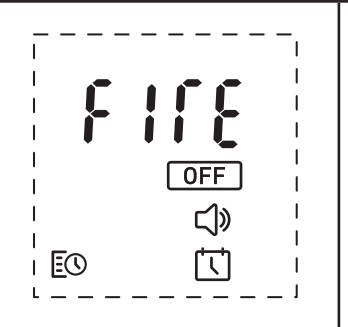
			
Fig A	Fig B	Fig C	Fig D
			
Fig E	Fig F	Fig G	

De Afstandsbediening gebruiken

Noteer dat voor een langer batterijleven, de afstandsbediening naar de slaap-modus schakelt als er gedurende 15 seconden geen toets wordt ingedrukt. Om de afstandsbediening te 'wekken', drukt u op 'Toets 6 - Enter' en houdt u deze gedurende 2 seconden ingedrukt.

- Het Product Aan/Uit -schakelen

1. Als de hoofdschakelaar van het product (Fig. 4A) is aangeschakeld, staat het product in stand-by modus.
2. Om het product aan te schakelen met de afstandsbediening, wekt u de afstandsbediening en selecteert u het knipperende icoon 'Aan=On' uit het menu dat op het scherm verschijnt (Fig. A, hieronder).
3. Als het product werkt, ziet u het standaard startscherm (Fig. B, hieronder).
4. Selecteer het knipperende 'Uit=Off' icoon met 'Toets 6 - Enter' uit het menu op het scherm om het product uit te schakelen.

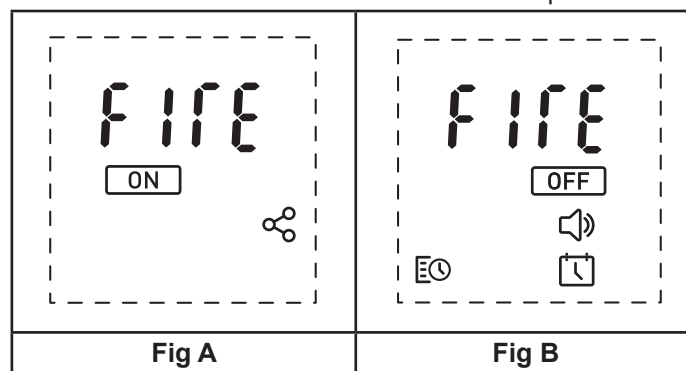

- De Vlamhoogte instellen

1. Op het startscherm, drukt u op 'Toets 5 - Pijlen' om te navigeren naar het 'Haard' - icoon bovenaan het scherm (Fig. A).
2. Zodra het 'Haard=Fire' -icoon knippert, drukt u op 'Toets 6 - Enter' om toegang te verkrijgen tot het menu voor de instelling van de vlamhoogte (Fig. B).
3. De vlamhoogte kan worden ingesteld tussen F1-F6 door gebruik te maken van 'Toets 5 - Pijlen'.

Noteer dat eens de vlamhoogte is veranderd, het bevel onmiddellijk naar het product wordt gestuurd en er een geluidssignaal klinkt om dit te bevestigen. Geef het product de nodige tijd om te reageren op de veranderingen die u maakte.

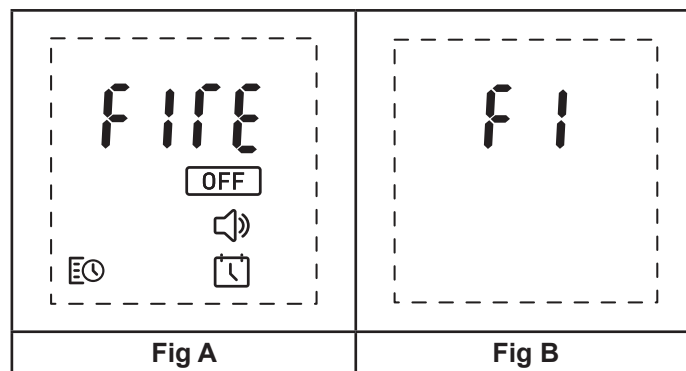

- Het Volumeniveau instellen

1. Druk op 'Toets 5 – Pijlen' in het startscherm om naar beneden te navigeren, naar het Luidspreker-icoon beneden op het scherm (Fig. A).
2. Zodra het Luidspreker-icoon knippert, drukt u op 'Toets 6 – Enter' om toegang te verkrijgen tot het menu voor het aanpassen van het volumeniveau (Fig. B).
3. Het volumeniveau kan worden ingesteld tussen '01 - 06' met 'Toets 5 – Pijlen'.
4. Het geluid van het toestel kan worden uitgeschakeld door links op toets 'Toets 5 – Pijlen' te drukken als het volumeniveau op '01' is ingesteld. 'Uit = Off' verschijnt op het scherm om te bevestigen dat het volume helemaal is uitgeschakeld (Fig. C).

Nota: Eens het volumeniveau is veranderd zal het bevel onmiddellijk naar het product worden gestuurd en klinkt er een geluidssignaal om dit te bevestigen.

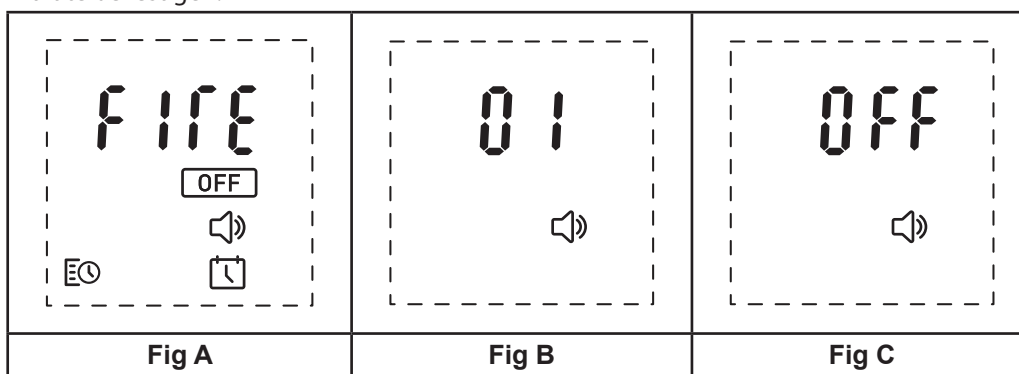

- De 7-dagen timer instellen

Het product kan worden ingesteld om aan/uit te schakelen binnen vier verschillende tijdsperiodes tijdens de zeven dagen van de week.

1. Op het startscherm drukt u op 'Toets 5 – Pijlen' om te navigeren naar het Timer-icoon links onderaan op het scherm (Fig. A).
2. Als het Timer-icoon knippert, drukt u op 'Toets 6 - Enter' om toegang te verkrijgen tot het timer-menu.
3. Druk op 'Toets 5 – Pijlen' om naar het 'Instellen=Edit'-icoon te navigeren bovenaan het scherm (Fig. B).
4. De cijfers 1-7 die de dagen van de week voorstellen verschijnen bovenaan het scherm (1=maandag, 7=zondag) (Fig. C).
5. Gebruik 'Toets 5 – Pijlen' om naar de dag van de week te navigeren die u wilt aanpassen.
6. Als het cijfer bovenaan het scherm knippert, drukt u op 'Toets 6 - Enter' om deze dag aan te passen.
7. U krijgt nu de optie aangeboden om vier tijdsperiodes aan te passen binnen deze zelfde dag P1-P4, (Fig. D).
8. Gebruik 'Toets 5 – Pijlen' om naar de tijdsperiode te navigeren die u wilt aanpassen en druk op 'Toets 6 - Enter' om deze periode te kiezen.
9. De eerste '0' van de 'Aan=On' tijd voor de gekozen tijdsperiode zal knipperen (Fig. E). Gebruik 'Toets 5 – Pijlen' om naar het juiste cijfer van de 'Aan' tijd van de geselecteerde periode te navigeren. Als het correcte cijfer knippert op het scherm, drukt u op 'Toets 6 - Enter'.
10. Zodra het eerste cijfer van de tijd is ingesteld, zal de tweede '0' van de tijd beginnen knipperen. Navigeer naar het juiste tweede cijfer van de 'Aan' tijd voor de geselecteerde tijdsperiode. Als het correcte cijfer knippert op het scherm, drukt u op 'Toets 6 - Enter'.
11. (Noteer dat als een fout cijfer is geselecteerd voor een bepaalde tijdsperiode, u op 'Toets 3 - Terug' kunt drukken om terug te keren naar het vorige cijfer).
12. Volg dezelfde stappen voor het derde en vierde cijfer van de 'Aan' tijd voor de geselecteerde tijdsperiode.
13. Als de vier cijfers van de 'Aan' tijd voor de geselecteerde periode zijn ingesteld, krijgt u de optie aangeboden om de 'Uit' tijd te selecteren voor de geselecteerde tijdsperiode (Fig. F).
14. Herhaal stappen 9, 10 & 11 om de 'Uit=Off' tijd in te stellen voor de geselecteerde tijdsperiode.
15. Een geluidssignaal klinkt als de 'Aan' en 'Uit' tijden in het geheugen van het product werden opgeslagen.
16. Herhaal stappen 7-13 om de 'Aan' en 'Uit' tijden voor de overige periodes van die dag in te stellen. Als slechts één 'Aan/Uit' tijdsperiode is vereist voor een bepaalde dag, stelt u deze enkele tijdsperiode in met de hiervoor beschreven stappen en laat u de andere tijden op '00:00' ingesteld staan voor zowel hun 'Aan' als hun 'Uit' tijden. Dit zorgt ervoor dat het product enkel de enige tijdsperiode gebruikt die werd ingesteld.

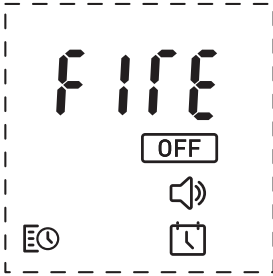
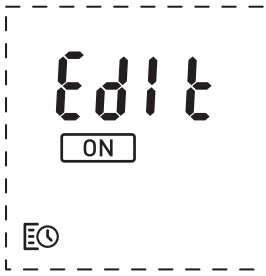
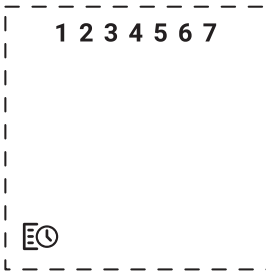
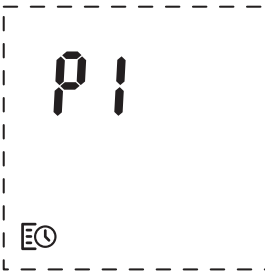
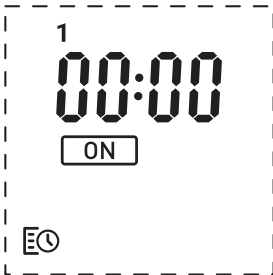
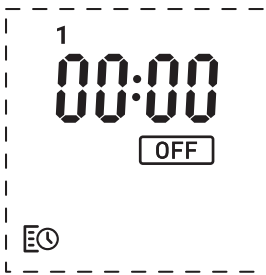
			
Fig A	Fig B	Fig C	Fig D
			
Fig E	Fig F		

- Kopiëren van Aan/Uit Timers naar Andere Dagen

De vier tijdsperiodes die werden ingesteld voor een bepaalde dag kunnen worden gekopieerd naar andere dagen.

1. Druk op het startscherm op 'Toets 5 – Pijlen' om naar het Timer-icoon te navigeren linksonder op het scherm (Fig. A).
2. Als het Timer-icoon knippert, drukt u op 'Toets 6 - Enter' om toegang te krijgen tot het timer-menu.
3. Druk op 'Toets 5 – Pijlen' om naar het Bewerken (Edit) -icoon bovenaan het scherm te navigeren (Fig. B).
4. U krijgt de cijfers 1-7 te zien bovenaan het scherm, die de dagen van de week voorstellen (1=maandag, 7=zondag) (Fig. C).
5. Gebruik 'Toets 5 –Pijlen' om te navigeren naar de dag die u wilt kopiëren.
6. Als de correcte dag knippert, drukt u 'Toets 4 – Verder' in en houdt u deze gedurende 3 seconden ingedrukt. 'Kopieer=Copy' zal twee keer knipperen op het scherm, samen met de dagen van de week die werden geselecteerd (Fig. D).
7. Gebruik 'Toets 5 –Pijlen' om te navigeren naar de dag waarnaar u de vier tijdsperiodes wilt kopiëren.
8. Als de juiste dag knippert, drukt u op 'Toets 6 - Enter' en houdt u deze ingedrukt om de vier periodes naar die dag te kopiëren. 'Plakken=Paste' zal twee keer knipperen op het scherm samen met de dag die werd geselecteerd (Fig. E).

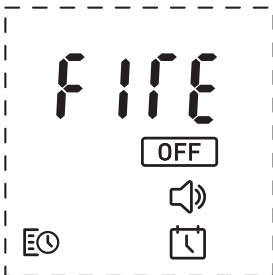
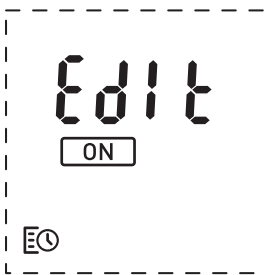
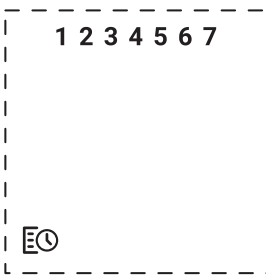
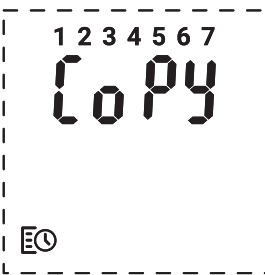
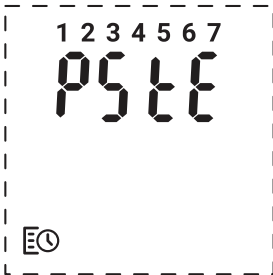
			
Fig A	Fig B	Fig C	Fig D
			
Fig E			

- Het Product gebruiken in Timer-modus

1. Eens de tijdsperiodes zijn ingesteld, moet de timer worden geactiveerd. Dit kan gebeuren door naar het Timer-icoon te navigeren beneden links op het scherm (Fig. A) met 'Toets 5 – Pijlen' en het knipperende 'Aan=On'-icoon te selecteren in het timer-menu (Fig. B) met 'Toets 6 - Enter'.
2. Als de huidige tijd correspondeert met een actieve tijdsperiode, zal de huidige vlaminstelling (F1-F6) verschijnen samen met een knipperend 'Uit=Off'-symbool. Gebruik 'Toets 5 – Pijlen' om de vlaminstelling te wijzigen. Selecteer het knipperende 'Uit=Off'-symbool met 'Toets 6 - Enter' om de timer uit te schakelen.
3. Als de huidige tijd correspondeert met een niet-actieve periode, zal de huidige tijd verschijnen samen met een knipperend 'Uit' symbool (Fig. D). Het product zal aanschakelen op de volgende vooraf ingestelde 'Aan'-tijdsperiode. Selecteer het knipperende 'Uit' symbool met 'Toets 6 - Enter' om de timer uit te schakelen.

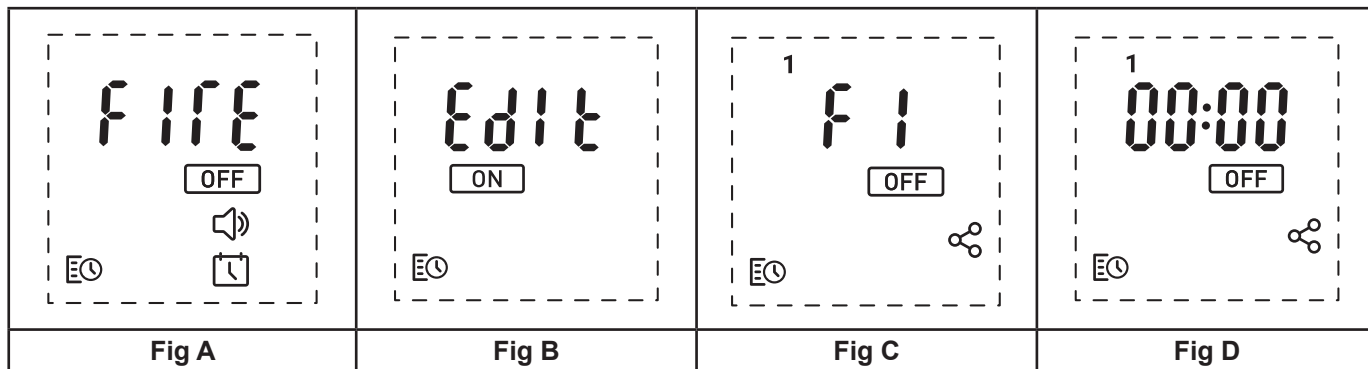

Onderhoud

ALGEMENE TIPS

Gebruik enkel gefilterd leidingwater in dit toestel.

Verzek er u altijd van dat het toestel op een vlak oppervlak staat.

Als u denkt het toestel langer dan 2 weken niet te gebruiken, verwijder en leeg dan de vergaarbak en de watertank.

Eens geïnstalleerd, mag u het toestel nooit verplaatsen of op zijn rug leggen zonder eerst het water uit de vergaarbak en de watertank te draineren.

DE WATERTANK VULLEN

Als de watertank leeg is, schakelen de vlam- en rookeffecten uit en hoort u twee keer een geluidssignaal. Bovendien verschijnt op de afstandsbediening de laagwater-fout (Cd51). Volg de volgende procedure om uw product opnieuw met water te vullen.

1. Zet knop 'A' op (0) (zie Fig. 4).
2. Til de vuurhaard voorzichtig uit en zet hem voorzichtig opzij.
3. Verwijder de watertank door hem naar boven en naar buiten te tillen.
4. Plaats de watertank in een gootsteen en verwijder de dop. Draai tegen de wijzers van de klok in om te openen.
5. Vul de Watertank enkel met gefilterd leidingwater. Dit is noodzakelijk om de levensduur van de vlam en rook producerende unit te verlengen. Het water moet worden gefilterd met een gewone huishoudelijke waterfilter en de filter moet regelmatig worden vervangen.
6. Schroef de dop terug op – niet te hard aandraaien.
7. Plaats de watertank in de vergaarbak, met de dop van de watertank naar beneden.
8. Plaats de vuurhaard voorzichtig terug op zijn plaats.
9. Zet knop 'A' in de 'aan' (I) positie (Zie Fig. 4).

SCHOONMAKEN

Waarschuwing – Zet 'Knop A' altijd in de 'UIT' (0) positie (Zie Fig. 4) en koppel af van de stroomtoevoer vóór u de haard schoonmaakt.

Wij raden aan om de volgende onderdelen om de twee weken schoon te maken, vooral in gebieden met hard water:

Watertank, Vergaarbak, Sproeikop, Tankdop en -dichting, Luchtfilter.

Gebruik voor algemene schoonmaak een zacht, schoon stoffdoek – gebruik nooit schurende schoonmaakmiddelen.

Om ophoping van stof of pluis te verwijderen, kan het zachte borstel-opzetstuk van een stofzuiger occasioneel worden gebruikt.

Watertank

1. Verwijder de watertank zoals eerder beschreven, zet hem in een gootsteen en giet het water eruit.
2. Gebruik de bijgeleverde borstel om de binnenkanten van de dop zachtjes te schrobben, waarbij u bijzondere aandacht schenkt aan de rubberen ring in de buitenste groef en aan de centraal gelegen rubberen afsluitring.
3. Doe een klein beetje afwasmiddel in de tank, zet de dop er terug op en schud hard. Spoel tot elk spoor van het

afwasmiddel is verdwenen.

4. Vul enkel met gefilterd leidingwater, zet de dop er terug op zonder te hard aan te draaien.

Vergaarbak

1. Til de Vuurhaard voorzichtig uit en plaats hem voorzichtig op de grond.
2. Zet knop 'A' in de 'UIT' (0) positie.
3. Verwijder de watertank door hem omhoog te tillen.
4. Koppel de elektrische verbinding los die u vindt achteraan op het toestel, onder het classificatielabel (Zie Fig.5).
5. Knijp de rode verzekeringspennen open.
6. Til de oranje sproeikop voorzichtig uit en zet hem opzij.
7. Til de vergaarbak uit, waarbij u erop let geen water dat er nog in zit te morsen.
8. De omvormer is met een kleine clip vastgemaakt binnen in de vergaarbak. Druk deze vergrendeling weg zodat u de omvormer uit de vergaarbak kunt halen. Kantel die voorzichtig, zodat de vloeistof uit de vergaarbak loopt.
9. Doe een klein beetje afwasmiddel in de vergaarbak en gebruik de bijgeleverde borstel om alle oppervlakten van de vergaarbak schoon te maken, en maak voorzichtig ook de omvormer schoon, met inbegrip van de metalen schijven die u vindt in de groeven bovenaan (Zie Fig. 7).
10. Na het schoonmaken spoelt u de vergaarbak grondig uit met zuiver water om alle resten van het afwasmiddel te verwijderen.
11. Maak de sproeikop schoon met de borstel en spoel hem grondig uit met zuiver water (Zie Fig. 8).
12. Volg de bovenstaande stappen in omgekeerde volgorde om terug te assembleren.

Luchtfilter

1. Til de Vuurhaard voorzichtig uit en zet hem voorzichtig op de grond.
2. Schuif de luchtfilter zachtjes omhoog uit de plastic behuizing (Zie Afb.9).
3. Spoel voorzichtig met water in de gootsteen en droog af met een stoffen handdoek voor u hem terugplaatst.
4. Plaats de filter terug waarbij u ervoor zorgt dat de ruwe, zwarte filter naar voren in de haard is gepositioneerd.
5. Plaats de Vuurhaard terug.

Bijkomende informatie

NAVERKOOPDIENST

Uw product is vanaf de aankoopdatum gedurende twee jaar gewaarborgd. Binnen deze periode garanderen wij dit toestel gratis te herstellen of te vervangen (met uitzondering van lampen & indien beschikbaar) op voorwaarde dat het werd geïnstalleerd en gebruikt zoals aangegeven in deze instructies. Uw rechten onder deze waarborg zijn additioneel bij uw wettelijke rechten die op hun beurt niet worden aangetast door deze waarborg.

RECYCLEREN



Voor elektrische producten verkocht binnen de Europese Gemeenschap – Op het einde van het gebruiksleven van elektrische producten mogen deze niet worden verwijderd samen met huishoudelijk afval. Gelieve te recyclen waar deze mogelijkheid wordt aangeboden. Vraag bij uw plaatselijke autoriteiten om recycleeradvies in uw land.

PATENT / PATENTAANVRAAG

Producten van de Optimyst reeks worden beschermd door één of meer van de volgende patentaanvragen:
Groot Brittannië GB 2402206, GB 2460259, GB 2460453, GB 2418014, GB 2465738, GB 2449925, GB 2465537, GB2455277, GB1020534.2, GB1020537.5, GB1110987.3

Verenigde Staten US 7967690, US 2010299980, US 2011062250, US 2008028648, US 13/167,042

Rusland RU2008140317

Europa EP 2029941, EP 2201301, EP 2315976, EP 1787063, EP07723217.1, EP11170434.2, EP 11170435.9

China CN 101883953, CN 200980128666.2, CN 101057105, CN 101438104

Australië AU 2009248743, AU 2007224634

Canada CA 2725214, CA 2579444, CA 2645939

Internationale Patentaanvraag WO 2006027272

Zuid-Afrika ZA 200808702

Mexico MX 2008011712

Korea KR 20080113235

Japan JP 2009529649

Brazilië BR P10708894-9

India IN 4122/KOLNP/2008

Nieuw-Zeeland NZ 571900

Probleemoplossing

Symptoom	Oorzaak	Hoe de fout verhelpen
Het vlameffect wil niet starten.	<p>Elektriciteitsstekker niet in stopcontact.</p> <p>Laagwaterniveau.</p> <p>Laagspanningsconnector niet goed aangesloten. (Zie Fig. 5)</p> <p>De Transducer Unit zit niet correct in de vergaarbak.</p>	<p>Controleer of de stekker juist in het stopcontact zit.</p> <p>Controleer of de watertank vol is en er water in de vergaarbak zit.</p> <p>Controleer of de connector goed is ingestoken. (Zie Fig. 5)</p> <p>Verzekert u ervan dat de Transducer goed in de uitsparing van de vergaarbak zit.</p>
Cd51 Fout verschijnt op de Afstandsbediening	Laagwaterniveau.	<p>Controleer of de watertank vol is en er water in de vergaarbak zit.</p> <p>Volg de stappen eerder vermeld in De Watertank Vullen om het product opnieuw met water te vullen.</p>
<p>Cd57 Fout verschijnt op de afstandsbediening.</p> <p>Product wil niet werken. LED's knipperen voortdurend drie keer.</p>	<p>Tijd van max. niveau tot min. niveau is te kort.</p> <p>Tegenstrijdige waterniveau lezingen (min. en max. niveau worden terzelfdertijd gelezen.)</p>	<p>Controleer of er geen lekken in de vergaarbak zitten.</p> <p>Vergewis u ervan dat de vlotters vrij bewegen in de vergaarbak.</p> <p>Verzekert u ervan dat het product vlak staat.</p>
Het vlameffect is te laag.	<p>De Metalen Schijf in de Transducer zou vuil kunnen zijn (Zie Fig. 7).</p> <p>De kabel van de Transducer Unit raakt de metalen schijf.</p> <p>De luchtfilter moet mogelijk worden schoongemaakt.</p> <p>De luchtfilter zit mogelijk verkeerd.</p>	<p>Maak de Metalen Schijf schoon met de bijgeleverde zachte borstel (Zie Fig.7). Zie 'Onderhoud' voor de stap-voor-stap procedure.</p> <p>Leid de kabel naar de achterkant van de vergaarbak en vergewis u ervan dat hij in de zij-uitsparing zit van de uitgang van de vergaarbak.</p> <p>Verwijder de filter en maak hem schoon.</p> <p>Herpositioneer de luchtfilter.</p>
Onprettige geur als het apparaat wordt gebruikt.	<p>Vuil of muf water.</p> <p>Niet-gefilterd leidingwater gebruikt.</p>	<p>Maak de unit schoon zoals beschreven in 'Onderhoud'.</p> <p>Gebruik alleen gefilterd leidingwater.</p>