

Farum



40011116-1114

NL
NO
DK
DE
CZ
ENG
HU

Installatie handleiding
Installasjonsveiledning
Installationsvejledning
Installationsanleitung
Instalační průvodce
Installation manual
Üzembe helyezési útmutató
Руководство по установке

NL
NO
DK
DE
CZ
ENG
HU

 **faber**

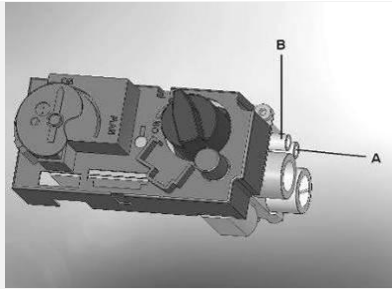

1.1



2.1



2.2

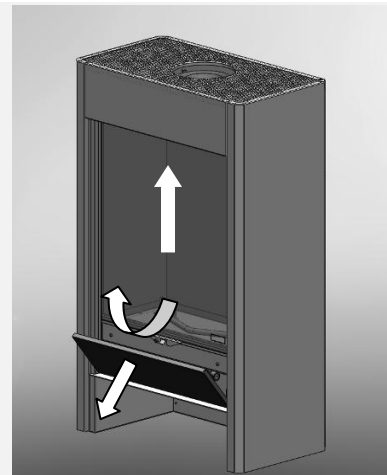

2.3



3.1

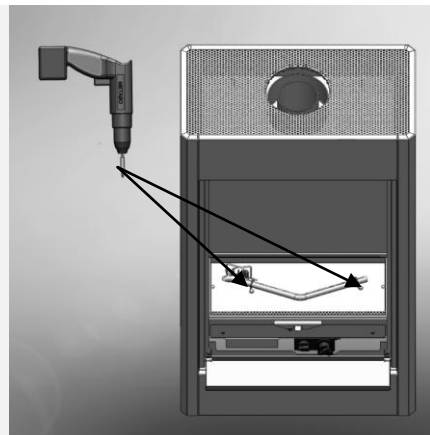

3.2

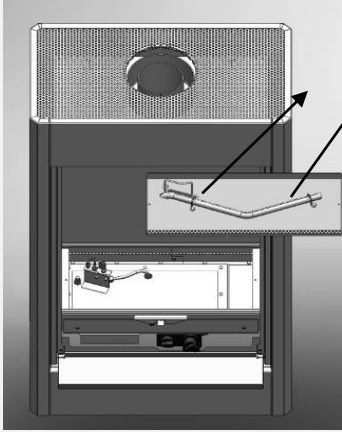

3.3



3.4



4.1



4.2

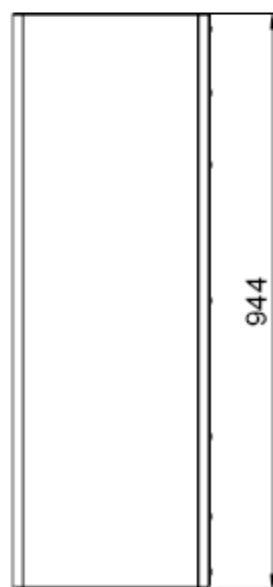
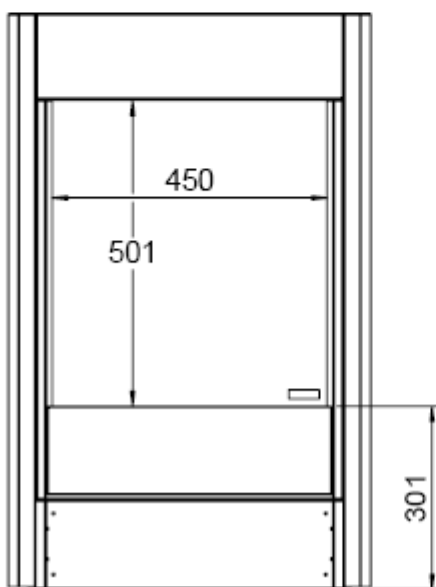
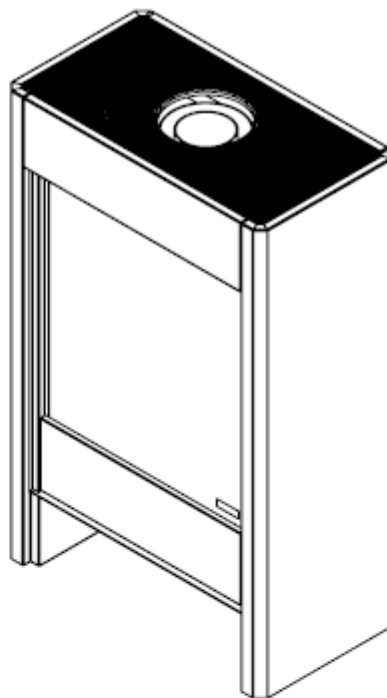
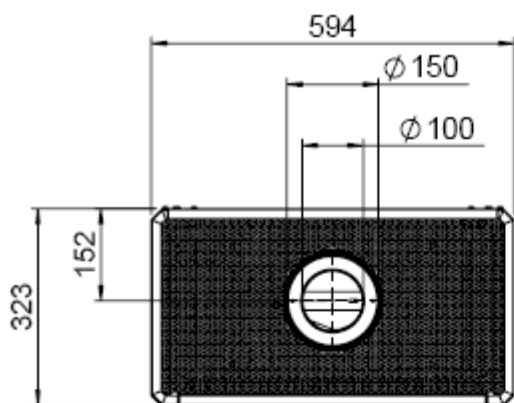



1	NL.....	5
2	NO	12
3	DK.....	19
4	DE.....	26
5	CZ.....	33
6	ENG.....	40
7	HU	47
8	RU	54

1 NL

1.1 Inleiding

De haard mag alleen door een gekwalificeerde installateur/dealer worden geïnstalleerd.

We adviseren dringend deze installatievoorschriften goed te lezen. Dit toestel voldoet aan de richtlijnen voor Europese gastoestellen (GAD) en draagt de CE markering.

1.2 Veiligheidsaanwijzingen.

- Het toestel moet geïnstalleerd en jaarlijks gecontroleerd worden volgens dit installatievoorschrift en de geldende nationale en lokale voorschriften.
- Controleer of de gegevens op de kenplaat overeenkomen met de lokale gassoort en druk.
- De instellingen en de constructie van de haard mogen niet worden gewijzigd!
- Plaats geen extra imitatie hout of gloei materiaal op de brander of in de verbrandingskamer.
- Het toestel is voor sfeer en verwarmingsdoeleinden. dit houdt in dat alle oppervlaktes, inclusief het glas, zeer heet kunnen worden (heter dan 100° Celsius) uitzondering hierop vormen de onderzijde van de haard en de bedieningsknoppen.
- Plaats geen brandbare materialen binnen een 0,5 m van het stralingsgedeelte van de haard.
- Door de natuurlijke luchtcirculatie van de haard worden vocht en nog niet uitgeharde vluchtige bestanddelen uit verf, bouwmaterialen en vloerbedekking e.d. aangezogen. Deze bestanddelen kunnen zich op koude oppervlakten als roet afzetten. Stook daarom de haard niet kort na een verbouwing.
- Stook de haard de eerste keer enige uren op de hoogste stand, zodat lak de kans krijgt om uit te harden. Zorg voor voldoende ventilatie, zodat eventuele vrijkomende dampen worden afgevoerd. Wij adviseren om zo weinig mogelijk in de ruimte aanwezig te zijn tijdens dit proces.

- Let hierbij op dat:
 1. alle transportverpakkingen verwijderd zijn.
 2. kinderen en huisdieren niet in de ruimte aanwezig zijn.

1.3 Installatie eisen

1.3.1 *Minimum afstanden rondom de haard*

Houdt rekening met een minimale afstand van 200 millimeter naar de zijwand en 80 millimeter naar de achterwand.

1.3.2 *Eisen afvoerkanaal en uitmondingen*

- Voor de aan- en afvoer moet u altijd gebruik maken van de door Faber International BV voorgeschreven afvoermaterialen. Alleen met gebruik van deze materialen kan door Faber International BV een goede werking worden gegarandeerd.
- De buitenkant van het concentrische afvoermateriaal kan +/- 150°C worden. Zorg bij doorvoer door brandbare wand of plafond constructies voor isolatie en bescherming. En neem voldoende afstand in acht.
- Zorg ervoor dat bij grote afvoerlengtes het concentrische afvoermateriaal elke 2 meter gebeugeld wordt, zodat het gewicht van de materiaal niet op de haard komt te rusten.
- Direct op het toestel mag je nooit met een inkortbaar concentrisch afvoermateriaal beginnen

1.3.3 *Uitmondingen*

De gecombineerde aan- en afvoer kan zowel door de gevel als door het dak uitmonden.

Controleer of de door u gewenste uitmonding voldoet aan de lokale voorschriften aangaande hinder en ventilatieopeningen.

Voor de goede werking dient de uitmonding ten minste 0,5m verwijderd te zijn van:

- Hoeken van het gebouw.
- Dakoversteken en balkons.
- Dakranden. (met uitzondering van de nokrand)

1.3.4 Bestaande schoorsteen

U kunt de haard ook aansluiten op een bestaande schoorsteen. De bestaande schoorsteen functioneert dan als luchttoevoer en een door de schoorsteen getrokken flexibele RVS buis voert de rookgassen af

De flexibele RVS buis van Ø 100mm moet een CE keurmerk hebben tot 600⁰

De schoorsteen moet dan aan de volgende voorwaarden voldoen:

- De doorlaat van het schoorsteen kanaal moet minimaal 150 x 150mm zijn.
- Er mag niet meer dan één toestel op een schoorsteen aangesloten worden
- De schoorsteen moet in goede staat zijn:
 - Geen lekkage en
 - Goed gereinigd zijn

Voor meer informatie over de aansluitingen op bestaande schoorsteenkanalen, zie de handleiding “schoorsteenaansluitset”

1.4 Voorbereiding en installatie instructie

1.4.1 Gasaansluiting

De gasaansluiting moet voldoen aan de lokaal geldende Normen.

Wij adviseren, een gasaansluiting van Ø 15mm direct vanaf de gasmeter naar het toestel, met in de nabijheid van het toestel een afsluitkraan welke altijd bereikbaar is.

Positioneer de gasaansluiting zo dat deze goed toegankelijk is, en voor service de branderunit te allen tijde kan worden gedemonteerd.

1.4.2 Elektrische aansluiting

Als voor de stroom voorziening gebruik gemaakt wordt van een adapter moet er een wandcontactdoos 230VAC - 50Hz in de buurt van de haard worden gemonteerd.

1.4.3 Voorbereiding van de haard

- Verwijder de haard uit zijn verpakking . Let op dat de gastoevoerleidingen onder het toestel niet beschadigd raken.
- Ruim een plek in, om evt. lijst en glas veilig op te bergen.

- Verwijder evt. de lijst en het glas en neem de verpakte delen uit de haard.
- Bereid de gasaansluiting op het gasregelblok voor.

1.4.4 Plaatsen van de haard

Houdt rekening met de Installatie eisen (zie hoofdstuk 3)

Zet het toestel op de juiste plaats.

1.4.5 Monteren van de rookgas afvoermaterialen

- Bij een doorvoer door de wand of plafond moet het gat minimaal 5 mm groter zijn dan de diameter van het afvoermateriaal.
- Horizontale gedeelten moeten op afschot naar de haard toe geïnstalleerd worden (3 graden).
- Bouw het systeem op vanaf de haard. Indien dit niet mogelijk is kan er gebruik gemaakt worden van een schuifbaar tussenstuk.
- Voor het pasmaken van het afvoersysteem moet men gebruik maken van de ½ meter inkortbare pijp. zorg dat de binnenpijp altijd 2 cm langer is dan de buitenpijp. Gevel en dakdoorvoer zijn ook inkortbaar. Deze delen moeten vast gezet worden met een parker.
- Een omkokerd rookgasafvoer kanaal niet isoleren maar ventileren. (ca.100cm2)

1.5 glas uitnemen

- Plaats de zuignappen op het glas.
- Haal de afdekstrippen Links en rechts weg. (zie fig.2.1)
- Verwijder de glasklemmen door deze met een schroevendraaier los te wippen(zie fig. 2.2)
- Schuif nu het glas naar boven , zodat de onderkant vrijkomt. Haal nu geleidelijk het glas naar voren en naar beneden. (Zie fig. 2.3)

Het terug plaatsen van het glas gaat in de omgekeerde volgorde.

Verwijder alle vingerafdrukken op het glas, deze zullen inbranden als de haard wordt gebruikt.

1.6 Plaatsen van het decoratiemateriaal

Het is niet toegestaan ander of meer materiaal in de verbrandingskamer toe te voegen.

Zorg ervoor dat de waakvlam niet geblokkeerd wordt door decoratiemateriaal!

Gooi niet alle decoratiemateriaal in één keer op de brander; door de stofdelen kan deze verstopt raken.

1.6.1 Houtset

- Verdeel de vermiculietkorrels bij voorkeur met de hand over de buisbranders. Het oppervlak van de korrels mag iets boven de branderplaat uitsteken maar moet over de hele lengte vlak zijn.
- Plaatst de houtset zoals voorgeschreven (zie fig. 4.1 of de houtsetkaart)
- Start de haard, zoals omschreven in de gebruikershandleiding.
- Plaats de glasplaat en controleer het vuurbeeld.

1.6.2 Kiezels

- Plaatst de kiezels op de brander en de bodem. Verdeel de kiezels gelijkmatig tot een dubbele laag. Het oppervlak van de kiezels mag iets boven de branderplaat uitsteken (zie fig. 4.2)
- Plaats de glasplaat en controleer het vuurbeeld.

1.7 Controle van de installatie.

1.7.1 Controle van ontsteking waakvlam, hoofdbrander.

Ontsteek de haard zoals beschreven in de gebruikershandleiding.

- Controleer of de waakvlam goed boven de hoofdbrander zit en niet afgedekt is door vermiculiet, een houtblok of pebbles.
- Controleer de ontsteking van de hoofdbrander op vol- en kleinstand. (de ontsteking moet vlot en rustig verlopen).

1.7.2 Controle gaslekkage.

Controleer met een gaslekzoeker of spray alle aansluitingen en verbindingen op eventuele gaslekkages.

1.7.3 Controle van branderdruk en voordruk

Controleer of de branderdruk en voordruk overeenkomen met de gegevens op de kenplaat

Metten voordruk:

- Draai de toestelkraan dicht.
- Draai de meetnippel A (zie fig.1.1) enige slagen open en sluit een meetslang aan op het gasregelblok.
- Doe deze meting bij volstand van de haard en als de haard op waakvlam staat.
- Bij een te hoge druk mag u het toestel niet aansluiten

Metten branderdruk:

Controle branderdruk alleen bij een juiste voordruk uitvoeren.

- Draai de meetnippel B (zie fig.1.1) enige slagen open en sluit een meetslang aan op het gasregelblok.
- De druk moet overeenkomen met de waarde vermeld op de kenplaat. Bij afwijking contact opnemen met de fabrikant.

***Sluit alle drukmeetnippels en controleer deze op gaslekkage.**

1.7.4 Controle vlammenbeeld

Laat de haard minimaal 20 minuten op volstand branden en controleer dan het vlammenbeeld op:

1. Vlamverdeling
2. Kleur van de vlammen

Als één of beide punten niet acceptabel zijn controleer dan:

- De houtset opstelling en/of de hoeveelheid chips of pebbels op de brander.
- De verbindingen van het pijpmateriaal op lekkage. (ingeval van blauwe vlammen).
- Of de juiste stuw gemonteerd is.
- De uitmonding .
 - Muurdoorvoer de juiste zijde boven en de juiste positie
 - Dakdoorvoer de juiste positie
- Of de maximum lengtes van de rookgasafvoer niet is overschreden.

1.8 instructie klant

- Adviseer dat het toestel jaarlijks door een erkende installateur moet worden gecontroleerd om een veilig gebruik en een lange levensduur te kunnen garanderen
- Geef advies en instructie over onderhoud en reiniging van het glas. Benadruk het gevaar van inbranden van vingerafdrukken.
- Instrueer de klant over de werking van het toestel en de afstandsbediening, inclusief het vervangen van de batterijen en het inregelen van de ontvanger.
- Overhandig aan de klant:
 - Installatievoorschrift
 - Gebruikershandleiding
 - Houtset Instructie kaart
 - Zuignappen

1.9 Jaarlijks onderhoud

1.9.1 Controle en reiniging:

- Controleer en reinig indien noodzakelijk na controle:
 - De waakvlam
 - De brander
 - De verbrandingskamer
 - Het glas
 - De houtblokken op evt. breuk.
 - De uitlaat.

1.9.2 Vervang:

- Zonodig de vermiculietkorrels.

1.9.3 Schoonmaken van het glas

De meeste aanslag kan met een droge doek verwijderd worden. Met ceramische kookplaten reiniger kunt u het glas schoon krijgen .

Let op: voorkom vingerafdrukken op het glas. Deze zijn na inbranden niet meer verwijderbaar!

Voer nu de controle uit zoals beschreven in hoofdstuk 7“controle na installatie”.

1.10 Ombouw naar andere gassoort (bijv. propaan)

Dit kan alleen door een juiste branderunit te plaatsen. Neem hiertoe contact op met uw leverancier.

Geef bij bestelling altijd het type en serienummer van het toestel.

1.11 Afvoer berekening

De mogelijkheden van afvoerenlengtes en de eventuele stuw zijn vastgelegd in een stuwentabel (zie hoofdstuk 12). In deze tabel wordt gewerkt met een verticale en een horizontale lengte.

- Voor de bepaling van de horizontale lengte moeten alle lengtes van de afvoerbuizen in de horizontale richting opgeteld worden:
- elke 90° bocht in het horizontale gedeelte telt voor 2 meter.
- elke 45° bocht in het horizontale gedeelte telt voor 1 meter.
- Bochten van verticaal naar horizontaal of omgekeerd tellen niet mee voor de berekening.
- De dakdoorvoer telt altijd voor 1 meter
- De geveldoorvoer telt altijd voor 1 meter. Als er onder 45° versleept wordt moeten de werkelijke verticale en horizontale lengtes berekend worden.

1.12 Aandachtspunten:

- Er mag nooit met een inkortbare pijp vanaf het toestel worden gestart.

1.12.1 Voorbeeld berekeningen

Rekenvoorbeeld 1

Tel de horizontale lengtes

$$C + E = 1 + 1 = 2 \text{ m}$$

$$D = 1 \times 2 = 2 \text{ m}$$

$$\begin{array}{r} \text{---} + \\ 4 \text{ m} \end{array}$$

Tel de verticale lengtes

$$A = 1 \text{ m}$$

$$G = 1 \text{ m}$$

$$\begin{array}{r} \text{---} + \\ 2 \text{ m} \end{array}$$

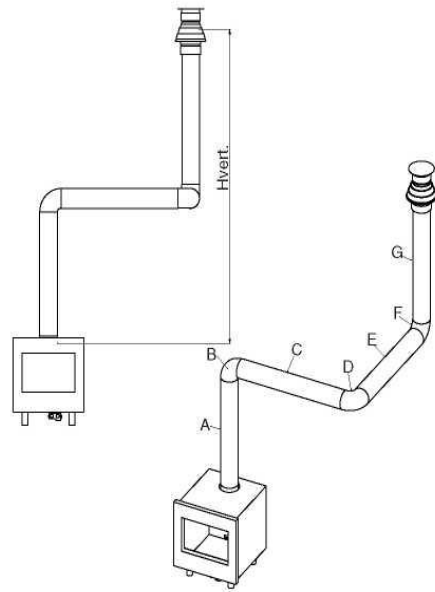

Rekenvoorbeeld 2

Tel de horizontale lengtes

$$J + L = 0,5 + 0,5 = 1 \text{ m}$$

$$K + M = 2 + 2 = 4 \text{ m}$$

$$N = 1 \text{ m}$$

$$\begin{array}{r} \text{---} + \\ 6 \text{ m} \end{array}$$

Tel de verticale lengtes

$$H = 1 \text{ m}$$

$$\begin{array}{r} \text{---} + \\ 1 \text{ m} \end{array}$$

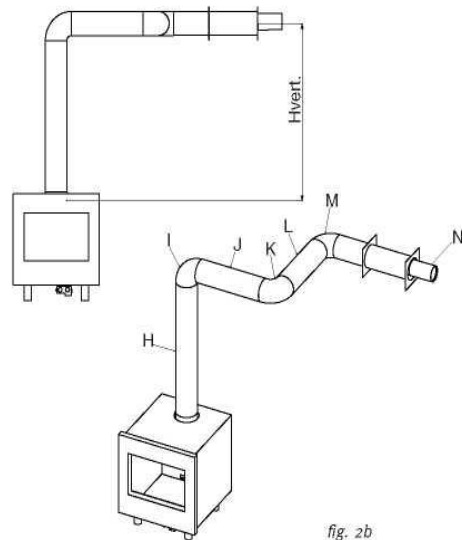

fig. 2b

1.12.2 Stuwentabel

Zie in de tabel bij de juiste verticale en horizontale lengte.

Bij een "x" en als de waarden buiten de tabel vallen, is de combinatie niet toegestaan.

De gevonden waarde geeft de breedte van de te plaatsen stuw aan ("0" betekent geen stuw plaatsen).

Standaard is een stuw van 30mm gemonteerd.

*Wanneer allen een verticale afvoerlengte geplaatst wordt dan moet de luchttoevoer begrenzer geplaatst worden. (Zie fig.3.1 t/m 3.4)

		Horizontaal						
		0	1	2	3	4	5	6
Verticaal	0	x	x	x	x	x	x	x
	0.5	x	30	x	x	x	x	x
	1	30*	30	30	0	0	0	0
	1.5	30*	30	30	30	0	0	0
	2	30*	40	30	30	30	0	0
	3	40*	50	40	30	30	30	0
	4	50*	50	50	40	30	30	30
	5	50*	60	50	50	40	30	30
	6	60*	60	60	50	50	40	30
	7	60*	60	60	60	50	50	x
	8	60*	65	60	60	60	x	x
	9	65*	65	65	60	x	x	x
	10	65*	65	65	x	x	x	x
11	65*	65	x	x	x	x	x	
12	65*	x	x	x	x	x	x	

1.13 Technische gegevens

Gascat.		I12L3B/P	I12L3B/P	I12L3B/P	I12e+3+	I12e+3+	I12e+3+
Toesteltype		C11 C31	C11 C31	C11 C31	C11 C31	C11 C31	C11 C31
Ingesteld op gassoort		G25	G30	G31	G20	G30	G31
Belasting Hi	kW	4.5	4.2	3.7	4.5	4.2	4.2
Rendementsklasse		2	2	2	2	2	2
NOx-klasse		4	4	4	5	4	4
Aansluitdruk	mbar	25	30	30	20	30	37
Gasdebiet bij volle belasting	l/h	558	127	149	482	127	164
(Bij 15° C en 1013 mbar)	gr/h		320	280		320	310
Branderdruk volstand	mbar	15	24,8	24,8	10	24,8	31,6
Inspuiter hoofdbrander	mm	1.90	1.1	1.1	1.90	1.1	1.1
Kleinstandstuw	mm	1.10	0.85	0.85	1.1	0.85	0.85
Waakvlam		OPNG9030	OPLPG9222	OPLPG9222	OPNG9030	OPLPG9222	OPLPG9222
Code inspuiters		-	-	-	-	-	-
Diameter aan/afvoer	mm	150-100	150-100	150-100	150-100	150-100	150-100
Gasregelblok		GV60	GV60	GV60	GV60	GV60	GV60
Gasaansluiting		3/8"	3/8"	3/8"	Iso-7 3/8"	Iso-7 3/8"	Iso-7 3/8"
Elektrische aansluiting	V	220	220	220	220	220	220
Batterijen ontvanger	V	4x1.5 AA	4x1.5 AA	4x1.5 AA	4x1.5 AA	4x1.5 AA	4x1.5 AA
Batterijen zender	V	9	9	9	9	9	9

2 NO

2.1 Innledning

Apparatet kan bare installeres av en kompetent person i henhold til gassikkerheten. Vi ber deg på det sterkeste om å lese denne installasjonsveiledningen nøye. Dette apparatet samsvarer med retningslinjene for europeiske gassapparater (Gas Appliances Directive) og bærer CE-merket.

2.2 Sikkerhetsinstruksjoner.

- Apparatet skal plasseres, kobles til og årlig sjekkes i henhold til disse instruksjonene for installering, og gyldige nasjonale og lokale reguleringer for gassikkerhet (installasjon og bruk).
- Kontroller hvorvidt data på registreringsplaten er i samsvar med den lokale typen gassen og trykket.
- Montøren må ikke endre disse justeringene eller apparatets oppbygging.
- Ikke legg ekstra tennbriketter eller glødende kull på brenneren eller i forbrenningskammeret.
- Apparatet har blitt laget for stemning og oppvarmingsformål. Dette betyr at alle overflater på apparatet, inkludert glasset, kan bli veldig varmt (varmere enn 100 °C). Et unntak for dette er bunnen på apparatet og kontrollene.
- Ikke plasser brennbare materialer innenfor 0,5 meters radius for apparatet og ventilasjonsåpningene.
- På grunn av naturlig luftsirkulering i apparatet, kan fukt og flyktige komponenter fra maling, bygningsmaterialer, gulvbelegg osv, som ikke har tørket ennå, bli trykket gjennom konveksjonssystemet og legge seg på kalde overflater som sot. Derfor bør ikke apparatet brukes rett etter renovering.
- Første gang apparatet blir slått på, må du la det kjøre på maksimal styrke i flere timer slik

at lakken får mulighet til å sette seg, og mulig avdamping som slippes ut kan bli trygt fjernet av ventilasjonen. Vi råder deg til å være ute av rommet så mye som mulig under denne prosessen!

- Vennligst merk at:
 - 1 All transportinnpakning må fjernes.
 - 2 Barn og husdyr må ikke være i rommet.

2.3 Installasjonskrav

2.3.1 *Minimum avstand rundt flammen*

Tenk på at det må være en minimum avstand på 200. millimeter mellom glassiden på apparatet og en vegg. På baksiden må det være minst 80 millimeter avstand.

2.3.2 *Krav til skorstein og lufting*

- Du må alltid bruke materialer som beskrevet av Faber International Ltd. Bare ved bruk av disse materialene kan Faber International Ltd garantere at apparatet fungerer skikkelig.
- Utsiden av det konsentriske piperør kan få temperaturer opp mot omtr. 150°C. Sikre at du har riktig installasjon og beskyttelse i tilfelle varmeoverføring gjennom brennbare vegger eller takkonstruksjoner. Sørg for tilstrekkelig avstand.
- Sikre at de konsentriske piperørene er festet hver 2. meter når de er svært lange, slik at ikke vekten av piperørene ikke hviler direkte på apparatet.
- Du kan aldri starte med en avskjært konsentrisk piperør direkte på apparatet.

2.3.3 *terminaler*

Skorsteinsuttaket kan avsluttes på en ekstern vegg eller et tak. Sjøkk hvorvidt uttaket du ønsker å bruke samsvarer med lokale krav til god funksjon og til ventilasjonssystemer. For god funksjonalitet må terminalene være minst 0,5 m. fra:

- Hjørner i bygningen.
- Takoverheng og balkonger.

- Takutbygg (med unntak av mønet).

2.3.4 Eksisterende skorstein

Du kan også koble apparatet til en eksisterende skorstein. Den eksisterende skorsteinen vil fungere som luftforsyning og et rør i fleksibelt rustfritt stål trykket opp gjennom skorsteinen vil fjerne avgassene.

Det fleksible røret i rustfritt stål, med en diameter på 100 mm må ha CE-merke for temperaturer opp til 600° C.

Skorsteinen skal oppfylle de følgende kravene:

- Diameteren på den innvendige pipen må være minst 150 x 150 mm.
- Det skal ikke være mer enn 1 apparat tilkoblet en skorsteinspipe.
- Skorsteinen må være i god stand.
 - Ingen lekkasje og
 - Den må være skikkelig feid.

For mer informasjon om tilkoblinger til eksisterende skorsteinspiper, må du se veiledningen "tilkoblinger".

2.4 Instruksjoner om forberedelse og installasjon

2.4.1 Gasstilkobling

Gasstilkoblingen må samsvare med lokale gyldige standarder.

Vi anbefaler at rørverk fra måleren til apparatet er av nødvendig størrelse, med en gaskran nær apparatet som alltid er tilgjengelig. Plasser gassbeskyttelsen på en sånn måte at dette er lett tilgjengelig, og at brennerenheten når som helst kan kobles fra før service.

2.4.2 Elektrisk tilkobling

Dersom et adapter brukes til strømforsyningen, må en veggkontakt som leverer 230 VAC - 50 Hz være i nærheten av ildstedet.

2.4.3 Forberedelse av apparatet

- Fjern innpakningen på apparatet. Sikre at gassrørene under apparatet ikke er skadet.
- Rydd unna et sikkert sted der rammen og glasset kan oppbevares.
- Fjern rammen, (om nødvendig) og glasset, og ta de separat innpakkede delene ut av apparatet.
- Forbered gasstilkoblingen til gassens kontrollventil.

2.4.4 Plasser apparatet

Ta installasjonskravene med i beregning (se kapittel 3)

2.4.5 Montere røykutslippets materialer

- I tilfeller av tilkobling til en vegg eller tak, må hullet være minst 5 mm større enn diameteren på rørmaterialet.
- Horisontale deler må monteres med en (3-graders) helning opp fra apparatet.
- Bygg opp systemet fra apparatet. Dersom dette ikke er mulig, må du bruke et justerbart rør.
- For tilpasning av systemet, må et halv-meter langt avkuttet rør brukes. Sikre at det indre røret alltid er 2 cm lenger enn det ytre røret. Vegg og tak-tilkoblinger er også forkortet. Disse delene må sikres med en selvborende skrue.
- Ikke isoler, men ventiler, innebygget rørverket (omtr. 100cm2)

2.5 Fjerne glasset

- Sett sugekoppene på glasset
- Fjern dekkstripsene på høyre og venstre side. (se fig.2.1)
- Fjern glassstripsene ved hjelp av et skrujern. se fig.2.2)
- Skyv glasset oppover slik at bunnen løsnes. Trekk nå gradvis glasset utover, og senk det (se fig.2.3)

For å sette tilbake glasset gjøres dette i motsatt rekkefølge. Fjern alle fingermerker fra glasse.

Disse blir brent fast i glasset når apparatet tas på bruk.

2.6 Plassere dekorasjonsmaterialet

Det er ikke tillatt å legge til andre typer eller mer materialer i forbrenningskammeret. Hold alltid brenneren fri for dekorasjonsmaterialer!

2.6.1 Plasser imitasjonskubbene

- Plasser imitasjonskubbene. Sikre at kubbene er godt koblet til rørbrennerne. (se fig. 4.1 eller instruksjonskortet for kubbene som følger med)
- Fordel nå småsteinene og brikkene i forbrenningskammeret. Unngå å dekke til luftventilen(e).
- Sett inn det glasset og sjekk brannbildet.

2.6.2 Steinsettet

- Legg steinene på brenneren og på bunnen. Fordel steinene i to jevne lag. Steinene kan ligge noe høyere enn brenneren (se fig. 4.2)
- Plasser glassplaten og kontroller flammebildet.

2.7 Kontroller installasjonen.

2.7.1 Kontroller at pilot-brenneren og hovedbrenneren tenner.

Start pilot- og hovedbrenneren i henhold til instruksjonene i brukerveiledningen.

- Kontroller hvorvidt pilotbrenneren er riktig plassert over hovedbrenneren, og at den ikke er dekket av brikker, enn imitasjonskubbe eller småstein.
- Kontroller tenningen på hovedbrenneren på full styrke eller laveste styrke. (tenningen skal skje raskt og enkelt).

2.7.2 Undersøk for gasslekkasje

Kontroller alle tilkoblinger og skjøter for mulig gasslekkasjer ved hjelp av en detektor eller spray

2.7.3 Kontroller brennertrykket og fortrykket

Kontroller hvorvidt brennertrykket og inntakstrykket som måles er i samsvar med dataene som er angitt på registreringsplaten

Måle inntakstrykket:

- Slå av gassens kontrollkran.
- Åpne trykkets målenippel **A** (se fig. 1.1) noen omdreininger og koble til en trykkmålerslange til gassens kontrollventil.
- Utfør denne målingen når apparatet er på fullt gassmerke og når det er på pilotmerket.
- Hvis inntakstrykket er for høyt kan du ikke koble til apparatet.

Måle brennertrykket:

Utfør denne målingen bare hvis inntakstrykket er korrekt.

- Åpne trykkmålerens nippel **B** (se fig. 1.1) noen omdreininger og koble til en trykkmålerslange til gassens kontrollventil.
- Trykket må stemme overens med verdien som er angitt på registreringsplaten. Ved avvik må du ta kontakt med fabrikanten.

*** Lukk trykksmålerens nipler og kontroller om disse lekker.**

2.7.4 Kontroller flammebildet.

La apparatet brenne i minst 20 minutter på fullt, og kontroller så flammebildet for:

3. Fordeling av flammene
4. Fargen på flammene

Hvis en eller begge av disse punktene ikke er tilfredsstillende, må du sjekke:

- Plasseringen av imitasjonskubbene og/eller mengden småstein eller brikker på brenneren.
- Tilkoblingen av piperør for lekkasje (i tilfelle blå flammer)
- Hvorvidt korrekt rørmotstand har blitt montert
- Uttaket.
 - Veggterminalen er korrekt installert
 - Takterminalen er tilpasset og plassert korrekt
- Rørsystemet er korrekt beregnet

2.8 Instruere kunden

- Anbefal at apparatet får en service av en kompetent person hvert år, for å garantere trygg bruk og lang levetid.
- Råd og instruer kunden om vedlikehold og rensing av glasset. Legg vekt på risikoen for å brenne fast fingeravtrykk.
- Instruer kunden om bruken av apparatet og fjernkontrollen, inkludert bytte av batterier og å justere mottakeren ved første gangs bruk.
- Overlever til kunden:
- Installasjonsveiledning
- Brukerveiledning
- Instruksjonskortet for imitasjonskubber
- Årlig vedlikehold

2.9 Service og rengjøring:

- Kontroller og rens om nødvendig etter å ha sjekket:
 - Pilotbrenneren
 - Brenneren
 - Forbrenningskammeret
 - Glasset
 - Kubbene for mulige sprekker
 - Uttaket

2.9.1 Erstatte:

- Om nødvendig brikkene/glør.

2.9.2 Rense glasset

De fleste flekkene kan fjernes med en tørr klut. Du kan bruke rensere for kjeramiske ovnsplater for å rens glasset.

Merk: unngå fingeravtrykk på glasset. Disse vil bli brent fast i glasset når apparatet brukes og kan ikke lenger fjernes!

Utfør kontrollen i henhold til instruksjonene i kapittel 7 "kontrollere installasjonen"

2.10 Endre til en annen type gass (f.eks. propan)

Dette kan bare gjøres ved å installere korrekt brenner. For å få gjort dette må du ta kontakt med din leverandør. Oppgi alltid type og serienummer på apparatet når du bestiller.

2.11 Beregne avtrekk-systemet

Mulige lengder for avtrekksrørene og mulige begrensinger har blitt oppgitt i en tabell (se kapittel 12) Tabellen jobber med en vertikal og en horisontal lengde.

- For å definere den vertikale lengden, må alle lengder avtrekksrør i en vertikal retning legges sammen.
 - Takterminalen teller alltid som en meter.
- For å definere den horisontale lengden, må alle lengder avtrekksrør i horisontal retning legges sammen.
 - Hver 90° bøy i horisontale deler teller som 2 meter.
 - Hver 45° bøy i horisontale deler teller som 1 meter.
 - Svinger fra vertikal til horisontal eller motsatt blir ikke gjenkjent i utregningen.
 - Veggterminaler teller alltid som 1 meter.

Dersom det er overføring under 45° må de virkelige vertikale og horisontale lengdene telles.

2.11.1 Punkter av spesiell interesse:

- Du må aldri starte med et kuttet rør fra apparatet.

2.11.2 Eksempler på beregninger

Kalkuleringseksempel 1

Tell de horisontale lengdene

$$C+E = 1 + 1 \quad 2 \text{ m}$$

$$D = 1 \times 2 \text{ m} \quad 2 \text{ m}$$

Total 4 m

Tell de vertikale lengdene

lengde A 1 m

G 1 m

Total 2 m

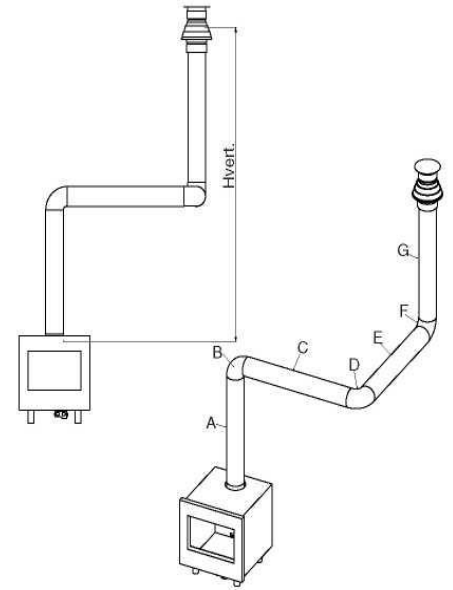

Kalkuleringseksempel 2

Tell de horisontale lengdene

$$J + L = 0,5 + 0,5 \quad 1 \text{ m}$$

$$K + M = 2 + 2 \text{ m} \quad 4 \text{ m}$$

$$1 \text{ m}$$

Total horisontal lengde **6 m**

Tell de vertikale lengdene

Lengder avtrekksrør H 1 m

Total 1 m

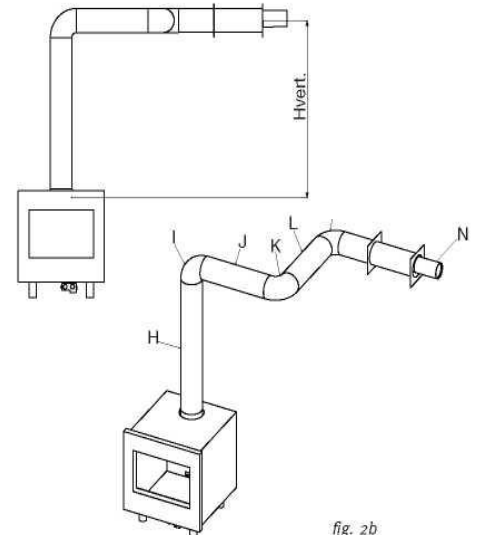

fig. 2b

2.12 Tabell

Finn de korrekte antall vertikale og horisontale lengder i tabellen. I tilfelle du får en "x", eller hvis verdien kommer utenfor tabellen, er ikke kombinasjonen tillatt. Verdien du finner indikerer bredden på innskrenkingen som skal monteres ("0" betyr at ingen innskrenking skal monteres).

Generelt er en 30 mm innskrenking forhåndsmontert.

* Når bare en vertical rørlengde brukes, må du montere en luftbegrensing nederst i apparatet (se fig 3.1 opp til 3.4)

		Horisontalt						
		0	1	2	3	4	5	6
Vertikalt	0	x	x	x	x	x	x	x
	0.5	x	30	x	x	x	x	x
	1	30*	30	30	0	0	0	0
	1.5	30*	30	30	30	0	0	0
	2	30*	40	30	30	30	0	0
	3	40*	50	40	30	30	30	0
	4	50*	50	50	40	30	30	30
	5	50*	60	50	50	40	30	30
	6	60*	60	60	50	50	40	30
	7	60*	60	60	60	50	50	x
	8	60*	65	60	60	60	x	x
	9	65*	65	65	60	x	x	x
	10	65*	65	65	x	x	x	x
11	65*	65	x	x	x	x	x	
12	65*	x	x	x	x	x	x	

2.13 Tekniske data

		II2H3B/P	II2H3B/P	II2H3B/P
Type bruk		C11/ C31	C11 / C31	C11/ C31
Referanse-gass		G20	G30	G31
Inngang Nett	kW	4.5	4.2	3.7
Effektivitetsklasse		2	2	2
NOx-klasse		5	4	4
inntakstrykk	mbar	20	30	30
Gassgrad ved 15°C og 1013 mbar	l/h	482	127	149
Gassgrad ved 15°C og 1013 mbar	gr/h		320	280
Brennertrykk ved fullt merke	mbar	10	24,8	24,8
Injektor på hovedbrenner	mm	1.90	1.1	1.1
Redusert inngangsbegrensing	mm	1.1	0.85	0.85
Pilot-montering		OPNG9030	OPLPG9222	OPLPG9222
Kode		-	-	-
Diameter på inntak /utgang	mm	150-100	150-100	150-100
Gass kontrollventil		GV60	GV60	GV60
Gasstilkobling		3/8"	3/8"	3/8"
Elektrisk tilkobling	V	220	220	220
Batterier til mottaker	V	4x1.5AA	4x1.5AA	4x1.5 AA
Batterier til sender	V	9	9	9

3 DK

3.1 Introduktion

Apparatet må kun installeres af en autoriseret tekniker i overensstemmelse med forskrifterne for gasapparater. Vi opfordrer dig stærkt til at læse denne installationsvejledning grundigt. Apparatet overholder retningslinjerne for europæiske gasapparater (Gasdirektivet) og er forsynet med CE-mærkning.

3.2 Sikkerhedsanvisninger.

- Apparatet bør placeres, tilsluttes og efterses årligt i overensstemmelse med denne installationsvejledning og de gældende nationale og lokale gassikkerhedsforskrifter (installation og brug).
- Kontroller om de anførte data på datapladen svarer til den lokale type husholdningsgas og tryk.
- Det er ikke tilladt installatøren at ændre disse justeringer eller selve apparatets konstruktion.
- Anbring ikke nogen yderligere imiterede brændeknuder eller glødende kul på brænderen eller i forbrændingskammeret.
- Apparatet er fremstillet med det formål at skabe miljø og at opvarme. Dette indebærer, at alle apparatets overflader, herunder glasset, kan blive meget varme (over 100°C). Eneste undtagelse er apparatets bund og kontrolgrebene.
- Anbring ingen brændbare materialer inden for 0,5 meter fra apparatets varmeudstråling og dets ventilationsriste.
- På grund af den naturlige luftcirkulation i apparatet kan fugt og partikelrester fra maling, byggematerialer, gulvbelægning osv. , der ikke allerede har fæstnet sig, trækkes gennem konvektionssystemet og sætte sig på kolde overflader som sod. Dette er grunden til, at apparatet ikke bør anvendes umiddelbart efter en reovering.
- Første gang apparatet tændes, bør ilden indstilles til maksimal

styrke i flere timer, således at laklaget har mulighed for at sætte sig, og at eventuelle udskilte dampe kan fjernes på sikker vis ved hjælp af ventilation. Det anbefales for så vidt muligt at opholde sig uden for dette rum under denne proces!

- Bemærk venligst at:
 - al forsendelsesemballage skal fjernes.
 - børn og husdyr ikke bør opholde sig i rummet.

3.3 Krav til installation

3.3.1 Minimum afstand til ilden

Husk at der skal være en minimumsafstand på 200 millimeter mellem enhedens sideglas og væggen. På bagsiden skal der være en minimumsafstand på 80 millimeter.

3.3.2 Krav til gastilførsel og udstrømning

- Du bør altid anvende de materialer, der er foreskrevet af Faber International Ltd. Kun ved anvendelse af disse materialer kan Faber International Ltd. garantere en korrekt funktion.
- Ydersiden af den koncentriske gennemstrømningsdel kan nå temperaturer på omkring 150°C. Sørg for at der er tilstrækkelig isolering og beskyttelse, såfremt gennemstrømning foregår gennem brændbare væg- eller loftkonstruktioner. Og sørg for at holde en tilstrækkelig afstand.
- Sørg for at det koncentriske gennemstrømningsmateriale er fastspændt i beslag for hver 2 meter, hvis det føres gennem længere afstand, således at vægten af gennemstrømningsmaterialet ikke hviler på selve apparatet.
- Du må aldrig begynde med et reduceret koncentrisk rør direkte monteret på apparatet.

3.3.3 Terminaler

Udstrømningen kan afsluttes på en ekstern mur eller på et tag. Kontroller om den ønskede udstrømning overholder de lokale

foreskrifter vedrørende korrekt funktion og ventilationssystem. For en korrekt funktion skal den afsluttende terminal befinde sig mindst 0,5 m fra:

- Bygningens hjørner.
- Tagudhæng og altaner.
- Tagrender og udhæng (med undtagelse af tagryggen).

3.3.4 Eksisterende skorsten

Du kan også tilslutte apparatet til en eksisterende skorsten. Den eksisterende skorsten vil fungere som lufttilførsel og en fleksibel slange i rustfrit stål, der trækkes op gennem skorstenen, vil sørge for fjernelse af forbrændingsgasser. Den fleksible slange i rustfrit stål på Ø 100 mm skal være CE-mærket for temperaturer på op til 600°Celsius.

Skorstenen skal overholde de følgende krav:

- Gennemstrømningssystemets diameter skal være på mindst 150x150 mm.
- Der må ikke tilsluttes mere end 1 apparat til et gasgennemstrømningsrør.
- Skorstenen skal være i god tilstand.
 - Ingen lækager og
 - den skal væres fejlet grundigt.

For flere oplysninger vedrørende tilslutninger til eksisterende gassystemer, se manualen "tilslutninger".

3.4 Anvisninger til forberedelse og installation

3.4.1 Gastilslutning

Gastilslutningen skal ske i overensstemmelse med gældende lokale standarder.

Vi tilråder, at rørforbindelser fra måler til apparat er af passende størrelse, og at en gasfrakoblingshane altid anbringes nemt tilgængelig i nærheden af apparatet. Monter gastilslutningen på en sådan måde, at den er nemt tilgængelig, og således at forbrændingsenheden til enhver tid kan frakobles ved serviceeftersyn.

3.4.2 Elektrisk tilslutning

Hvis der anvendes en adapter til strømforsyningen, skal der monteres en stikkontakt på 230 VAC - 50 Hz i nærheden af apparatet.

3.4.3 Forberedelse af apparatet

- Fjern emballagen fra apparatet. Kontroller at gasrørene under selve apparatet ikke er beskadigede.
- Sørg for at have et sikkert sted til opbevaring af stellet og glasset.
- Fjern stellet (om nødvendigt) og glasset og tag de enkeltvis emballerede dele ud af apparatet.
- Forbered gastilslutningen op til gasregulatorventilen.

3.4.4 Placering af apparatet

Vær opmærksom på installationskravene (se afsnit 3).

3.4.5 Montering af materialer for røgdudføring

- Såfremt terminalen befinder sig i en mur eller i taget, skal hullet være mindst 5 mm større end gennemstrømningmaterialets diameter.
- Horisontale dele skal installeres i en (3 graders) opadgående hældning bort fra apparatet.
- Opbyg systemet fra selve apparatet. Hvis dette ikke er muligt, bør der anvendes et justerbart rør.
- For tilslutning af systemet skal der anvendes et ½ meter reduktionsrør. Sørg for at det indre rør altid er 2 cm længere end det udvendige rør. Væg- og tagterminaler afkortes også. Disse dele skal sikres ved hjælp af en selvskærende skrue.
- Indbygget gennemstrømningmateriale må ikke isoleres, men skal ventileres (ca. 100cm²)

3.5 Fjernelse af glasset

- Anbring sugekopperne på glasset.

- Fjern dækningslisterne på venstre og højre side. (se fig.2.1)
- Fjern glasklipserne ved hjælp af en skruetrækker. (se fig.2.2)
- Træk glasset glidende opad, indtil den nederste kant løsnes. Bevæg nu gradvist glassets nederste kant fremad og sænk glasset (se fig2.3).

Når glasset skal sættes tilbage på plads, gentages denne fremgangsmåde i modsat rækkefølge.

Fjern alle fingeraftryk fra glasset, da de ellers vil blive brændt ind i glasset, når apparatet anvendes.

3.6 Anbringelse af dekorationsmateriale

Det er ikke tilladt at tilføje anderledes eller flere materialer i forbrændingskammeret.

Sørg for, at der aldrig er dekorativt materiale i nærheden af vågeblusbrænderen!

3.6.1 Placering af imiterede brændestykker

- Placer imiterede brændestykker. Sørg for at brændestykkerne er korrekt forbundet til rørbrænderne. (se fig. 4.1 eller de imiterede brændestykkers medfølgende vejledningkort)
- Fordel nu småstenene og flis i forbrændingskammeret. Undgå at dække luftudsugninger.
- Påsæt glasset og kontroller brandbilledet.

3.6.2 Småsten

- Anbring småstenene over brænderen og bunden. Spred småstenene jævnt til de ligger i et dobbelt lag. Småstenenes overflade kan være en lille smule højere end rørbrænderen (se fig. 4.2)
- Anbring glasset og kontroller flammebilledet i apparatet.

3.7 Kontrol af installationen.

3.7.1 Kontrol af antænding af vågeblus, hovedbrænder.

Start vågeblusset og hovedbrænderen i overensstemmelse med anvisningerne i brugermanualen.

- Kontroller om vågeblusset er korrekt placeret over hovedbrænderen, og at det ikke er dækket af spåner, imiterede brændeknuder eller småsten.
- Kontrol antænding af hovedbrænderen ved fuld kraft og på laveste kraft.
(antændingen bør foregå hurtigt og nemt).

3.7.2 Kontrol af gaslækager.

Kontroller alle tilslutningen og sammenkoblinger for gaslækager ved hjælp af en gaslækagedetektor eller spray.

3.7.3 Kontrol af brændertryk og fortryk.

Kontroller om brændertrykket og det målte indføringstryk svarer til de anførte data på datapladen.

Måling af indføringstrykket:

- Luk gasreguleringshanen.
- Åbn trykmålerniplens A (se figur 1.1) et par omdrejninger og tilslut en trykmålerslange til gasreguleringsventilen.
- Foretag denne måling, mens apparatet står på fuld gas og med vågeblusset tændt.
- Hvis indføringstrykket er for højt, må apparatet ikke tilsluttes.

Måling af trykket i brænderen:

Denne måling må kun udføres, hvis indføringstrykket er korrekt.

- Åbn trykmålerniplens B (se fig. 1.1) et par omdrejninger og tilslut en trykmålerslange til gasreguleringsventilen.
- Trykket skal være i overensstemmelse med værdien anført på datapladen. I tilfælde af afvigelser bedes du kontakte producenten.

* Luk trykmålerniplerne og kontroller disse for gaslækager.

3.7.4 Kontrol af flammebilledet.

Lad apparatet brænde i mindst 20 minutter på fuld kraft og kontroller herefter flammebilledet med hensyn til:

1. Flammedistribution
2. Flammefarve

Hvis et eller begge punkter er utilfredsstillende, bedes du kontrollere:

- Placeringen af de imiterede brændeknuder og/eller mængden af småsten eller spåner på brænderen.
- Indføringsmaterialernes sammenkoblinger for lækager (i tilfælde af blå flammer)
- Om der er monteret en korrekt gennemstrømningssikring
- Udstrømningen
 - At vægterminalen er installeret korrekt
 - At tagterminalen er tilsluttet og placeret korrekt
- At gennemstrømningssystemet er beregnet korrekt

3.8 Oplysninger til kunden

- Anbefal at apparatet undergår serviceeftersyn hvert år af en autoriseret tekniker med henblik på sikker anvendelse og apparatets længere levetid.
- Giv kunden råd og anvisninger om vedligeholdelse og rensning af glasset. Understreg risikoen for, at fingeraftryk brændes fast.
- Instruer kunden om, hvordan apparatet skal bruges samt dets fjernbetjening, herunder om udskiftning af batterierne og justering af modtageren i opstartsfasen.
- Giv kunden følgende:
 - Installationsmanual
 - Brugsanvisning
 - Instruktionskort vedr. imiterede brændeknuder
 - Årlig vedligeholdelse

3.9 Serviceeftersyn og rensning:

- Kontroller og rens om nødvendigt efter denne kontrol:
 - Vågeblusset

- Brænderen
- Forbrændingskammeret
- Glasset
- Brændeknuderne for eventuelle brud
- Udstrømningen

3.9.1 Udskift:

- Om nødvendigt spåner/gløder.

3.9.2 Rensning af glasset

De fleste aflejringer kan fjernes med en tør klud. Man kan også bruge rensmiddel til keramiske kogeplader til rengøring af glasset. Bemærk: Undgå at efterlade fingeraftryk på glasset, da de ellers vil blive brændt ind i glasset, når apparatet anvendes, og de vil ikke kunne fjernes.

Udfør eftersynet i overensstemmelse med anvisningerne i afsnit 7 "Kontrol af installationen"

3.10 Omstilling til anden gastype (f.eks. propan)

Dette kan kun foretages ved at installere den korrekte brænderenhed. Kontakt forhandleren såfremt omstilling er aktuell. Oplys altid apparatets type og serienummer ved bestilling.

3.11 Beregning af gennemstrømningssystemet

De forskellige muligheder for gennemstrømningsrørens længde og de mulige sikringer er anført i tabellen (se afsnit 12). Denne tabel anfører både vertikale og horisontale længder.

- For at definere den vertikale længde skal længden af alle de enkelte vertikale gennemstrømningsrør lægges sammen.
 - Tagterminalen beregnes altid som 1 meter.
- For at definere den horisontale længde skal længden af alle de enkelte horisontale gennemstrømningsrør lægges sammen.
 - Hver 90° rørbøjning i den horisontale del beregnes som 2 meter.
 - Hver 45° rørbøjning i den horisontale del beregnes som

- 1 meter.
- Skift fra vertikal til horisontal retning eller omvendt medtages ikke i beregningen.
- Vægterminalen beregnes altid som 1 meter.

Hvis der er passager på under 45° skal de reelle vertikale og horisontale længder beregnes.

3.11.2 Eksempler på beregninger

Beregning eks. 1

Sammentælling af de horisontale længder

$$C+E = 1 + 1 \quad 2 \text{ m}$$

$$D = 1 \times 2 \text{ m} \quad 2 \text{ m}$$

$$\text{Total} \quad 4 \text{ m}$$

Sammentælling af de vertikale længder

$$A \quad 1 \text{ m}$$

$$G \quad 1 \text{ m}$$

$$\text{Total} \quad 2 \text{ m}$$

Beregning eks. 2

Sammentælling af de horisontale længder

$$J + L = 0,5 + 0,5 \quad 1 \text{ m}$$

$$K + M = 2 + 2 \text{ m} \quad 4 \text{ m}$$

$$N = 1 \text{ m}$$

$$\text{Total} \quad 6 \text{ m}$$

Sammentælling af de vertikale længder

$$H \quad 1 \text{ m}$$

$$\text{Total} \quad 1 \text{ m}$$

3.11.1 Punkter af særlig interesse:

- Man må aldrig starte fra apparatet med et reduktionsrør.

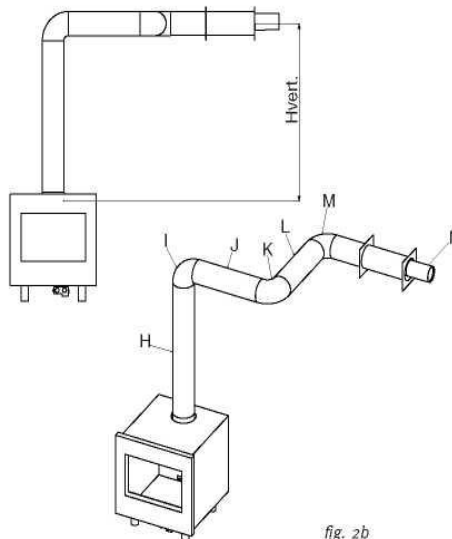
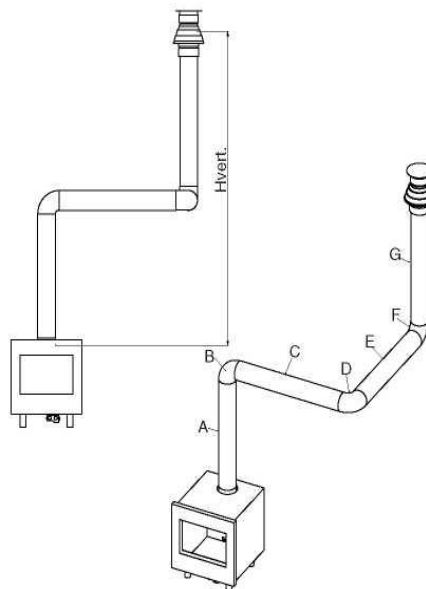

fig. 2b

3.12 Tabel

Find de korrekte vertikale og horisontale længder i tabellen.
 Hvis der er anført et "x", eller hvis værdierne er uden for tabellen, er den pågældende kombination ikke tilladt.
 Den fundne værdi angiver bredden af sikringen, der skal anvendes ("0" angiver, at der ikke skal anvendes nogen sikring).
 Som regel vil en sikring på 30mm være forinstalleret.

* Hvis der kun anvendes en vertikal gennemstrømningslængde, så skal der installeres en yderligere luftsikring under apparatet (se fig 3.1 til 3.4)

		Horisontal						
		0	1	2	3	4	5	6
Vertikal	0	x	x	x	x	x	x	x
	0.5	x	30	x	x	x	x	x
	1	30*	30	30	0	0	0	0
	1.5	30*	30	30	30	0	0	0
	2	30*	40	30	30	30	0	0
	3	40*	50	40	30	30	30	0
	4	50*	50	50	40	30	30	30
	5	50*	60	50	50	40	30	30
	6	60*	60	60	50	50	40	30
	7	60*	60	60	60	50	50	x
	8	60*	65	60	60	60	x	x
	9	65*	65	65	60	x	x	x
	10	65*	65	65	x	x	x	x
11	65*	65	x	x	x	x	x	
12	65*	x	x	x	x	x	x	

3.13 Tekniske data

Gaskategori		II2H3/BP	II2H3/BP	II2H3/BP
Gasparatype		C11 C31	C11 C31	C11 C31
Prøvegase		G20	G30	G31
Input netto	kW	4.5	4.2	3.7
Effektivitetsklasse		2	2	2
Nox klasse		5	4	4
indføringstryk	mbar	20	30	30
Gastilføring ved 15°C og 1013 mbar	l/h	482	127	149
Gastilføring ved 15°C og 1013 mbar	gr/h		320	280
Brændertryk ved fuld kraft	mbar	10	24,8	24,8
Injektionsenhed hovedbrænder	mm	1.90	1.1	1.1
Reduceret tilførselsbegrænsning	mm	1.1	0.85	0.85
Vågeblussamling		OPNG9030	OPLPG9222	OPLPG9222
Kode		-	-	-
Diameter indføring/udstrømning	mm	150-100	150-100	150-100
Gasreguleringsventil		GV60	GV60	GV60
Gastilslutning		3/8"	3/8"	3/8"
Elektrisk tilslutning	V	220	220	220
Batterier i modtager	V	4x1.5AA	4x1.5AA	4x1.5 AA
Batterier i sender	V	9	9	9

4 DE

4.1 Einleitung

Das Gerät darf nur durch einen Fachbetrieb entsprechend der Gas-Sicherheitsvorschriften installiert werden. Lesen Sie die Installationsanleitungen aufmerksam durch. Das Gerät entspricht den Richtlinien für europäische Gasgeräte und trägt die CE-Kennzeichnung.

4.2 Sicherheitshinweise

- Das Gerät muss gemäß dieser Installationsanleitung sowie den gültigen nationalen und örtlichen Gas-Sicherheitsvorschriften für Installation und Benutzung aufgestellt, angeschlossen und jährlich überprüft werden.
- Vergewissern Sie sich, dass die Angaben auf dem Typenschild dem örtlichen Gastyp und Gasdruck entsprechen.
- Dem Installateur ist eine Änderung dieser Einstellungen oder der Bauart des Geräts nicht gestattet!
- Legen Sie keine zusätzlichen Holzscheite (Imitation) oder glühende Kohlen auf den Brenner oder in die Brennkammer.
- Das Gerät ist zum Heizen und zur Schaffung einer stimmungsvollen Atmosphäre konzipiert. Das bedeutet, dass alle Oberflächen des Geräts, einschließlich der Glasscheibe, sehr heiß werden können (über als 100 °C). Eine Ausnahme sind nur der Boden und die Bedienelemente des Geräts.
- Bringen Sie keine leicht entzündlichen Materialien dichter als 0,5 m an die Abstrahlung des Geräts und die Ventilationsschlitze heran.
- Aufgrund der natürlichen Luftzirkulation des Geräts können lose feuchte und flüchtige Komponenten von Farbe, Baumaterialien, Bodenbelägen usw. durch das Umluftsystem angezogen werden und sich als Ruß auf kalten Oberflächen absetzen. Aus diesem Grund sollten Sie das Gerät nicht unmittelbar nach Renovierungsarbeiten benutzen.

- Bei Erstbenutzung des Geräts lassen Sie das Feuer für mehrere Stunden auf der höchsten Einstellung laufen, damit die Lackierung einbrennen kann und mögliche Dämpfe sicher über die Ventilation abgegeben werden können. Halten Sie sich während dieses Vorgangs möglichst nicht in dem Zimmer auf!
- Bitte beachten Sie, dass:
 - 1 alle Transportverpackungen entfernt werden müssen;
 - 2 sich keine Kinder oder Haustier in dem Zimmer aufhalten dürfen.

4.3 Installationsanforderungen

4.3.1 Mindestabstand um das Feuer

Achten Sie auf einen Mindestabstand von 200 mm zwischen der Seite der Glasscheibe und einer Wand. An der Rückwand halten Sie bitte einen Abstand von 80 mm ein.

4.3.2 Anforderungen an den Schornstein

- Benutzen Sie stets Materialien, wie von Faber International Ltd. beschrieben. Nur so kann Faber International Ltd. die korrekte Funktionsweise garantieren.
- Die Oberfläche des runden Abzugsrohrs kann Temperaturen bis zu ca. 150 °C erreichen. Achten Sie auf sachgemäße Isolierung und Schutz, falls das Abzugsrohr durch eine Wand oder Zimmerdecke aus brennbaren Materialien geführt wird. Beachten Sie ebenfalls ausreichende Sicherheitsabstände.
- Achten Sie darauf, dass die Abzugsrohre alle 2 m befestigt werden, damit das Gewicht nicht auf dem Gerät selbst lastet.
- Beginnen Sie die Installation nicht mit einem zugeschnittenen Abzugsrohr am Gerät.

4.3.3 Ausgänge

Der Abzug kann an einer Außenwand oder auf dem Dach enden. Vergewissern Sie sich, dass der gewünschte Abzug den örtlichen Bestimmungen entspricht. Für korrekten Betrieb muss der Ausgang wenigstens 0,5 m entfernt sein von:

- Hausecken;
- Dachüberhängen und Balkons;
- Traufen (Ausnahme First).

4.3.4 Bestehender Schornstein

Sie können das Gerät ebenfalls an einen Schornstein anschließen. Der Schornstein agiert als Luftzufuhr und ein flexibles Edelstahlrohr im Schornstein sorgt für den Abzug der Abgase. Das flexible Edelstahlrohr mit Ø 100 mm muss die CE-Kennzeichnung für Temperaturen bis zu 600 °C tragen.

Der Schornstein muss folgenden Anforderungen entsprechen:

- Der Durchmesser des Abzugssystems muss mindestens 150x150 mm betragen.
- Es darf nur 1 Gerät je Abzugsrohr angeschlossen sein.
- Der Schornstein muss in gutem Zustand sein,
 - keine Undichtigkeiten haben und
 - ordnungsgemäß gekehrt sein.

Für weitere Informationen zum Anschluss an einem bestehenden Schornstein siehe Abschnitt „Anschlüsse“.

4.4 Vorbereitung und Installationsanleitungen

4.4.1 Gasanschluss

Der Gasanschluss muss den gültigen örtlichen Normen entsprechen. Die Gasleitung vom Zähler zum Gerät muss von ausreichendem Querschnitt sein und in unmittelbarer Nähe des Geräts muss sich ein Absperrhahn befinden, der jederzeit frei zugänglich sein muss. Richten Sie den Gasanschluss so ein, dass er jederzeit leicht zugänglich ist und dass vor einer Wartung der Brenner jederzeit abgetrennt werden kann.

4.4.2 Elektrischer Anschluss

Die Steckdose (230 V AC, 50 Hz) muss sich dicht am Gerät befinden.

4.4.3 Gerät vorbereiten

- Entfernen Sie alle Verpackungsmaterialien. Achten Sie darauf, dass keine Gasleitungen unter dem Gerät beschädigt werden.
- Bewahren Sie Rahmen und Glasscheibe sicher auf.

- Nehmen Sie den Rahmen und das Glas ggf. ab und nehmen Sie die getrennt verpackten Zubehörteile aus dem Gerät.
- Bereiten Sie den Gasanschluss am Absperrhahn vor.

4.4.4 Aufstellung

Beachten Sie die Installationsanforderungen (siehe Abschnitt 3).

4.4.5 Rauchabzug montieren

- Bei Wand- oder Dachausgang muss das Loch wenigstens 5 mm größer sein, als das Abzugsrohr.
- Horizontale Teilstrecken müssen mit einem Anstiegswinkel von 3° installiert werden.
- Installieren Sie das System vom Gerät ausgehend. Sollte dies nicht möglich sein, so benutzen Sie ein zusätzliches Rohr.
- Zum Anschluss des Systems muss ein ½ m Abzugsrohr benutzt werden. Achten Sie darauf, dass das Innenrohr stets 2 cm länger ist, als das Außenrohr. Wand- und Dachausgang sind ebenfalls verkürzt. Diese Teile müssen mit selbstschneidenden Schrauben gesichert werden.
- Eingebaute Abzugsmaterialien isolieren Sie nicht, sondern ventilieren Sie (ca. 100 cm²).

4.5 Glasscheibe abnehmen

- Setzen Sie die Saugnäpfe auf der Glasscheibe an.
- Entfernen Sie die Dichtungstreifen links und rechts (siehe Abb. 2.1).
- Entfernen Sie die Glasclips mit einem Schraubendreher. (siehe Abb. 2.2).
- Schieben Sie das Glas nach oben, bis es unten frei ist. Ziehen Sie die Unterkante nun vorsichtig nach vorn und senken Sie die Glasscheibe ab (siehe Abb. 2.3)

Zum Einsetzen der Glasscheibe gehen Sie in umgekehrter Reihenfolge vor. Wischen Sie alle Fingerabdrücke vom Glas ab, da sie sonst einbrennen.

4.6 Dekorationen anbringen

Das Einbringen anderer oder zusätzlicher Materialien im Brennraum ist unzulässig. Halten Sie den Zündbrenner stets frei von Dekomaterialien!

4.6.1 Holzscheite (Imitation) einlegen

- Legen Sie die Holzscheite ein. Achten Sie darauf, dass sie korrekt an den Leitungen des Brenners angeschlossen sind (siehe Abb. 4.1 oder mitgelieferte Anleitung der Holzscheite).
- Verteilen Sie nun die Kieselsteine und Chips im Brennraum. Decken Sie nicht die Entlüftungsschlitze ab.
- Setzen Sie das Glas zurück und überprüfen Sie das Flammenbild.

4.6.2 Kieselsteine

- Die Kieselsteine auf den Brenner und den Boden legen. Die Kieselsteine gleichmäßig in einer doppelten Schicht verteilen. Die Oberfläche der Kieselsteine darf etwas über die Brennerplatte herausragen (siehe Abb. 4.2)
- Die Glasplatte anbringen und das Flammenbild kontrollieren.

4.7 Installation überprüfen

4.7.1 Zündung Zündbrenner und Hauptbrenner überprüfen

Starten Sie Zündbrenner und Hauptbrenner entsprechend der Bedienungsanleitung.

- Vergewissern Sie sich, dass der Zündbrenner in der korrekten Position über dem Hauptbrenner und nicht durch Chips, Holzscheite oder Kieselsteine abgedeckt ist.
- Überprüfen Sie die Zündung des Hauptbrenners auf höchster und niedrigster Einstellung (die Zündung muss schnell und einfach erfolgen).

4.7.2 Auf Gasundichtigkeiten überprüfen

Überprüfen Sie alle Anschlüsse und Verbindungen mit einem Gasleckdetektor oder Spray auf mögliche Gasundichtigkeiten.

4.7.3 Brennendruck und Vordruck überprüfen

Überprüfen Sie, ob der gemessene Brenner- und Einlassdruck mit den Angaben auf dem Typenschild übereinstimmen.

Einlassdruck messen:

- Schließen Sie den Gashahn.
- Öffnen Sie den Verschlussstopfen A des Druckanzeigers (siehe Abb. 1.1) einige Umdrehungen und schließen Sie eine Druckanzeigeleitung am Gashahn an.
- Führen Sie diese Messung durch, während das Gerät auf hoher Gasmarkierung mit brennendem Zündbrenner eingeschaltet ist.
- Ist der Einlassdruck zu hoch, dann dürfen Sie das Gerät nicht anschließen.

Brennerdruck messen:

Führen Sie diese Messung nur durch, wenn der Einlassdruck korrekt ist.

- Öffnen Sie den Verschlussstopfen B des Druckanzeigers (siehe Abb. 1.1) a einige Umdrehungen und schließen Sie eine Druckanzeigeleitung am Gashahn an.
- Der Druck muss den Angaben auf dem Typenschild entsprechen. Setzen Sie sich bei Abweichungen mit dem Hersteller in Verbindung.

Schließen Sie die Verschlussstopfen des Druckanzeigers und überprüfen Sie sie auf Gasundichtigkeiten.

4.7.4 Flammenbild überprüfen

Lassen Sie das Gerät wenigstens 20 Minuten auf höchster Einstellung brennen und überprüfen Sie dann das Flammenbild auf:

5. Verteilung der Flammen;
6. Farbe der Flammen.

Sind Sie damit nicht zufrieden, dann überprüfen Sie

- die Position der Holzscheite und/oder die Menge der Kieselsteine oder Chips auf dem Brenner;
- den Anschluss der Abzugsrohre auf Undichtigkeiten (bei blauer Flamme);
- ob die korrekte Abzugsklappe montiert wurde;
- den Ausgang:
 - Wandausgang korrekt

- installiert;
- Dachausgang montiert und korrekt angebracht;
- ob das Abzugssystem korrekt berechnet ist.

4.8 Kunden einweisen

- Empfehlen Sie, dass das Gerät jährlich durch einen Fachbetrieb gewartet wird, um einen sicheren Betrieb und lange Lebensdauer zu gewährleisten.
- Belehren Sie den Kunden zur Wartung und Pflege der Glasscheibe. Betonen Sie die Gefahr, dass sich Fingerabdrücke einbrennen können.
- Weisen Sie den Kunden in den Betrieb des Geräts und der Fernbedienung ein, einschließlich Austausch der Batterien und Einstellung des Empfängers bei Erstgebrauch.
- Übergeben Sie an den Kunden:
 - Installationsanleitung
 - Bedienungsanleitung
 - Anleitungskarte für Holzscheite (Imitation)
- Jährliche Wartung

4.9 Reinigung und Wartung

- Überprüfen und reinigen Sie ggf.:
 - Zündbrenner
 - Brenner
 - Brennraum
 - Glasscheibe
 - Holzscheite auf Schäden
 - Abzug

4.9.1 Austauschen

- Ggf. Chips/Holzscheite

4.9.2 Glas reinigen

Die meisten Ablagerungen lassen sich mit einem trockenen Tuch entfernen. Benutzen Sie einen Reiniger für Cerankochfelder für die Glasscheibe.

Bitte beachten Sie: Vermeiden Sie Fingerabdrücke auf der Glasscheibe. Diese brennen sich ein und können später nicht mehr entfernt werden!

Führen Sie die Überprüfung entsprechend Abschnitt 7 „Installation überprüfen“ durch.

4.10 Umstellung auf anderen Gastyp (z.B. Propan)

Dies kann nur durch die Installation der korrekten Brennereinheit erfolgen. Setzen Sie sich mit Ihrem Lieferanten in Verbindung. Geben Sie bei der Bestellung stets Typ und Seriennummer des Geräts an.

4.11 Abzugssystem berechnen

Längen von Abzugsrohren und Klappen sind in einer Tabelle dargestellt (siehe Abschnitt 12). Die Tabelle gilt für vertikale und horizontale Längen.

- Zur Bestimmung der vertikalen Länge müssen alle Längen des Abzugsrohres in vertikaler Richtung addiert werden.
 - Der Dachabschluss zählt immer als 1 m.
- Zur Bestimmung der horizontalen Länge müssen alle Längen des Abzugsrohres in vertikaler Richtung addiert werden.
 - Jeder 90°-Bogen im horizontalen Teil zählt als 2 m.
 - Jeder 45°-Bogen im horizontalen Teil zählt als 1 m.
 - Bögen von vertikal zu horizontal oder umgekehrt fließen nicht in die Berechnung ein.
 - Der Wandabschluss zählt immer als 1 m.

Bei Bögen unter 45° müssen die tatsächlichen vertikalen und horizontalen Längen berechnet werden.

4.11.1 Wichtige Informationen:

- Beginnen Sie keinesfalls mit einem kurtsbares rohr am Gerät.

4.11.2 Beispielberechnungen

Beispielberechnung 1

Horizontale Längen zählen

$$\begin{aligned} C+E &= 1 + 1 && 2 \text{ m} \\ D &= 1 \times 2 \text{ m} && 2 \text{ m} \\ &&& 4 \text{ m} \end{aligned}$$

Vertikale Längen zählen

$$\begin{aligned} A & && 1 \text{ m} \\ G & && 1 \text{ m} \\ \text{Gesamt} & && 2 \text{ m} \end{aligned}$$

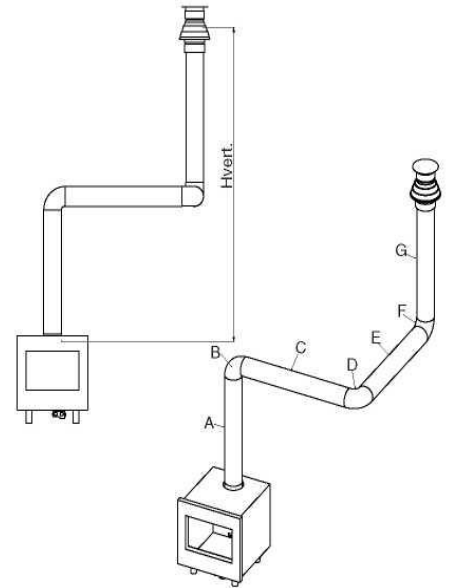

Beispielberechnung 2

Horizontale Längen zählen

$$\begin{aligned} J + L &= 0,5 + 0,5 && 1 \text{ m} \\ K + M &= 2 + 2 \text{ m} && 4 \text{ m} \\ N &= && 1 \text{ m} \\ &&& 6 \text{ m} \end{aligned}$$

Vertikale Längen zählen

$$\begin{aligned} \text{Länge H} & && 1 \text{ m} \\ \text{Gesamt} & && 1 \text{ m} \end{aligned}$$

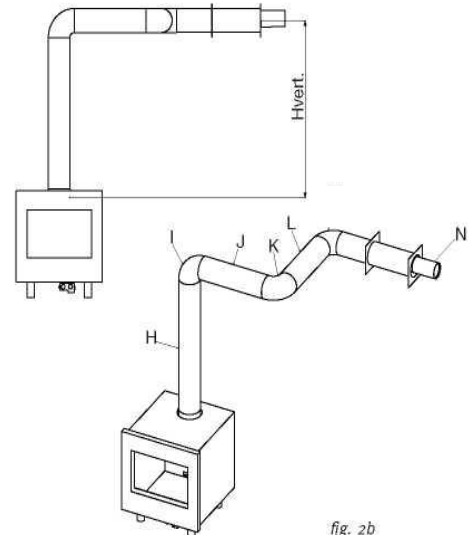

fig. 2b

4.12 Tabelle

Finden Sie die korrekten vertikalen und horizontalen Längen in der Tabelle.
Bei „x“ oder Werten außerhalb der Tabelle ist die Kombination unzulässig.
Der aufgefundene Wert zeigt die Breite der Klappe an („0“ steht für keine Klappe).

Generell ist eine 30-mm-Klappe vorinstalliert.

*Wird nur eine vertikale Abzugslänge benutzt, dann muss die zusätzliche Luftklappe unter dem Gerät installiert werden (siehe Abb. 3.1 bis 3.4).

		Horizontal						
		0	1	2	3	4	5	6
Vertikal	0	x	x	x	x	x	x	x
	0.5	x	30	x	x	x	x	x
	1	30*	30	30	0	0	0	0
	1.5	30*	30	30	30	0	0	0
	2	30*	40	30	30	30	0	0
	3	40*	50	40	30	30	30	0
	4	50*	50	50	40	30	30	30
	5	50*	60	50	50	40	30	30
	6	60*	60	60	50	50	40	30
	7	60*	60	60	60	50	50	x
	8	60*	65	60	60	60	x	x
	9	65*	65	65	60	x	x	x
	10	65*	65	65	x	x	x	x
11	65*	65	x	x	x	x	x	
12	65*	x	x	x	x	x	x	

4.13 Technische Daten

Gaskategorie		II2ELL3B/P	II2E3BP	II2ELL3BP	II2ELL3BP
Gerätetyp		C11 C31	C11 C31	C11 C31	C11 C31
Referenzgas		G25	G20	G30	G31
Eingang netto	kW	4.5	4.5	4.2	3.7
Effizienzklasse		2	2	2	2
NOx Klasse		4	5	4	4
Einlassdruck	mbar	20	20	50	50
Gasdurchsatz bei 15 °C und 1013 mbar	l/h	558	482	127	149
Gasdurchsatz bei 15 °C und 1013 mbar	g/h			320	280
Brennerdruck auf höchster Einstellung	mbar	15	10	24,8	24,8
Düse Hauptbrenner	mm	1.90	1,90	1,1	1.1
Reduzierte Zugangshemmung	mm	1.10	1,1	0,85	0.85
Zündbrenner		OPNG9030	OPNG9030	OPLPG9222	OPLPG9222
Code		-	-	-	-
Durchmesser Einlass/Auslass	mm	150-100	150-100	150-100	150-100
Gashahn		GV60	GV60	GV60	GV60
Gasanschluss		3/8"	3/8"	3/8"	3/8"
Elektrischer Anschluss	V	220	220	220	220
Batterien Empfänger	V	4x1.5 AA	4x1.5AA	4x1.5AA	4x1.5 AA
Batterien Sender	V	9	9	9	9

5 CZ

5.1 Úvod

Zařízení může být instalováno pouze odborně způsobilou osobou v souladu s bezpečnostními předpisy plynových zařízení. Naléhavě vám doporučujeme si důkladně přečíst tento návod k instalaci.

Toto zařízení vyhovuje směrnicím pro evropské plynové spotřebiče (směrnice o plynových spotřebičích) a nese certifikační značku Evropské unie (CE).

5.2 Bezpečnostní pokyny.

- Zařízení by mělo být instalováno, připojeno a každoročně kontrolováno v souladu s pokyny k instalaci a s platnými národními a místními předpisy o bezpečnosti plynových spotřebičů (instalace a použití).
- Zkontrolujte, zda jsou data na typovém štítku v souladu s místními normami pro regionální plyn a tlak.
- Plynář není oprávněn tato nastavení nikterak měnit ani modifikovat zařízení!
- Do spalovací komory ani na hořák neumísťujte dodatečné imitace polínek nebo žhavé uhlí.
- Zařízení slouží pro vytápění okolního prostředí a k ohřevu. To znamená, že veškerý povrch zařízení včetně skla se stává velmi horkým (více než 100 °C). Výjimku tvoří spodní část zařízení a ovládače.
- Neumisťujte hořlavé materiály do 0,5 m od zařízení, kde sálá teplo a k ventilační mřížce.
- Zařízení má přirozenou cirkulaci vzduchu a proto vlhkost, prchavé komponenty barvy, stavební hmoty a kryty spodní části, které se ještě neadaptovaly tomuto novému prostředí, mohou být tímto konvekčním prouděním nasáty a může dojít k jejich usazení na horkém povrchu v podobě sazí. Proto byste neměli zařízení používat krátce po renovaci.
- Po prvním spuštění zařízení ho ponechte v provozu několik hodin na maximální nastavení plamene aby se lakovaný povrch měl čas adaptovat a aby byly ventilací bezpečně odvedeny možné výpary. Během tohoto procesu vám doporučujeme abyste se co

nejvíce zdržovali mimo místnost se zařízením!

- Uvědomte si prosím, že:
 1. Je nutno odstranit všechny přepravní obaly.
 2. V místnosti se zařízením by neměly být děti ani domácí mazlíčci.

5.3 Požadavky na instalaci

5.3.1 Minimální vzdálenost od ohniště

Uvědomte si, že mezi postranním sklem zařízení a zdí musí být zachována minimální vzdálenost .200. milimetrů. V zadní části musí být zachována minimální vzdálenost .80. milimetrů.

5.3.2 Požadavky na odtahový systém a odvod vzduchu

- Vždy byste měli používat materiály doporučené společností Faber International Ltd. Jedině za použití těchto materiálů je zaručena správná funkce zařízení.
- Teplota vnějšku materiálu koncentrického kouřovodu může dosáhnout až asi 150 °C. Ujistěte se o náležité izolaci a ochraně v případě průchodu skrz hořlavé stěny nebo strop. Zachovávejte dostatečnou vzdálenost.
- Ujistěte se, že jsou materiály koncentrického kouřovodu umístěny každé 2 metry jestliže mají prodlouženou délku tak, aby jejich hmotnost nespočívala na zařízení.
- Nikdy byste neměli začít se zkrácenou koncentrickou trubkou přímo na zařízení.

5.3.3 Zakončení

Komínová koncovka by měla ústít ve vnější zdi nebo na střeše. Ujistěte se, že požadovaná koncovka vyhovuje místním předpisům týkajících se správné funkce a ventilace.

Ke správné funkci by mělo být zakončení nejméně 0,5 m od:

- Rohů budovy.
- Převíslé střechy a balkonů.
- Okapů (s výjimkou nároží střechy).

5.3.4 Existující komín

Zařízení můžete také připojit ke stávajícímu komínu. Stávající komín bude mít funkci přiváděče vzduchu a ohebné kovové nerezové potrubí v něm natažené bude odvádět spaliny. Ohebné kovové nerezové potrubí o průměru 100 mm by mělo mít certifikační značku Evropské unie pro teploty až 600° C.

Komín by měl vyhovovat následujícím požadavkům:

- Průměr odtahového systému musí být nejméně 150 x 150 mm.
- Ke kouřové trubce by nemělo být připojeno více než 1 zařízení.
- Komín musí být v dobrém stavu.
 - Žádné netěsnosti a
 - Měl by být dobře vymeten.

K získání více informací o připojení existujících odtahových systémů viz část "Připojení".

5.4 Příprava a pokyny k instalaci

5.4.1 Připojení plynu

Plynové připojení musí být v souladu s platnými předpisy. Doporučujeme, aby potrubí od měřiče k zařízení mělo adekvátní délku. V blízkosti zařízení musí být snadno dosažitelný plynový kohout. Umístěte plynové připojení tak, aby bylo snadno přístupné a aby by mohla být jednotka hořáku vždy odpojena.

5.4.2 Elektrické připojení

Je-li k napájení použit adaptér, síťová zásuvka 230 V AC - 50 Hz musí být umístěna v těsné blízkosti topeniště.

5.4.3 Příprava zařízení

- Odstraňte ze zařízení veškerý obalový materiál. Ujistěte se, že plynové potrubí pod zařízením není poškozeno.
- Rám a sklo umístěte na bezpečné a vyklizené místo.
- Odstraňte rám (v případě potřeby) a sklo a vyjměte samostatně zabalené části ze zařízení.
- Připravte připojení plynu k řídicímu plynovému ventilu.

5.4.4 Umístění zařízení

Veźměte v úvahu instalační požadavky (viz kapitola 3)

5.4.5 Upevnění vývodu kouřových emisí

- V případě vývodu ve zdi nebo na střeše, musí být otvor nejméně o 5 mm větší než je průměr kouřovodu.
- Vodorovné části musí být instalovány s vyvýšením od zařízení (3 stupně).
- Tento systém umístěte ze zařízení. Jestliže to není proveditelné, měli byste použít nastavitelné potrubí.
- K upevnění systému by měla být použita 1/2 metrové redukované potrubí. Ujistěte se, že je vnitřní potrubí vždy o 2 cm delší než vnější. Zakončení ve zdi a střeše jsou také zkráceny. Tyto části musí být zabezpečeny závitovým šroubem.
- Kouřovod neizolujte, ale ventilujte (přibližně 100 cm²)

5.5 Vyjmutí skla

- Umístěte na sklo přísávací talíře.
- Odstraňte krycí lišty po levé a pravé straně. (viz obr. 2.1)
- Pomocí šroubováku odstraňte svorky skla (viz obr.2.1)
- Vysuňte sklo nahoru, aby se uvolnila jeho spodní hrana. Nyní postupně pohybujte spodní hranou skla vpřed a dolů (viz obr. 2.3)

K opětovnému vložení skla opakujte tento postup v obráceném pořadí. Odstraňte ze skla všechny otisky prstů, protože by mohlo dojít k jejich vpálení do skla při použití zařízení.

5.6 Umístění dekorativního materiálu

Do spalovací komory není povoleno vkládat přídavné nebo jiné materiály.

Vždy dbejte na to aby nebyl zapalovací hořák zakryt dekorativním materiálem!

5.6.1 Umístění imitace polínek

- Rozmístěte imitaci polínek. Ujistěte se, že jsou polínka náležitě propojena s tryskami hořáků. (viz obr. 4.1 nebo instrukční karta o rozmístění imitace polínek).
- Nyní rozmístěte vermikulitové oblázky a kamennou drť po spalovací komoře.

Dbejte na to aby nebyly zablokovány větrací otvor(y).

- Vložte zpět sklo a zkontrolujte vzhled plamenů.

5.6.2 Oblázky

- Umístěte oblázky na hořák a jeho spodek. Rozprostřete oblázky rovnoměrně ve dvojité vrstvě. Povrch oblázků může být mírně vyšší než trubice hořáku (viz obr. 4.2)
- Vložte zpět sklo a zkontrolujte vzhled plamene.

5.7 Kontrola instalace.

5.7.1 Kontrola zážehu zapalovacího hořáku, hlavního hořáku.

Zažehněte zapalovací plamínek a hořák podle instrukcí v návodu k použití.

- Ujistěte se, že je zapalovací plamínek náležitě umístěn nad hlavním hořákem a není přikryt kamennou drtí, imitací dřeva nebo oblázky.
- Zkontrolujte zapálení hlavního hořáku na maximum a minimum. (zažehnutí by mělo proběhnout rychle a snadno).

5.7.2 Kontrola úniku plynu.

Zkontrolujte všechna připojení a kolínka, zda z nich neuniká plyn, pomocí detektoru úniku plynu nebo spreje.

5.7.3 Kontrola tlaku hořáku a jeho tlakování

Zkontrolujte, zdali naměřený tlak hořáku a vstupní tlak souhlasí s údaji na typovém štítku zařízení.

Měření vstupního tlaku:

- Vypněte řídicí plynový kohout.
- Několika otočkami vyšroubujte matici manometru A (viz obr. 1.1) a připojte hadici manometru k plynovému ventilu.
- Toto měření proveďte je-li zařízení zapnuto na maximum a je-li zažehnut zapalovací plamínek.
- Je-li vstupní tlak příliš vysoký, zařízení není povoleno zapínat.

Měření tlaku hořáku:

Toto měření proveďte pouze v případě, že je správný vstupní tlak.

- Několika otočkami vyšroubujte matici manometru B (viz obr. 1.1) a připojte

hadici manometru k plynovému ventilu.

- Naměřený tlak musí souhlasit s vyznačeným na typovém štítku. Vyskytla-li se odchylka, kontaktujte výrobce.

* Zašroubujte zpět matice a zkontrolujte únik plynu.

5.7.4 Kontrola vzhledu plamene.

Nechejte zařízení zapáleno nejméně 20 minut na maximum a poté zkontrolujte vzhled plamene:

1. Rozložení plamenů
2. Barvu plamenů

Jestli něco není v pořádku zkontrolujte:

- Pozici imitace polínek a/nebo množství oblázků nebo kamenné drtě ve spalovací komoře.
- Těsnost připojení kouřovodu (v případě modrých plamenů)
- Jestli byl upevněn správný omezovač tahu kouřovodu
- Vývod
 - Správnou instalaci vývodu ve zdi
 - Upevnění a pozici střešního terminálu
- Jestli byl odtahový systém správně navržen

5.8 Informování klienta

- K zajištění dlouhé životnosti výrobku a jeho bezpečného chodu je doporučeno, aby byl každoročně prováděn servis odborně způsobilou osobou.
- Rady a instruktáž klienta o údržbě a čištění skla. Zdůraznění rizika vypálených otisků prstů na skle.
- Instruktáž klienta o provozu zařízení, dálkovém regulátoru včetně výměny baterií a nastavení přijímače pro prvotní použití.
- Klientovi předat:
- Návod k instalaci
- Návod k použití
- Instrukční kartu o imitacích polínek
- Každoroční údržba

5.9 Servis a čištění:

- Po kontrole proveďte nezbytné čištění:
 - Zapalovací plamínku
 - Hořáku

- Spalovací komory
- Skla
- Polínka kvůli prasklinám
- Vývod

5.9.1 Vyměňte:

- V případě potřeby kamennou drť/žhavé uhlí.

5.9.2 Čištění skla

Většina usazenin může být odstraněna suchým hadříkem. K vyčištění skla můžete použít keramický čistič.

Poznámka: Vyhněte se zanechání otisků prstů na skle. Ty se po zapnutí zařízení vypálí do skla bez možnosti odstranění!

Provádějte kontrolu popsanou v kapitole 7 "kontrola instalace".

5.10 Změna typu plynu (např. propan)

Tato adaptace může být provedena pouze instalací náležitého hořáku. Za tímto účelem kontaktujte dodavatele.

Při objednávce vždy uveďte typ a výrobní číslo zařízení.

5.11 Výpočet odtahového systému

Možnosti délky potrubí kouřovodu a možných omezovačů jsou zaznamenány v tabulce (viz kapitola 12). V tabulce jsou uvedeny jak vertikální tak horizontální délky.

- K definici vertikální délky by měly být přidány rozměry všech délek kouřových trubíc směřujících vertikálně.
 - Vývod na střeše je vždy počítán jako 1 metr.
- K definici horizontální délky by měly být přidány rozměry všech délek kouřových trubíc směřujících horizontálně.
 - každý 90° ohyb horizontálních částí se počítá jako 2 metry.
 - každý 45° ohyb horizontálních částí se počítá jako 1 metr.
 - Ohyby z vertikální do horizontální polohy nebo naopak nejsou při výpočtu brány v úvahu.
 - Vývod ve zdi je vždy počítán jako 1 metr.

Je-li průchod v úhlu 45° musí být započítána reálná vertikální a horizontální délka.

5.11.1 Základní instrukce:

- Nikdy byste neměli začít redukováným potrubím přímo ze zařízení.

5.11.2 Příklady výpočtů

Příklad výpočtu 1

Výpočet horizontálních délek

Délky kouřové trubky	$C + E = 1 + 1$	2 m
Ohyb	$D = 1 \times 2$ m	2 m
Celkem		4 m

Výpočet vertikálních délek

Délka kouřové trubky A	1 m
Vývod na střeše G	1 m
Celkem	2 m

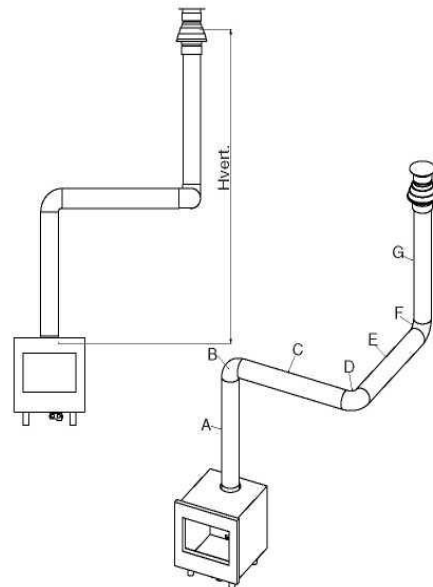

Příklad výpočtu 2

Výpočet horizontálních délek

Délky kouřové trubky J + L	$= 0,5 + 0,5$	1 m
Ohyby	$K + M = 2 + 2$ m	4 m
Vývod do zdi		1 m
Celková horizontální délka		6 m

Výpočet vertikálních délek

Délka kouřové trubky H	1 m
Celkem	1 m

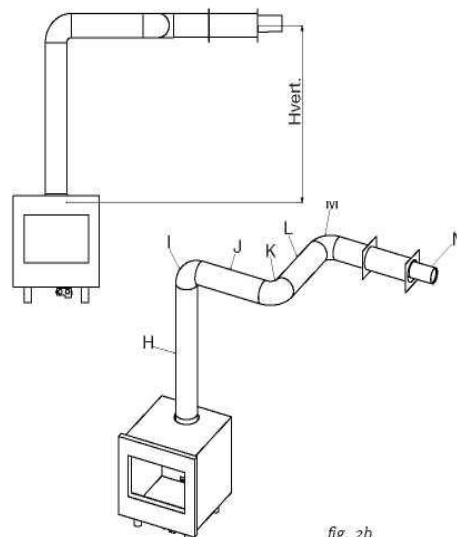

fig. 2b

5.12 Tabulka

Správné vertikální a horizontální délky naleznete v tabulce.

V případě označení "x" nebo jsou-li hodnoty mimo rozsah uvedený v tabulce, není povolena kombinace.

Nalezená hodnota indikuje šířku omezovače tahu ("0" znamená že by omezovač neměl být použit).

Obecně je předinstalován 30 mm omezovač tahu.

* Jestliže bude použit pouze vertikální kouřovod, potom je nutné instalovat přídavný omezovač tahu (viz obr. 3.1 až 3.4).

		Horizontální						
		0	1	2	3	4	5	6
Vertikální	0	x	x	x	x	x	x	x
	0.5	x	30	x	x	x	x	x
	1	30*	30	30	0	0	0	0
	1.5	30*	30	30	30	0	0	0
	2	30*	40	30	30	30	0	0
	3	40*	50	40	30	30	30	0
	4	50*	50	50	40	30	30	30
	5	50*	60	50	50	40	30	30
	6	60*	60	60	50	50	40	30
	7	60*	60	60	60	50	50	x
	8	60*	65	60	60	60	x	x
	9	65*	65	65	60	x	x	x
	10	65*	65	65	x	x	x	x
11	65*	65	x	x	x	x	x	
12	65*	x	x	x	x	x	x	

5.13 Technická data

Plynová kategorie		I12H3BP	I12H3BP	I12H3BP
Typ zařízení		C11 C31	C11 C31	C11 C31
Referenční plyn		G20	G30	G31
Vstup netto	kW	4.5	4.2	3.7
Třída účinnosti		2	2	2
Třída NOx		5	4	4
vstupní tlak	mbar	20	30	30
Průtoková rychlost plynu při 15 °C za 1 013 mbar	l/h	482	127	149
Průtoková rychlost plynu při 15 °C za 1 013 mbar	gr/h		320	280
Tlak hořáku za plného zatížení	mbar	10	24,8	24,8
Injektor hlavního hořáku	mm	1.90	1.1	1.1
Redukovaný vstup	mm	1.1	0.85	0.85
Jednotka zapalovacího plamínku		OPNG9030	OPLPG9222	OPLPG9222
Kód		-	-	-
Průměr přívod/vývod	mm	150-100	150-100	150-100
Řídící plynový ventil		GV60	GV60	GV60
Připojení plynu		3/8"	3/8"	3/8"
Elektrické připojení	V	220	220	220
Baterie přijímače	V	4x1.5AA	4x1.5AA	4x1.5 AA
Baterie vysílače	V	9	9	9

6 ENG

6.1 Introduction

The appliance can only be installed by a competent person in accordance with the Gas Safety. We urgently advise you to read this installation manual properly.

This appliance complies with the guidelines for European gas appliances (Gas Appliances Directive) and bears the CE mark.

6.2 Safety instructions.

- The appliance should be placed, connected and annually checked in accordance with these installation instructions and valid national and local Gas Safety (Installation and Use) Regulations .
- Check whether the data on the registration plate are in agreement with the local type of domestic gas and pressure.
- The fitter is not permitted to change these adjustments or the construction of the appliance!
- Do not place any additional imitation logs or glowing coals on the burner or in the combustion chamber.
- The appliance has been designed for ambience and heating purposes. This means that all surfaces of the appliance , including the glass, can become very hot (hotter than 100 °C). An exception to this are the bottom of the appliance and the controls.
- Do not place any inflammable materials within a of 0.5 m. of the radiation of the appliance and ventilation grills.
- Due to natural air circulation of the appliance, moisture and volatile components from paint, building materials, floor coverings etc. that haven't yet set, can be drawn through the convection system and can be deposited on cold surfaces as soot. That is why you should not use the appliance shortly after a renovation.
- The first time the appliance is switched on, Let the fire run on maximum setting for several hours so that the lacquer coating will have an opportunity to set and possible vapours released can be safely

removed by ventilation. We advise you to be outside the room as much as possible during this process!

- Please note that:
 - 1 all transport packaging should be removed.
 - 2 children or pets should not be present in the room.

6.3 Installation requirements

6.3.1 Minimum distance around the fire

Keep in mind that there has to be a minimal distance of 200 millimetres between the side glass of the appliance and a wall. At the backside there has to be a minimal distance of 80 millimetres.

6.3.2 Requirements flue system and outlets

- You should always make use of the materials prescribed by Faber International Ltd. Only by using these materials can Faber International Ltd. guarantee a proper functioning.
- The outside of the concentric flue material can reach a temperature of Approx 150°C. Make sure of proper insulation and protection in case of transit through combustible wall or ceiling constructions. And observe sufficient distance.
- Make sure that the concentric flue materials are bracketed every 2 metres when they have an extended length, so that the weight of the flue material is not resting on the appliance itself.
- You may never start with a cut-down concentric pipe directly on to the appliance.

6.3.3 terminals

The flue outlet can end on an external wall or a roof . Check whether the outlet desired by you complies with local requirements concerning good function and ventilation systems .

For a proper functioning the terminal should be at least 0.5 m. away from:

- Corners of the building.
- Roof overhangs and balconies.
- Eaves (with the exception of the roof ridge).

6.3.4 Existing chimney

You can also connect the appliance to an existing chimney. The existing chimney will function as an air supply and a flexible stainless steel pipe drawn up through the chimney will remove the combustion gas. The flexible stainless steel pipe of Ø 100 mm should have a CE mark for temperatures up to 600° Celsius.

The chimney should comply with the following requirements:

- The diameter of the flue system must be at least 150x150 mm.
- There should be no more than 1 appliance connected to a flue pipe.
- The chimney must be in good condition
 - No leakage and
 - It should be properly swept.

For more information about connections to existing flue systems, see the manual “connections”.

6.4 Preparation and Installation instructions

6.4.1 Gas connection

The gas connection must comply with locally valid standards.

We advise Pipe work from the meter to the appliance must be of adequate size., with near the appliance a gas isolater tap that should always be accessible. Place the gas connection in such a way that this is easily accessible, and that before service, the burner unit can be disconnected at all times.

6.4.2 Electric connection

If an adapter is used for the power supply, then a wall socket 230VAC - 50Hz must be mounted in the close neighbourhood of the hearth.

6.4.3 Preparation of the appliance

- Remove the packaging of the appliance . Make sure the gas pipes underneath the appliance are not damaged.
- Clear a safe space to store the frame and the glass.
- Remove the frame , (if necessary) and the glass and take the separately wrapped parts out of the appliance

- Prepare the gas connection to the gas control valve.

6.4.4 Placing the appliance

Take the installation requirements into account (see chapter 3)

6.4.5 Mounting the smoke emission outlet materials

- In case of a wall or roof terminal, the hole must be at least 5 mm bigger than the diameter of the flue material.
- Horizontal parts must be installed at a (3 degree) slope up away the appliance.
- Build up the system from the appliance. If this is not possible, you should make use of a adjustable pipe .
- For fitting the system a ½ metre cut-down pipe should be used. Make sure the inner pipe is always 2 cm longer than the outer pipe. Wall and roof terminal are also shortened. These parts must be secured with a self tapping screw.
- Do not insulate but ventilate build-in flue material (approx.100cm2)

6.5 Removing the glass

- Place the suction discs onto the glass
- Remove the cover strips on the left and right hand side. (see fig. 2.1.)
- Remove the glass clips, by using a screwdriver. (see fig. 2.2.)
- Slide the glass upwards so that the bottom edge is released. Now gradually move the bottom edge of the glass forwards and lower the glass (see fig.2.3)

To replace the glass repeat the process in reverse order.

Remove all fingerprints from the glass, these will be burned into it once the appliance is used.

6.6 Placing the decorative material

It is not allowed to add different or more materials to the combustion chamber.

Always keep the pilot burner free from decorative material!

6.6.1 Placing the imitation logs

- Place the imitation logs. Make sure that the logs are properly connected to the tube burners. (see fig. 4.1 or imitation logs instruction card supplied)
- Now divide the vermiculate pebbles and the chips in the combustion chamber. Avoid the covering of the air vent(s).
- Place the glass and check the fire image.

6.6.2 Pebbles

- Place the pebbles over the burner and the bottom. Spread the pebbles evenly to a double layer. The surface of the pebbles may be very slightly higher than the burner tube (zie fig. 4.2)
- Place the glass and check the flame picture into the appliance

6.7 Checking the installation.

6.7.1 Checking the ignition of the pilot burner, main burner.

Start the pilot and main burner according to the instructions in the user's manual.

- Check whether the pilot light is properly positioned above the main burner and is not covered by chips, an imitation log or pebbles.
- Check the ignition of the main burner at full mark or low mark. (the ignition should take place quickly and easily).

6.7.2 Checking for gas leakage.

Check all connections and joins for possible gas leaks by means of a gas leak detector or spray

6.7.3 Checking the burner pressure and the pre-pressure

Check whether the burner pressure and the inlet pressure measured agree with the data indicated on the registration plate

Measuring the inlet-pressure:

- Turn off the gas control tap.
- Open the pressure gauge nipple A (see figure 1.1) a few turns and connect a pressure gauge hose to the gas control valve.

- Carry out this measurement when the appliance is on at full gas mark and when it is on the pilot light.
- If the inlet pressure is too high you are not permitted to connect the appliance.

Measuring the burner pressure:

Only perform this measurement if the inlet-pressure is correct.

- Open the pressure gauge nipple B (see fig. 1.1) a few turns and connect a pressure gauge hose to the gas control valve.
- The pressure must agree with the value indicated on the registration plate. In case of deviations, get in touch with the manufacturer.

*** Close the pressure gauge nipples and check these for gas leaks.**

6.7.4 Checking the flame picture.

Allow the appliance to burn for at least 20 minutes at full and then check the flame picture for:

7. Distribution of the flames
8. Colour of the flames

If either one or both points are unacceptable, then check:

- The positioning of the imitation logs and/or the quantity of pebbles or chips on the burner.
- The connections of the Flue materials for leakage (in case of blue flames)
- Whether the correct flue restrictor has been mounted
- The outlet .
 - Wall terminal is installed correctly
 - Roof terminal is fitted and sited correctly
- The flue system is correctly calculated

6.8 Instructing the client

- Recommend that the appliance be serviced annually by a competent person in order to guarantee a safe use and a long lifespan.
- Advise and instruct the client about maintenance and cleaning of the glass. Emphasize the risk of burning in fingerprints.
- Instruct the client about the operation of the appliance and the remote control unit, including the

replacement of the batteries and adjusting the receiver for initial use.

- Hand over to the client:
- Installation manual
- User's manual
- Imitation logs instruction card
-
- Annual maintenance

6.9 Service and cleaning:

- Check and clean if necessary after checking:
 - The pilot light
 - The burner
 - The combustion chamber
 - The glass
 - The logs for possible fractures
 - The outlet

6.9.1 Replace:

- If necessary the chips/embers.

6.9.2 Cleaning the glass

Most of the deposits can be removed with a dry cloth. You can use ceramic hob cleaner to clean the glass.

Note: prevent fingerprints on the glass. these will be burned into it once the appliance is used and cannot be removed anymore!

Carry-out the check-up according to the instructions in chapter 7 "checking the installation"

6.10 Conversion to a different type of gas (e.g. propane)

This can only be done by installing the proper burner unit. for this purpose get in touch with your supplier.

Always mention the type and serial number of the appliance when ordering.

6.11 Calculation of flue system

The possibilities for the lengths of flue pipes and the possible restrictors have been recorded in a table (see chapter 12.) This table works with a vertical and a horizontal length.

- To define the vertical length all lengths of flue pipes in a vertical direction should be added up.

- The roof terminal always counts as 1 metre.

- To define the horizontal length all lengths of flue pipes in a horizontal direction should be added up.
 - every 90° bend in the horizontal part counts as 2 metres.
 - every 45° bend in the horizontal part counts as 1 metre.
 - Turns from vertical to horizontal or vice versa are not reckoned in the calculation.
 - The wall terminal always counts as 1 metre.

If there is transit under 45° then the real vertical and horizontal lengths should be calculated.

6.11.1 Points of particular interest:

- You should never start with a cut-down pipe from the appliance.

6.11.2 Sample computations

Sample calculation 1

Count the horizontal lengths

Flue pipe lengths	$C+E = 1 + 1$	2 m
Bend	$D = 1 \times 2$	2 m
Total		4 m

Count the vertical lengths

Flue pipe length A	1 m
Roof terminal G	1 m
Total	2 m

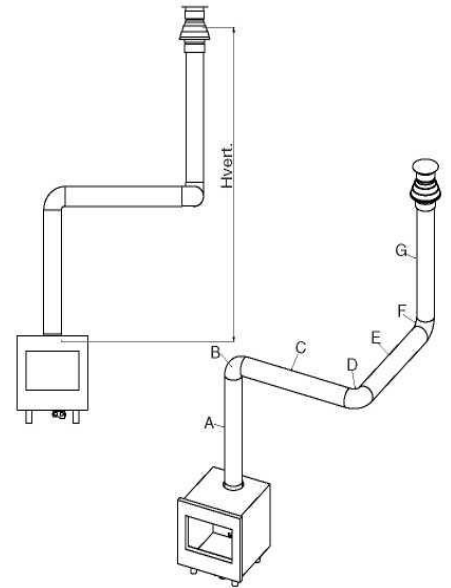

Sample calculation 2

Count the horizontal lengths

Flue pipe lengths J + L = 0,5 + 0,5	1 m
Bends K + M = 2 + 2	4 m
Wall terminal	1 m
Total horizontal length	6 m

Count the vertical lengths

Flue pipe length H	1 m
Total	1 m

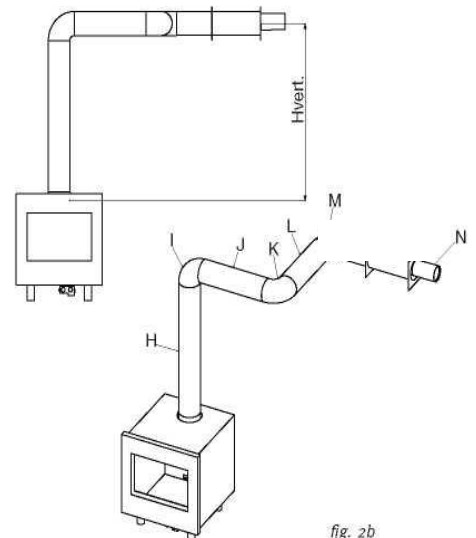

fig. 2b

6.12 Table

Find the correct vertical and horizontal lengths in the table.
 In case of an "x", or if the values are outside the table, the combination is not permitted.
 The value found indicates the width of the restrictor to be placed ("0" means no restrictor should be placed).
 Generally a 30mm restrictor is pre-installed

*When only a vertical flue length is used, than you must install the additional air restrictor under in the appliance (see fig 3.1 up to 3.4)

		Horizontaal						
		0	1	2	3	4	5	6
Verticaal	0	x	x	x	x	x	x	x
	0.5	x	30	x	x	x	x	x
	1	30*	30	30	0	0	0	0
	1.5	30*	30	30	30	0	0	0
	2	30*	40	30	30	30	0	0
	3	40*	50	40	30	30	30	0
	4	50*	50	50	40	30	30	30
	5	50*	60	50	50	40	30	30
	6	60*	60	60	50	50	40	30
	7	60*	60	60	60	50	50	x
	8	60*	65	60	60	60	x	x
	9	65*	65	65	60	x	x	x
	10	65*	65	65	x	x	x	x
11	65*	65	x	x	x	x	x	
12	65*	x	x	x	x	x	x	

6.13 Technical data

Gascat.		II2H3+	II2H3+	II2H3+
Type of Appliance		C11 C31	C11 C31	C11 C31
Reference gas		G20	G30	G31
Input Nett	kW	4.5	4.2	4.2
Efficiency class		2	2	2
NOx class		5	4	4
inlet-pressure	mbar	20	30	37
Gas rate at 15°C and 1013 mbar	l/h	482	127	164
Gas rate at 15°C and 1013 mbar	gr/h		320	310
Burner pressure at full mark	mbar	10	24,8	31,6
Injector main burner	mm	1.90	1.1	1.1
Reduced input restraint	mm	1.1	0.85	0.85
Pilot assembly		OPNG9030	OPLPG9222	OPLPG9222
Code		-	-	-
Diameter inlet / outlet	mm	150-100	150-100	150-100
Gas control valve		GV60	GV60	GV60
Gas connection		3/8"	3/8"	3/8"
Electrical connection	V	220	220	220
Batteries receiver	V	4x1.5AA	4x1.5AA	4x1.5AA
Batteries sender	V	9	9	9

7 HU

7.1 Bevezetés

A berendezés üzembe helyezését bízza gázszerelőre! Kérjük, olvassa el alaposan a jelen üzembe helyezési útmutatót.

A berendezés megfelel az Európai Unió gázzal működő berendezésekre vonatkozó irányelvnek, továbbá rendelkezik a CE-jelöléssel.

7.2 Biztonsági utasítások

- A berendezést a jelen utasításoknak, valamint a hatályban lévő helyi gázbiztonsági előírásoknak megfelelően kell elhelyezni, csatlakoztatni és évente ellenőrizni.
- Ellenőrizze a berendezés adattábláján, hogy a berendezés összhangban van-e a helyi gáz tulajdonságaival.
- Az üzembe helyezést végző személy nem módosíthat a berendezés beállításain és kialakításán!
- Ne helyezzen további kerámia fahasábot és műparazsat a tűztérbe.
- A berendezés valamennyi felülete - beleértve az üveget is - felforrósodhat (akár 100 °C fölé is!). Ez alól egyedül a berendezés alja és kezelőszervei képeznek kivételt.
- Ne helyezzen éghető tárgyakat a berendezés ill. annak szellőzőrácsainak fél méteres körzetébe.
- A berendezés természetes levegőcirkulációjának következtében a nedvességet, a festékanyagokat, az építőanyagokat stb. a berendezés beszívhatja, amiből aztán korom keletkezik. Ezért közvetlenül felújítás után a berendezést nem szabad beüzemelni.
- A berendezés első bekapcsolásakor üzemeltesse azt maximális tűzön néhány órán keresztül, hogy a lakkbevonat tökéletesen kiszáradjon, és hogy az esetleges károsanyagok eltávozzanak. E folyamat során célszerű nem tartózkodni a helyiségben!

- Kérjük, ne feledje, hogy:
 - minden csomagolóanyagot el kell távolítani.
 - gyermekek és állatok nem tartózkodhatnak a helyiségben felügyelet nélkül.

7.3 Beszerelési követelmények

7.3.1 A tűztér körüli minimális távolság

Ne feledje, hogy a készülék üvegoldala és a fal között legalább 200 mm távolságnak kell lennie. A hátoldalnál minimum 80 mm távolság szükséges.

7.3.2 Követelmények a kéményrendszerre és a kivezetésekre vonatkozóan

- Kizárólag olyan anyagokat használjon, melyeket a Faber International Ltd. előír. A Faber International Ltd. kizárólag ezen anyagok használata mellett tudja garantálni a berendezés hibátlan működését.
- A kéménycső külső része akár a 150 °C-ot is elérheti. Gondoskodjon a megfelelő szigetelésről és védelemről arra az esetre, ha a csövet éghető falon vagy mennyezeten kívánja átvezetni. Továbbá tartsa be a szükséges távolságot.
- Ügyeljen rá, hogy a kéménycső 2 méterenként rögzítve legyen, hogy a kéménycső ne teljes mértékben a berendezésre nehezedjen.
- Ne csatlakoztasson levágott csövet közvetlenül a berendezéshez.

7.3.3 Kivezetések

A kéménycső egy külső falon vagy a tetőn végződhet. Ellenőrizze, hogy a tervezett kimenet megfelel-e a helyi előírásoknak a működést és a szellőztetést illetően. A megfelelő működéshez a kimenetnek legalább fél méterre kell lennie:

- Az épület sarkától.
- A párkánytól és az erkélytől.
- Az eresztől (kivéve a tető peremét).

7.3.4 Meglévő kémény

A berendezést egy már meglévő kéményhez is lehet csatlakoztatni. Ezen a kéményen fog bejutni a tiszta levegő, és egy flexibilis, a

kéményen belül elvezetett rozsdamentes acél csövön keresztül kerül majd elvezetésre a füstgáz.

A flexibilis rozsdamentes acél csőnek 100 mm-es átmérőjűnek kell lennie, rendelkeznie kell a CE-jelöléssel, és 600 °C-ig hőállóknak kell lennie.

A kéménynek az alábbi feltételeknek kell megfelelnie:

- A füstelvezető rendszernek legalább 150x150 mm-esnek kell lennie.
- Egy kéménycsőhöz csak egy berendezés csatlakoztatható.
- A kéménynek jó állapotban kell lennie
 - A kémény nem ereszthet
 - A kéménynek tisztának kell lennie.

Ha további részletekre kíváncsi ezen megoldást illetően, tekintse meg az útmutató "Csatlakozások" c. részét.

7.4 Útmutatások az előkészületekre és az üzembe helyezésre vonatkozóan

7.4.1 Gázkapcsolat

A gázkapcsolatnak meg kell felelnie a helyi hatályos előírásoknak.

A csővezetékek megfelelő hosszúságúnak kell lennie. A berendezésnél lennie kell egy könnyen hozzáférhető gázlezáró csapnak. A gázvezetéket úgy kell elhelyezni, hogy az könnyen hozzáférhető legyen, és hogy a gázégőt bármikor könnyen le lehessen választani.

7.4.2 Elektromos kapcsolat

Hosszabbító használata esetén a 230 VAC - 50 Hz-es konnektort a földelés közelében kell elhelyezni.

7.4.3 A berendezés előkészítése

- Távolítsa el a csomagolást a berendezésről. Győződjön meg róla, hogy a berendezés alján található gázcsövek sértetlenek.
- Tegye biztonságos helyre a vázat és az üveget.
- Távolítsa el a vázat és az üveget (ha szükséges), és vegye ki a berendezésből a külön csomagolt alkatrészeket.
- Kösse rá a gázcsatlakozót a gázszelepre.

7.4.4 A berendezés elhelyezése

Vegye figyelembe az üzembe helyezési feltételeket (lásd: 3. fejezet).

7.4.5 A kivezetés elhelyezése

- Ha a kivezetés a falon vagy a tetőn van, akkor a lyuknak legalább 5 mm-rel nagyobbak kell lennie a füstkéménycső méreténél.
- A vízszintes elemeket úgy kell elhelyezni, hogy azok 3 fokkal magasabban álljanak, mint a berendezés síkja.
- Vezesse el a füstelvezetőt a berendezéstől kezdve. Ha erre nincs mód, akkor használjon állítható csövet.
- A rendszer felszereléséhez használjon egy fél méteres vágható csövet. Ügyeljen rá, hogy a belső cső mindig 2 cm-rel hosszabb legyen, mint a külső cső. A falon és tetőn elhelyezett kivezetéseket szintén rövidebbre kell vágni. Ezeket önmetsző csavarokkal kell rögzíteni.
- A beépített kéménycsövet nem szigetelni, hanem szellőztetni kell (kb 100 cm²).

7.5 Az üveg eltávolítása

- Helyezze a tapadókorongot az üvegre
- Távolítsa el a jobb és bal oldalon lévő fedőcsíkokat (lásd: 2.1 ábra).
- Távolítsa el az üveglipszeket egy csavarhúzó segítségével (lásd: 2.2 ábra).
- Csúsztassa el felfelé az üveget, hogy az üveg alsó széle szabaddá váljon. Ezután fokozatosan húzza előre az üveg alját és engedje le az üveget (lásd: 2.3 ábra).

Az üveg visszahelyezéséhez végezze el a fenti műveletet fordított sorrendben. Távolítsa el az üvegről az ujjlenyomatokat, mert ezek beleéghetnek!

7.6 A díszelemek behelyezése

Az égéskamrában tilos a mellékelttől eltérő vagy nagyobb mennyiségű díszelemet elhelyezni!

Az őrlángot sose fedje be díszelemmel!

7.6.1 A fahasáb utáztatok elhelyezése

- Helyezze el a fahasáb utáztatokat. Győződjön meg róla, hogy a fahasábok megfelelően csatlakoznak a csőégőkhoz. (lásd a 4.1.ábrát vagy a mellékelt fahasáb utáztat instrukciókat)
- Ezután ossza el a kavicsot és a forgácsot az égető fülkében. A szellőzőket ne fedje be.
- Helyezze be az üveget és ellenőrizze az összképet.

7.6.2 Kavicsok

- Helyezze el a kavicsokat a gázégőn és a kazán alján. Két rétegben, egyenletesen helyezze el azokat. A kavicsok egy nagyon kicsit magasabban is lehetnek, mint a gázégő (lásd: 4.2 ábra).
- Tegye a helyére az üveget és ellenőrizze a lángot

7.7 A megfelelő működés ellenőrzése

7.7.1 Az őrláng és a főgázégő ellenőrzése

Kapcsolja be az őrlángot és a főgázégőt az utasításoknak megfelelően.

- Ellenőrizze, hogy az őrláng megfelelően helyezkedik-e el a főgázégő fölött, és hogy azt nem fedik-e be forgácsok, kerámia fahasábok vagy kavicsok.
- Ellenőrizze a főgázégőt legnagyobb és legkisebb fokozaton (a lángnak gyorsan és problémamentesen kell égnie).

7.7.2 A gázszivárgás ellenőrzése

Ellenőrizzen minden csatlakozást és illesztést gázszivárgás jeleit keresve egy gázszivárgás-detektor vagy -spray segítségével

7.7.3 A gázégő nyomásának és előnyomásának ellenőrzése

Ellenőrizze, hogy a gázégő nyomása és a bemeneten mért nyomás megfelel-e a berendezés adattábláján feltüntetett értékeknek.

A bemeneti nyomás ellenőrzése:

- Zárja el a gázcsapot.
- Nyissa meg a nyomásmérő anyát A (lásd: 1.1 ábra) (fordítsa azt el egy pár fordulattal), és kössön rá a gázszelepre egy nyomásmérő vezeték.

- Végezze el a mérést legnagyobb égési fokozaton és akkor, amikor csak az őrláng ég.
- Ha a bemeneti nyomás túl nagy, akkor a berendezést tilos csatlakoztatni!

A gázégő nyomásának ellenőrzése:

Csak akkor végezze el ezt a mérést, ha a bemeneti nyomás rendben van.

- Nyissa meg a nyomásmérő anyát B (lásd: 1.1 ábra) (fordítsa azt el egy pár fordulattal), és kössön rá a gázszelepre egy nyomásmérő vezeték.
- A nyomásnak meg kell egyeznie az adattáblán feltüntetett nyomás értéknek. Ha a kettő nem egyezik, vegye fel a kapcsolatot a gyártóval.

*** Zárja el a nyomásmérő anyát és nézze meg, hogy nincs-e szivárgás.**

7.7.4 A lángkép ellenőrzése

Hagyja, hogy a berendezés legnagyobb fokozaton üzemeljen legalább 20 percen keresztül, majd ellenőrizze a lángot, hogy:

1. Egyenletesen oszlik-e el
2. Megfelelő-e a színe

Ha a láng a fenti kritériumoknak nem tesz eleget, akkor ellenőrizze:

- A kerámia fahasábok elhelyezkedését és/vagy a kavicsok és forgácsok mennyiségét a gázégőn.
- A füstkéménycső szivárgásmentességét (kék láng esetén)
- Hogy a kémény-retesz jól van-e felszerelve
- A kimenetet.
 - Hogy a falon lévő kimenet jól van-e elhelyezve
 - Hogy a tetőn lévő kimenet jól van-e elhelyezve
- Hogy a füstelvezető rendszer megfelelő kapacitású-e

7.8 Útmutatások az ügyfél részére

- Nézze meg a berendezést éves rendszerességgel szakemberrel a berendezés biztonságos üzemelésének és hosszú élettartamának érdekében.
- Ismertesse az ügyféllel az üveg karbantartásával és tisztán tartásával kapcsolatos tudnivalókat. Hangsúlyozza az ujjlenyomatok beégésének veszélyét.

- Ismertesse az ügyféllel a berendezés és a vezérlőegység használatára vonatkozó tudnivalókat, beleértve az elemcserét és a vevőegység első alkalommal történő beállítását.
- Adja át az ügyfélnek:
- Az üzembe helyezési útmutatót
- A használati útmutatót
- A kerámia fahasábok kezelésére vonatkozó utasításokat tartalmazó kártyát
- Éves karbantartás

7.9 Karbantartás és tisztítás:

- Ellenőrizze, és szükség esetén tisztítsa meg:
 - Az órlángot
 - A gázégőt
 - A tűzteret
 - Az üveget
 - A kerámia fahasábokat, hogy nincsenek-e eltörve
 - A kimenetet

7.9.1 Csere:

- A forgácsokat/parazsokat, ha szükséges.

7.9.2 Az üveg tisztítása

A szennyeződések nagyobb része egy száraz ronggyal eltávolítható. Az üveg tisztításához használhat kerámiatisztítót is.

Megjegyzés: ügyeljen rá, hogy az üveg ne legyen ujjlenyomatos, az ujjlenyomatok ugyanis örökre beleéghetnek az üvegbe!

Végezze el az ellenőrzést a 7. fejezet, "Az üzembe helyezés ellenőrzése" c. részben ismertetettek szerint.

7.10 Átállás másik fajta gázra (pl. propán)

Az átállásra csak úgy van lehetőség, ha kicseréli a gázégőt. Ezt illetően vegye fel a kapcsolatot a forgalmazóval.

Rendelés leadásakor mindig közölje a berendezés típusát és sorozatszámát.

7.11 A füstelvezető rendszer méreteinek meghatározása

A füstelvezető csövek méretét és az alkalmazandó kémény-retesz méreteket az alábbi táblázat foglalja össze (lásd: 12. fejezet). A táblázat sorai és oszlopai a csövek

vízszintes és függőleges hosszértékeit mutatják.

- A függőleges hossz az összes függőlegesen futó füstelvezető cső hosszát jelenti.
 - A tetőkivezetés mindig 1 méternek számít.
- A vízszintes hossz az összes vízszintesen futó füstelvezető cső hosszát jelenti.
 - a vízszintes részeken minden 90°-os hajlítás 2 méternek számít.
 - a vízszintes részeken minden 45°-os hajlítás 1 méternek számít.
 - A vízszintesről függőlegesre (vagy fordítva) történő váltást nem kell belevenni a számításokba.
 - A falkivezetés mindig 1 méternek számít.

Ha a hajlítás mértéke nem éri el a 45°-ot, akkor a tényleges vízszintes és függőleges hosszúságokkal kell számolni.

7.11.1 Dolgok, melyekre különösen oda kell figyelni:

- Közvetlenül a berendezéshez ne csatlakoztasson levágott csövet.

7.11.2 Példa számítások

1. példa

A vízszintes csőhossz kiszámítása

$$C+E = 1 + 1 \quad 2 \text{ m}$$

$$D = 1 \times 2 \text{ m} \quad 2 \text{ m}$$

$$\text{Összesen} \quad 4 \text{ m}$$

A függőleges csőhossz kiszámítása

$$(A) \quad 1 \text{ m}$$

$$(G) \quad 1 \text{ m}$$

$$\text{Összesen} \quad 2 \text{ m}$$

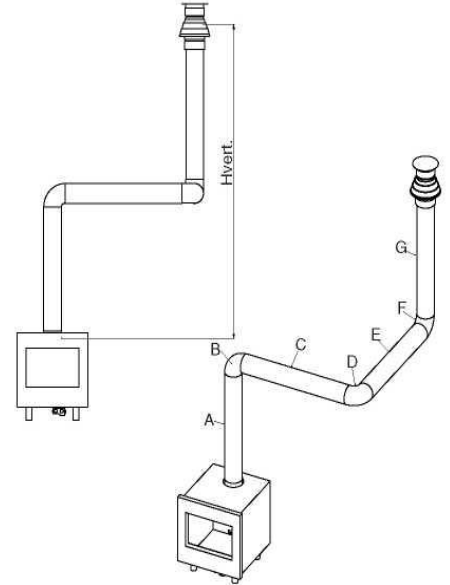

2. példa

A vízszintes csőhossz kiszámítása

$$J + L = 0,5 + 0,5 \quad 1 \text{ m}$$

$$K + M = 2 + 2 \text{ m} \quad 4 \text{ m}$$

$$N = 1 \text{ m}$$

$$\text{összesen} \quad 6 \text{ m}$$

A függőleges csőhossz kiszámítása

$$(H) \quad 1 \text{ m}$$

$$\text{Összesen} \quad 1 \text{ m}$$

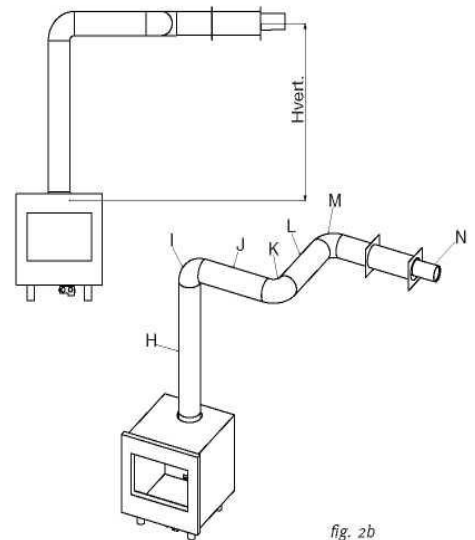

fig. 2b

7.12 Táblázat

Keresse meg a megfelelő vízszintes és függőleges hosszúságokat a táblázatban. Ha az adott cellában "x" van, vagy ha az érték nem szerepel a táblázatban, akkor az a csőkombináció nem lehetséges.

A cellában lévő szám a kémény-retesz szélességét mutatja ("0" esetén nincs szükség kémény-reteszre).

Általában 30 mm-es kémény-retesz van a csőre szerelve

* Ha a füstelvezető cső csak függőleges elemekből áll, akkor fel kell szerelni a kiegészítő kémény-reteszt a berendezés aljára (lásd: 3.1 - 3.4 ábra)

		Vízszintes						
		0	1	2	3	4	5	6
Függőleges	0	x	x	x	x	x	x	x
	0.5	x	30	x	x	x	x	x
	1	30*	30	30	0	0	0	0
	1.5	30*	30	30	30	0	0	0
	2	30*	40	30	30	30	0	0
	3	40*	50	40	30	30	30	0
	4	50*	50	50	40	30	30	30
	5	50*	60	50	50	40	30	30
	6	60*	60	60	50	50	40	30
	7	60*	60	60	60	50	50	x
	8	60*	65	60	60	60	x	x
	9	65*	65	65	60	x	x	x
	10	65*	65	65	x	x	x	x
11	65*	65	x	x	x	x	x	
12	65*	x	x	x	x	x	x	

7.13 Műszaki adatok

Gázkategória		I12H3B/P	I12H3B/P	I12H3B/P
Típus		C11 C31	C11 C31	C11 C31
Referencia gáz		G20	G30	G31
Teljesítményfelvétel	kW	4.5	4.2	3.7
Energiatakarékossági szint		2	2	2
NOx besorolás		5	4	4
Bemeneti nyomás	mbar	20	30	30
Gáz áramlási sebessége 15 °C és 1013 mbar mellett	l/h	482	127	149
Gáz áramlási sebessége 15 °C és 1013 mbar mellett	gr/h		320	280
Gázégő nyomása legnagyobb fokozaton	mbar	10	24,8	24,8
Főgázégő injektora	mm	1.90	1.1	1.1
Bemenet szűkítő	mm	1.1	0.85	0.85
Őrláng szerelvény		OPNG9030	OPLPG9222	OPLPG9222
Kód		-	-	-
Bemenet/kimenet átmérője	mm	150-100	150-100	150-100
Gázszabályozó szelep		GV60	GV60	GV60
Gázkapcsolat		3/8"	3/8"	3/8"
Elektromos kapcsolat	V	220	220	220
Elem a vevőegységhez	V	4x1.5AA	4x1.5AA	4x1.5 AA
Elem a jeladóhoz	V	9	9	9

8 RU

8.1 Введение

Установка может производиться только компетентным лицом в соответствии с требованиями газовой безопасности. Настоятельно рекомендуем внимательно ознакомиться с этим Руководством. Данный прибор отвечает всем требованиям к Европейским газовым установкам (Директивы по газовым установкам) и имеет знак CE.

8.2 Инструкция по безопасности.

- Прибор и дымоход должны быть установлены, подключены и ежегодно проверены в соответствии с этим Руководством и действующими национальными правилами газовой безопасности (установка и использование).
- Проверьте, соответствуют ли данные на шильде прибора типу газа и его давлению в местной газораспределительной сети.
- Мастер не имеет права менять заводские регулировки горелки или конструкцию прибора!
- Не подкладывайте дополнительные имитационные поленья или уголь в топочную камеру.
- Данный прибор является отопительным и предназначен для нагрева воздуха в помещении. Это означает, что все поверхности установки, включая стекло, могут стать очень горячими (более 100 °C). Исключение составляют низ установки и органы управления.
- Не размещайте горючие материалы ближе 0,5 м от стекла прибора и вентиляционных решеток.
- Так как при работе прибора возникает естественная циркуляция нагретого воздуха, влага и летучие компоненты красок, строительных материалов, ковровых покрытий и т.д., которые еще не осели, могут быть втянуты в конвекционную систему и осесть на холодных частях как сажа. По этой причине не следует пользоваться прибором

сразу после ремонта квартиры или дома.

- При первом включении прибора дайте ему поработать на максимальной мощности, с тем, чтобы лаковые покрытия закрепились, а возможные испарения безопасно удалились через вентиляцию. Во время этого процесса рекомендуется покинуть помещение на сколько это возможно!
- Отметьте следующее:
- Вся транспортная упаковка должна быть снята.
- Дети или животные не должны присутствовать в комнате.

8.3 Требования по установке

8.3.1 Минимальное расстояние от огня

Помните о том, что минимальное расстояние между стеклом устройства и стеной должно быть 200 миллиметров. Минимальное расстояние от задней стенки должно быть 80 миллиметров.

8.3.2 Требования к дымоходной системе и выходным отверстиям

- Всегда используйте материалы, предписанные Faber International Ltd. Только при использовании таких материалов Faber International Ltd. гарантирует правильное функционирование.
- Температура внешней поверхности дымохода может достигать примерно 150°C. Обеспечьте правильную изоляцию и защиту в случае проводки дымохода через горючие стену или потолок. Обеспечьте достаточный зазор.
- Удостоверьтесь, что коаксиальные трубы дымохода, закреплены к стене через каждые 2 метра, так чтобы вес дымохода не приходился на сам прибор.
- Первая труба дымохода, присоединяемая к прибору, не должна быть обрезной.

8.3.3 терминалы

Имеется возможность вывода выходного отверстия дымохода на внешнюю стену или на крышу. Проверьте соответствует ли выбранное вами расположение терминала местным требованиям безопасности имеющихся вентиляционных систем, условиям надлежащего функционирования системы дымохода.

Для правильного функционирования терминал должен быть минимум 0,5 м от:

- Углов здания.
- Нависания крыши и балконов.
- Краев крыши (за исключением конька крыши).

8.3.4 Имеющийся в доме дымоход

Вы можете также подключить прибор к имеющемуся дымоходу. Тогда труба имеющегося в доме дымохода будет использоваться для подачи свежего воздуха с улицы, а гибкая труба из нержавеющей стали, проведенная внутри этого же дымохода, будет отводить дымовые газы.

Гибкая труба из нержавеющей стали Ø 100 мм должна иметь знак CE для температур до 600°C.

Существующий дымоход должен отвечать следующим требованиям:

- Сечение дымохода должно быть минимум 150x150 мм.
- Дымоход будет обслуживать только данный прибор, нельзя будет подключать к нему другие устройства. Дымоходная труба должна быть в хорошем состоянии:
 - Идеально герметична
 - и хорошо вычищена.

Более подробную информацию об использовании существующих дымоходов вы найдете в Инструкции по подключению.

8.4 Инструкции по подготовке и установке

8.4.1 Подключение газа

Подключение газа должно соответствовать местным действующим стандартам.

Газовая труба подвода газа в метре от установки должна быть соответствующего

размера, возле установки должен быть легко доступный вентиль. Блок управления газовой горелкой прибора должен быть легко доступным, а перед сервисным обслуживанием следует перекрывать подачу газа на горелку.

8.4.2 Электрическое подключение

Если для питания используется адаптер, то вблизи камина должна быть смонтирована розетка 230В – 50Гц.

8.4.3 Подготовка прибора к установке

- Снимите с прибора упаковку. Удостоверьтесь, что газовые патрубки снизу установки не повреждены.
- Подготовьте чистое место для хранения рамы и стекла.
- Снимите раму (если нужно) и стекло, и достаньте отдельно упакованные части из топки прибора.
- Подготовьте газовое подключение для блока регулировки подачи газа на горелку.

8.4.4 Размещение прибора

Учтите требования по установке (см. главу 3)

8.4.5 Монтаж системы дымохода

- В случае вывода дымохода в стену или крышу, отверстие должно быть минимум на 5 мм больше, чем диаметр дымохода.
- Горизонтальные части системы дымохода должны устанавливаться с подъемом в 3 градуса вверх от устройства.
- Начинайте сборку дымохода от прибора. Если это невозможно, нужно использовать регулируемую трубу.
- Для сборки дымохода требуемой длины удобно использовать специальную деталь – обрезную 0,5 метровую трубу. При обрезке, данной детали на нужную длину следуйте правилу, что внутренняя труба должна всегда быть на 2 см длиннее внешней трубы. Настенный и вертикальный (для крыши) терминал также укорачиваются. Эти

части должны быть закреплены саморезом.

- Запрещается изолировать трубы дымохода. Для надлежащей работы он должен вентилироваться (примерно 100см²).

8.5 Демонтаж стекла

- Установите вакуумные присоски на стекло
- Снимите полоски слева и справа (см. рис. 2.1)
- Снимите зажимы стекла при помощи отвертки. (см. рис. 2.2)
- Приподнимите стекло так, чтобы его нижний край освободился. Теперь постепенно смещайте нижний край стекла вперед и опустите стекло (см. рис. 2.3)

Для установки стекла повторите операции в обратном порядке.

Удалите отпечатки пальцев со стекла, иначе при работе устройства они выгорят и останутся навсегда.

8.6 Установка декоративного материала

Запрещается использовать различные и, в том числе, дополнительные материалы в топочной камере.

Нельзя закрывать дежурную горелку (пилот) декоративными материалами!

8.6.1 Укладка декоративных поленьев

- Уложите декоративные поленья. Убедитесь в том, что они хорошо подключены к трубам горелки. (см. рис. 4.1 или инструкцию по укладке поленьев, которая прилагается)
- А теперь распределите камни и угольки в камере горения. Не закрывайте вентиляционные отверстия.
- Поставьте стекло и проверьте картину огня.

8.6.2 Галька

- Положите гальку на головки и внизу. Равномерно распределите гальку двойным слоем. Поверхность гальки может быть слегка выше, чем трубка горелки (см. fig. 4.2)

- Установите стекло и проверьте вид пламени в устройстве.

8.7 Проверка установки.

8.7.1 Проверка зажигания дежурной горелки и главной горелки.

Зажгите дежурную горелку и главную горелку согласно инструкции в Руководстве пользователя.

- Проверьте, правильно ли расположено пламя дежурной горелки над главной горелкой и не закрыто угольками, имитационными поленьями или галькой.
- Проверьте зажигание главной горелки на полной мощности и на низкой мощности (зажигание должно происходить быстро и легко).

8.7.2 Проверка утечки газа.

Проверьте все соединения на предмет утечки при помощи детектора утечки газа или спрея.

8.7.3 Проверка давления горелки и входного давления.

Проверьте давление горелки и входное давление газопровода на соответствие указанным на регистрационной плате прибора.

Проверка входного давления:

- Закройте контрольный вентиль.
- Откройте ниппель измерителя давления А (см. Рис. 1.1) на несколько оборотов и подключите шланг измерителя давления к контрольному вентилю.
- Проведите измерение, когда устройство включено на полную мощность и в режиме ожидания, при включенной дежурной горелке.
- Если входное давление слишком высокое, вы не должны подключать прибор.

Измерение давления горелки:

Это измерение проводите, только если входное давление в норме.

- Откройте ниппель измерителя давления В (см. рис. 1.1) на несколько оборотов и подключите шланг измерителя давления к контрольному вентилю.
- Давление должно совпадать с указанным на регистрационной

плате прибора. В случае отклонения свяжитесь с изготовителем.

*Закройте ниппель измерителя давления и проверьте его на утечку газа.

8.7.4 Проверка картины пламени.

Дайте прибору поработать на полную мощность по крайней мере 20 минут и проверьте картину пламени на:

1. Распределение пламени
2. Цвет пламени

Если один или оба параметра не соответствуют норме, тогда проверьте:

- Расположение имитационных поленьев и/или количество гальки или угольков в камере.
- Герметичность подключенного дымохода (если пламя голубое)
- Размер заслонки, установлена ли правильная заслонка в топочной камере
- Терминал-оголовок.
 - Настенный терминал установлен правильно
 - Вертикальный терминал для крыши подогнан и расположен правильно
- Дымоход правильно рассчитан.

8.8 Инструктирование клиента

- Дайте рекомендацию, что для обеспечения гарантии и безопасной эксплуатации и долгого срока службы. Установка должна обслуживаться раз в год компетентным лицом.
- Посоветуйте и проинструктируйте клиента о содержании и чистке стекла. Подчеркните риск выгорания отпечатков пальцев.
- Проинструктируйте клиента о работе устройства и пульта дистанционного управления, включая замену батарей и регулировку приемника перед началом использования.
- Передать клиенту:
 - Руководство по установке
 - Инструкцию пользователя
 - Имитационные поленья и инструкционную карту
- Ежегодное обслуживание

8.9 Обслуживание и чистка

- Проверьте и прочистите, если нужно:
 - Дежурную горелку
 - Главную горелку
 - Камеру горения
 - Стекло
 - Поленья на предмет разрушения
 - Терминал-оголовок

8.9.1 Заменить:

- Если необходимо - угольки/золу.

8.9.2 Очистка стекла

Большинство загрязнений может быть удалено сухой тряпочкой. Для очистки стекла можно использовать очиститель керамических плит.

Примечание: избегайте оставлять отпечатки пальцев на стекле. Они могут пригореть к стеклу и остаться навсегда!

Проводите проверку согласно главе 7 «проверка установки».

8.10 Перевод прибора на другой тип газа (в т.ч. на пропан)

Это можно делать только при условии установки правильной горелки. Для этого свяжитесь с вашим поставщиком. При заказе всегда указывайте тип и серийный номер устройства.

8.11 Расчет дымохода

Длина дымоходных труб и возможных заслонок сведены в таблицу (см. главу12). В этой таблице надо оперировать горизонтальными и вертикальными строками.

- Для определения высоты дымохода по вертикали строки надо проанализировать все вертикальные части дымохода.
 - Вертикальный терминал всегда составляет 1 метр.
- Для определения протяженности дымохода по горизонтали надо сложить все горизонтальные переходы дымохода.
 - Каждый отвод в 90° в горизонтали считают как 2

метра.

- Каждый отвод в 45° в горизонтали считают за 1 метр.
- Отводы переводящие дымоход из горизонтали в вертикаль и наоборот не учитываются.
- Настенный терминал всегда равен 1 метру.

Если имеется часть дымохода, расположенная под углом 45°, то длину этой части нужно прибавить и к вертикальной длине дымохода, и к горизонтальной длине.

8.11.1 Наиболее важные моменты:

- Нельзя начинать сборку дымохода от прибора с обрезной трубы.

8.11.2 Пример расчета

Пример расчета 1

Расчет горизонтальной длины

Длина труб	$C+E = 1 + 1$	2 м
Отводы	$D = 1 \times 2$	2 м
Всего		4 м

Расчет вертикальной длины

Длина труб А	1 м
Вертикальный терминал G	1 м
Всего	2 м

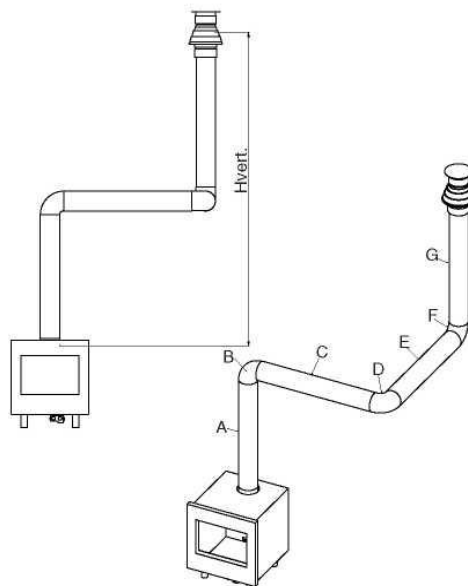

Пример расчета 2

Расчет горизонтальной длины

Длина труб J + L = 0,5 + 0,5	1 м
Отводы K + M = 2 + 2	4 м
Настенный терминал	1 м
Общая горизонтальная длина	6 м

Расчет вертикальной длины

Длина труб H	1 м
Всего	1 м

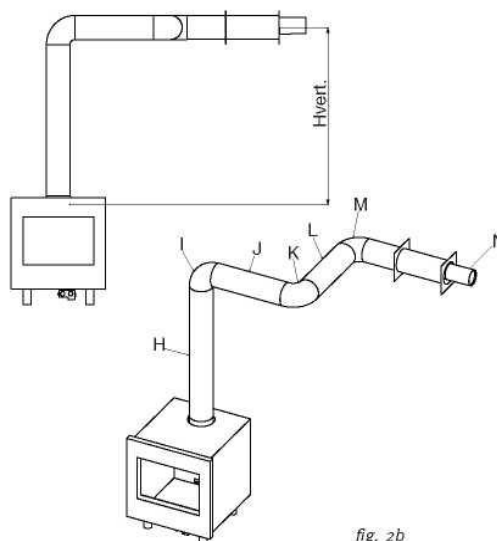

fig. 2b

8.12 Таблица

Найдите правильное пересечение вертикальной и горизонтальной строк. В случае "х", или когда значение находится вне таблицы, такая комбинация не разрешена. Найденное значение означает ширину заслонки ("0" означает, что заслонка не нужна).

Обычно на заводе при сборке в топку устанавливается заслонка 30 мм.

***Если дымоход будет строго вертикальным, то тогда необходимо будет установить дополнительную заслонку под устройством (см. рис 3.1 до 3.4)**

		Горизонтально						
		0	1	2	3	4	5	6
Вертикально	0	х	х	х	х	х	х	х
	0.5	х	30	х	х	х	х	х
	1	30*	30	30	0	0	0	0
	1.5	30*	30	30	30	0	0	0
	2	30*	40	30	30	30	0	0
	3	40*	50	40	30	30	30	0
	4	50*	50	50	40	30	30	30
	5	50*	60	50	50	40	30	30
	6	60*	60	60	50	50	40	30
	7	60*	60	60	60	50	50	х
	8	60*	65	60	60	60	х	х
	9	65*	65	65	60	х	х	х
	10	65*	65	65	х	х	х	х
11	65*	65	х	х	х	х	х	
12	65*	х	х	х	х	х	х	

8.13 Технические данные

Категория газа		II2H3B/P	II2H3B/P	II2H3B/P
Тип устройства		C11 C31	C11 C31	C11 C31
Основной тип газа		G20	G30	G31
Входная мощность нетто	кВт	4.5	4.2	3.7
Класс эффективности		2	2	2
Класс NOx		5	4	4
Входное давление	мбар	13	30	30
Дебит газа при 15°C и 1013 мбар	л/час	482	127	149
Дебит газа при 15°C и 1013 мбар	г/час		320	280
Давление в горелке при полной мощности	мбар	10	24,8	24,8
Инжектор главной горелки	мм	1.90	1.1	1.1
Сжатие по входу	мм	1.1	0.85	0.85
Сборка пилот-горелки		OPNG9030	OPLPG9222	OPLPG9222
Код		-	-	-
Диаметр вход/выход	мм	150-100	150-100	150-100
Контрольный вентиль		GV60	GV60	GV60
Газовые подключения		3/8"	3/8"	3/8"
Электрическое подключение	В	220	220	220
Батарейки	В	4x1.5 AA	4x1.5 AA	4x1.5 AA
Батарейный передатчик	В	9	9	9



www.faber.nl - info@faber.nl
Saturnus 8 NL - 8448 CC Heerenveen
Postbus 219 NL - 8440 AE Heerenveen
T. +31(0)513 656500
F. +31(0)513 656501