

Prüfungen · Examens · Tests · Esami · Tests

EN 13240 | 15a B-VG (A): FSPS-Wa 2191-1-A | Aachener-, Münchner-, Stuttgarter-Verordnung: Ja | DIBt Zulassung: Z-43.12-341 (Typ FC41x und FC51x) | Ökodesign-Verordnung (EU) 2015 / 1185 (ab 2022)

1. BlmSchV gem., §4, Abs. 3: Luno B.13 erfüllt die Emissionsgrenzwerte der 2. Stufe und genießt somit uneingeschränkten Bestandsschutz.

Mehrere Anschlüsse an einen Schornstein möglich, siehe Punkt 4. in der Bedienungsanleitung 1 „Mehrfachbelegung bei raumluftunabhängiger Betriebsweise.“ · Raccordements multiples de la cheminée possible, cf point 4 dans le mode d'emploi 1 „Raccordement multiple avec fonctionnement indépendant de l'air ambiant“. · Multiple allocation of the chimney is possible, see point 4. in the Instructions for use 1 “Connection of Multiple Devices in Direct Vent Operation.” · Possibile installazione di una canna fumaria multipla oppure, vedi punto 4. nel Istruzioni operative 1 „Collegamento multiplo con funzionamento indipendente dall'aria ambiente.“ · Meervoudige aansluiting aan de schoorsteen is mogelijk, zie punt 4. in de Bedieningshandleiding 1 „Meervoudige bezetting bij autonoom gebruik.“

Feuerungswerte<sup>1</sup> · Valeurs de combustion<sup>1</sup> · Combustion values<sup>1</sup> · Valori di combustione<sup>1</sup> · Verwarmingswaarden<sup>1</sup>



	Holz <sup>2</sup>	
<b>Nennwärmeleistung</b> · Puissance calorifique nominale · Nominal Thermal Output · Potenza calorifica nominale · Nominaal thermisch vermogen	5,5	kW
<b>Raumwärmeleistung</b> · Puissance calorifique de la pièce · Room heating output · Potenza termica dell'ambiente · Thermisch vermogen ruimte	5,5	kW
<b>Abgastemperatur</b> · Température du gaz d'échappement · Exhaust gas temperature · Temperatura di scarico · Afgastemperatuur	245	°C
<b>Abgasstutztemperatur</b> · Température à la tubulure des gaz d'échappement · Flue Gas Outlet Temp. · Temperatura al raccordo dei gas combusti · Nisbustemperatuur	310	°C
<b>Abgasmassenstrom</b> · Flux des gaz d'échappement · Flue Gas Mass Flow Rate · Corrente della massa dei gas combusti · Uitlaatgas-massaastroom	5	g/s
<b>Mindestförderdruck bei Nennwärmeleistung</b> · Pression minimum de refoulement à la puissance calorifique nominale · Min. Supply Pressure at Nominal Thermal Output · Pressione minima d'alimentazione a potenza calorifica nominale · Minimale onderdruk bij nominaal thermisch vermogen	12	Pa
<b>Wirkungsgrad</b> · Efficacité énergétique · Efficiency · Rendimento · Rendement	80,2	%
<b>CO-Gehalt</b> · Teneur en CO · CO content · Contenuto CO · CO-gehalte	809	mg/Nm <sup>3</sup>
<b>Feinstaub</b> · Particules fines · Particulate matter · Polveri fini · Fijnstof	15	mg/Nm <sup>3</sup>
<b>OGC</b>	69	mg/Nm <sup>3</sup>
<b>NO<sub>x</sub></b>	129	mg/Nm <sup>3</sup>
<b>Mindestverbrennungsluftbedarf</b> · Besoin d'air de combustion minimum · Min. required combustion air volume · Requisiti minimi dell'aria di combustione · Minimum Verbrandingsluchttoevoer	21	m <sup>3</sup> /h

<sup>1</sup> Bei 13 % O<sub>2</sub> · Pour 13% de O<sub>2</sub> · At 13% O<sub>2</sub> · Con 13% O<sub>2</sub> · Bij 13% O<sub>2</sub> | <sup>2</sup> Bois · Wood · Legna · Hout

Maße & Gewichte · Dimensions & poids · Dimensions & weights · Dimensioni & pesi · Afmetingen & gewichten

Maße in cm, Gewichte in kg · Dimensions en cm, poids en kg · Dimensions in cm, weights in kg · Dimensioni in cm, pesi in kg · Afmetingen in cm, gewichten in kg

<b>a</b>	<b>Höhe (Stahl/Keramik/Speckstein)</b> · Hauteur (acier/céramique/pierre ollaire) · Height (steel/ceramic/soapstone) · Altezza (acciaio/maiolica/pietra ollare) · Hoogte (staal/tegels/speksteen)	115,5/119,5/119,5
<b>b</b>	<b>Breite (Stahl/Keramik/Speckstein)</b> · Largeur (acier/céramique/pierre ollaire) · Width (steel/ceramic/soapstone) · Larghezza (acciaio/maiolica/pietra ollare) · Breedte (staal/tegels/speksteen)	51/54,5/54,5
<b>c</b>	<b>Tiefe</b> · Profondeur · Depth · Profondità · Diepte	44,5
<b>d</b>	<b>Rauchrohranschlusshöhe</b> · Hauteur de raccordement · Flue pipe connection height · Altezza allaccio tubi · Rookkanaal aansluithoogte	113
<b>e</b>	<b>Distanz Ofenrückwand - Rauchrohrmitte</b> · Distances de l'arrière du poêle - centre tuyau · Distance from rear stove wall - flue pipe centre · Distanza schienale stufa - centro del tubo · Abstand achterkant kachel - midden rookkanaal	14/14/14
<b>f</b>	<b>Vertikale Rauchrohrlänge</b> · Raccord vertical du conduit de fumée · Vertical flue pipe length · Raccordo verticale della canna fumaria · Verbindingsstuk verticaal rookkanaal	min. 25
<b>g</b>	<b>Externe Luftzufuhr, Anschlusshöhe hinten/Anschlussbereich unten</b> · Arrivée d'air externe arrière/par le bas · External air supply connector height on the back/connection area below · Aria di combustione esterna, altezza attacco posteriore/zona di allaccio inferiore · Externe luchttoevoer aansluithoogte achteraan/Aansluitbereik beneden	11/18,5
	<b>Feuerraum (HxBxT)</b> · Foyer (HxLxP) · Fire box (HxWxD) · Interno stufa (AxLxP) · Brandkamer (HxBxD)	36x33x29
	<b>Gewicht (Stahl/Keramik/Speckstein)</b> · Poids (acier/céramique/pierre ollaire) · Weight (steel/ceramic/soapstone) · Peso (acciaio/maiolica/pietra ollare) · Gewicht (staal/tegels/speksteen)	123/139/170

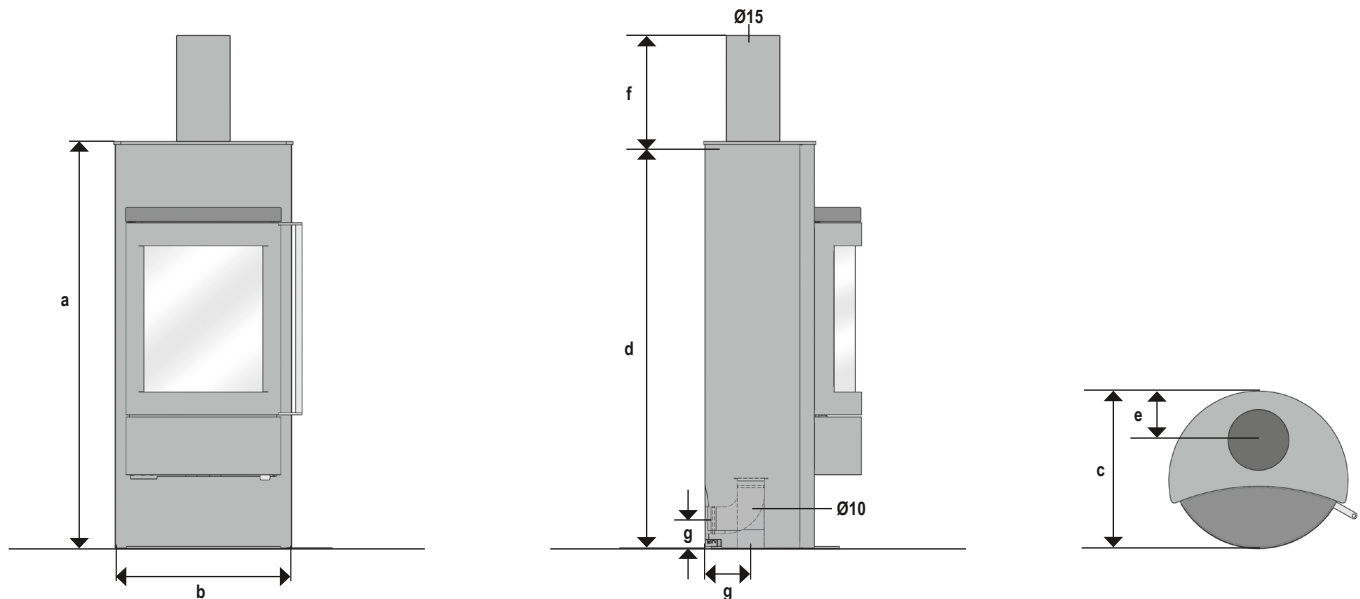

**Sicherheitsabstände · Distances de sécurité · Safety Distances · Distanze di sicurezza · Veiligheidsafstanden**

Maße in cm · Dimensions en cm · Dimensions in cm · Dimensioni in cm · Afmetingen in cm

**Abstände zu brennbaren Materialien**

 Distances aux matériaux combustibles  
 Distances to combustible materials  
 Distanze da materiali combustibili  
 Afstand tot brandbare materialen

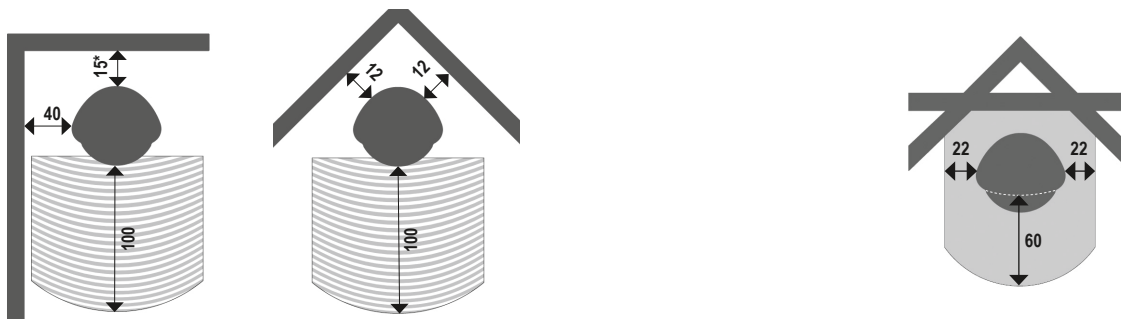
**Größe der Bodenplatte\***

 Taille de la plaque de sol  
 Size of the floorplate  
 Dimensione della piastra  
 Grootte van de vloerplaat

\* Bei hochwärmedämmten Bauteilen mit einem Wärmedurchlasswiderstand  $R \leq 6 \text{ m}^2\text{K/W}$  beträgt der Abstand 20 cm. · En cas de composants présentant un coefficient d'isolation thermique élevé, ainsi qu'une résistance au passage de la chaleur de  $R \leq 6 \text{ m}^2\text{K/W}$ , une distance de 20 cm doit être respectée. · For highly-insulated components with a thermal insulation resistance of  $R \leq 6 \text{ m}^2\text{K/W}$ , there should be a gap of 20 cm. · Nelle componenti termicamente isolate con una resistenza termica di  $R \leq 6 \text{ m}^2\text{K/W}$ , la distanza ammonta a 20 cm. · Bij componenten met een hoge isolatiewaarde met een warmtegeleidingsweerstand van  $R \leq 6 \text{ m}^2\text{K/W}$  bedraagt de afstand 20 cm.

\*Die Maßangaben für die Bodenplatte beruhen auf den Anforderungen aus § 4 (8) der Muster-Feuerungsverordnung.

**Prüfungen · Zkouška · Tests · Skúška**

EN 13240 | 15a B-VG (A): FSPS-Wa 2191-1-A | **Aachener-, Münchner-, Stuttgarter-Verordnung:** Ja | **DIBt Zulassung:** Z-43.12-341 (Typ FC41x und FC51x) | **Ökodesign-Verordnung (EU) 2015 / 1185** (ab 2022)

1. BImSchV gem., §4, Abs. 3: Luno B.13 erfüllt die Emissionsgrenzwerte der 2. Stufe und genießt somit uneingeschränkten Bestandsschutz.

Mehrere Anschlüsse an einen Schornstein möglich, siehe Punkt 4. in der Bedienungsanleitung 1 „Mehrfachbelegung bei raumluftunabhängiger Betriebsweise.“ · Vícenásobné napojení na komín je povoleno – viz bod 4. Vícenásobná připojení na komín při externím přísunu vzduchu. · Możliwe jest przyłączenie kilku rur dymnych do jednego komina, patrz punkt 4, przy zewnętrznym dopływie powietrza. · Viacnásobné napojenie na komín je povolené – viz bod 4. „Viacnásobné pripojenia pri externom prísune vzduchu.“

**Feuerungswerte<sup>1</sup> · Informace o výkonu<sup>1</sup> · Wartość<sup>1</sup> · Informácie o výkone<sup>1</sup>**

A

	Holz <sup>2</sup>	
<b>Nennwärmeleistung</b> · Jmenovitý výkon · Wydajność znamionowa · Nominálny výkon	5,5	kW
<b>Raumwärmeleistung</b> · Teplovzdušný výkon · Moc grzewcza pomieszczenia · Teplovzdušný výkon	5,5	kW
<b>Abgastemperatur</b> · Temperatura spalin · Temperatura spalin · Temperatura spalin	245	°C
<b>Abgasstutztemperatur</b> · Temperatura spalinového hrdla · Temperatura króćca spalin · Temperatura na spalinovom hrdle	310	°C
<b>Abgasmassenstrom</b> · Hmotnostní tok spalin · Strumień masy spalin · Hmotnostný tok spalin	5	g/s
<b>Mindestförderdruck bei Nennwärmeleistung</b> · Minimální tah při jmenovitém tepelném výkonu · Minimalne ciśnienie podawania przy wydajności znamionowej · Minimálny ťah pri nominálnom tepelnom výkone	12	Pa
<b>Wirkungsgrad</b> · Účinnost · Sprawność · Účinnosť	80,2	%
<b>CO-Gehalt</b> · Obsah CO · Zawartość CO · Obsah CO	809	mg/Nm <sup>3</sup>
<b>Feinstaub</b> · Prach · Drobný pył · Prach	15	mg/Nm <sup>3</sup>
<b>OGC</b>	69	mg/Nm <sup>3</sup>
<b>NO<sub>x</sub></b>	129	mg/Nm <sup>3</sup>
<b>Mindestverbrennungsluftbedarf</b> · Minimální přísun spalovacího vzduchu · Minimalne zapotrzebowania na powietrze spalania · Minimálny přísun spaľovaného vzduchu	21	m <sup>3</sup> /h

<sup>1</sup> Bei 13 % O<sub>2</sub> · při 13% při O<sub>2</sub> · przy 13% przy de O<sub>2</sub> · pri 13% pri O<sub>2</sub> | <sup>2</sup> Polena · Drewno łupane · Polená

**Maße & Gewichte · Rozměry & Hmotnost · Wymiary & Waga · Rozmery & Hmotnosť**

Maße in cm, Gewichte in kg · Rozměry v cm, hmotnost v kg · Wymiary w cm, waga w kg · Rozmery v cm, hmotnosť v kg

<b>a</b>	<b>Höhe (Stahl/Keramik/Speckstein)</b> · Výška (ocel/keramika/ mastek) · Wysokość (stal/ceramika/steatyt) · Výška (ocel/keramika/mastenec)	115,5/119,5/119,5
<b>b</b>	<b>Breite (Stahl/Keramik/Speckstein)</b> · Šířka (ocel/keramika/ mastek) · Szerokość (stal/ceramika/steatyt) · Šírka (ocel/keramika/mastenec)	51/54,5/54,5
<b>c</b>	<b>Tiefe</b> · Hĺoubka · Głębokość · Hĺbka	44,5
<b>d</b>	<b>Rauchrohranschlusshöhe</b> · Výška pro připojení kouřovodu · Wysokość przyłącza rury dymowej · Výška pre pripojenie dymovodu	113
<b>e</b>	<b>Distanz Ofenrückwand - Rauchrohrmitte</b> · Odstup zadní strany křbových kamen ke středu odtahové roury · Odległość tylnej ścianki pieca – środkowa część rury dymowej · Odstup zadná stena krbu – stred dymovej rúry	14/14/14
<b>f</b>	<b>Vertikale Rauchrohrlänge</b> · Svislá délka odtahové roury · Długość rury dymowej w pionie · Vertikálna dĺžka dymovej rúry	min. 25
<b>g</b>	<b>Externe Luftzufuhr, Anschlusshöhe hinten/Anschlussbereich unten</b> · Externí přívod vzduchu, výška připojení vzadu / připojová část dole · Zewnętrzny dopływ powietrza, wysokość przyłącza z tyłu / Dolny obszar podłączenia · Externý prívod vzduchu, výška napojenia vzadu / pripojenie dole	11/18,5
	<b>Feuerraum (HxBxT)</b> · Topeniště (VxŠxH) · Palenisko (WxSxG) · Ohnisko (VxŠxH)	36x33x29
	<b>Gewicht (Stahl/Keramik/Speckstein)</b> · Hmotnost (ocel/keramika/ mastek) · Waga (stal/ceramika/steatyt) · Hmotnosť (ocel/keramika/mastenec)	123/139/170

Ansichten · pohled · widok · pohľad

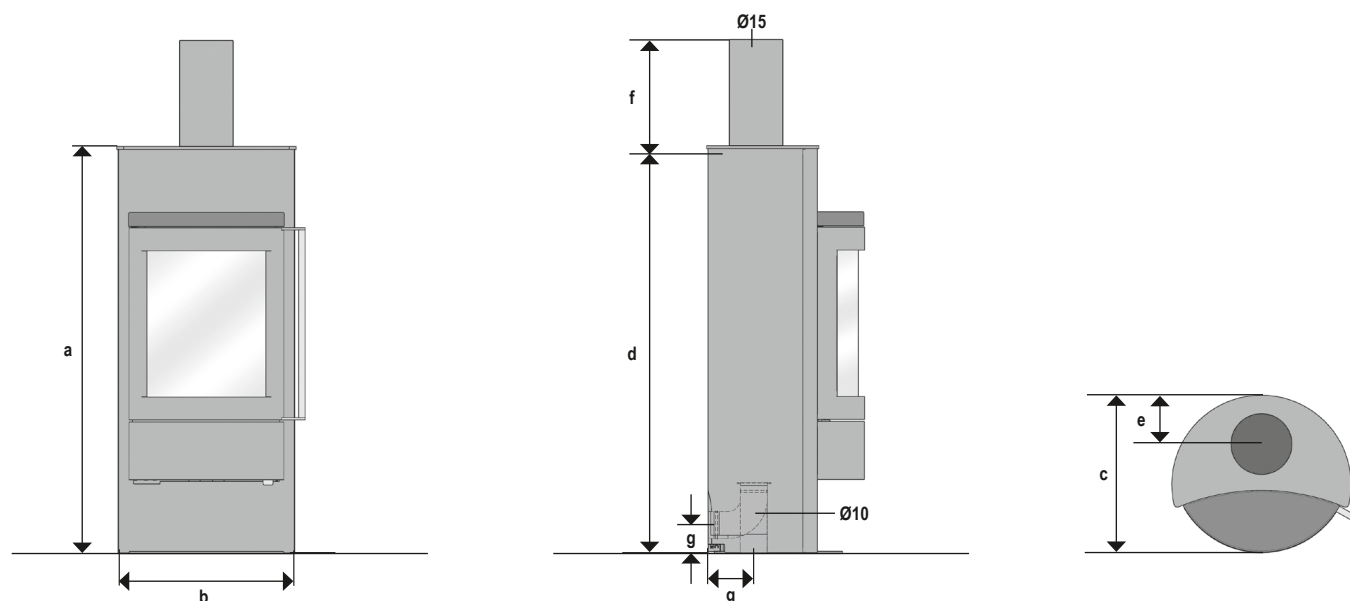

Sicherheitsabstände · Bezpečnostní vzdálenosti · Odstępny bezpieczeństwa · Bezpečnostné vzdialenosti

Maße in cm · Rozměry v cm · Wymiary w cm · Rozmery v cm

**Abstände zu brennbaren Materialien**

Odstupy od hořlavých materiálů  
Odstępy do materiałów palnych  
Odstupy od horľavých materiálův

**Größe der Bodenplatte\***

Velikost základové desky  
Rozmiar dolnej plyty  
Veľkosť podložnej platne

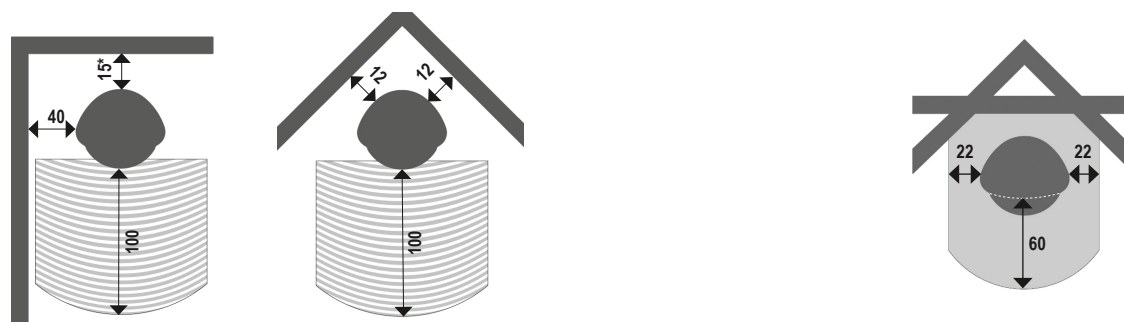

\* Bei hochwärmegedämmten Bauteilen mit einem Wärmedurchlasswiderstand  $R \leq 6 \text{ m}^2\text{K/W}$  beträgt der Abstand 20 cm. · U stavebních dílů izolovaných proti vysokým teplotám s odporem propouštění tepla  $R \leq 6 \text{ m}^2\text{K/W}$  činí odstup 20 cm. · W dobrze izolowanych elementach budowlanych o współczynniku przenikania ciepła  $R \leq 6 \text{ m}^2\text{K/W}$  odległość wynosi 20 cm. · U vysoko tepelne izolovaných stavebných elementov s tepelným odporom  $R \leq 6 \text{ m}^2\text{K/W}$  meria odstup 20 cm.

\*Die Maßangaben für die Bodenplatte beruhen auf den Anforderungen aus § 4 (8) der Muster-Feuerungsverordnung.